

Серия RISO CZ

Руководство пользователя

180/100

RISO

По поводу расходных материалов и обслуживания обращайтесь:

RISO

Уведомление для стран-членов Европейского союза

RISO, охрана окружающей среды и Директива по утилизации электрического и электронного оборудования (Директива W.E.E.E)

Что представляет собой Директива WEEE?

Целью Директивы WEEE является сокращение отходов и обеспечение утилизации электрического и электронного оборудования по завершении срока его службы.



Что означает изображение перечеркнутого бачка на колесах?

Изображение перечеркнутого бачка на колесах указывает, что данный продукт должен утилизироваться отдельно от обычных отходов. Для получения сведений об утилизации обратитесь к вашему агенту по обслуживанию компании RISO.

Что означает изображение сплошной полосы под бачком на колесах?

Сплошная полоса под перечеркнутым бачком на колесах указывает, что данный продукт был выпущен на рынок после 13-го августа 2005 г.

К кому следует обращаться для получения более подробных сведений о Директиве WEEE?

Для получения дополнительных сведений следует обращаться к вашему агенту по обслуживанию компании RISO.

Компания Riso не несет ответственности за ущерб или расходы, которые могут явиться следствием использования данного руководства.

Компания Riso не несет ответственности за какие бы то ни было виды прямого, случайного или косвенного ущерба, а также потери или расходы, явившиеся следствием использования этого изделия или прилагаемых руководств.

Компания Riso не несет ответственности за ущерб или расходы, которые могут явиться следствием использования сведений, содержащихся в данном руководстве.

⚠ Осторожно:

- Ознакомьтесь с важной информацией по безопасной эксплуатации аппарата.
- Держите это руководство в доступном месте и внимательно ознакомьтесь с печатным аппаратом.

Только для моделей CZ180 и CZ100



Страны предполагаемого использования

Австрия/Бельгия/Дания/Финляндия/Франция/Германия/Греция/Исландия/Ирландия/Италия/Люксембург/Нидерланды/Норвегия/Португалия/Испания/Швеция/Швейцария/Великобритания.

- Данное изделие оборудовано системой RFID (идентификация радиочастоты).

RISO является зарегистрированным товарным знаком RISO KAGAKU CORPORATION в Японии и других странах.

riso iQualitySystem™ является товарным знаком RISO KAGAKU CORPORATION.



является товарным знаком RISO KAGAKU CORPORATION.

- Мы постоянно работаем над улучшением наших изделий, поэтому ваш аппарат может отличаться от рисунков, представленных в данном руководстве.
- Информация, содержащаяся в данном документе, может быть изменена без предварительного уведомления.

Авторское право © 2008 RISO KAGAKU CORPORATION

СОДЕРЖАНИЕ

Поздравляем с приобретением дубликатора RISO серии CZ	5
Обозначения в пояснениях	5

Перед использованием **6**

Руководство по безопасности: установка	6
Установка	6
Подсоединение питания	6
Руководство по безопасности: обращение и работа	7
Условия эксплуатации	7
Обращение с аппаратом	7
Расходные материалы	8
Обращение с краской	8
Соединение с компьютером (дополнительно)	9
Спецификации бумаги	10
Ограничения по формату и плотности	10
Советы по улучшению подачи бумаги	11
Условия хранения	11
Оригиналы	12
Ограничения по формату и плотности	12
Поля	12
Максимальные области запечатывания	13
Материалы, которые не следует печатать	13
Предварительные сведения	14
Функция и название каждой части	14
Панель управления	16
Основной процесс	18

Основные операции **20**

Подготовка к печати	20
Установка лотка оригиналов	20
Установка лотка и загрузка бумаги	20
Добавление или замена бумаги	22
Установка приемного лотка	22
Печать с бумажного документа	24
Печать данных, подготовленных на компьютере (требуется дополнительный набор принадлежностей)	26

Функции изготовления мастера **28**

Выбор режима обработки изображения [Line (Текст), Photo (Фото), Duo (Комби)]	28
Сканирование оригиналов, сделанных карандашами [Pencil (Карандаш)]	29
Увеличение или уменьшение оригиналов с помощью стандартных коэффициентов [Увеличение/уменьшение]	30
Сканирование тусклых или темных оригиналов [Scanning Level Adjustment (Регулировка уровня сканирования)]	31
Печать двух оригиналов на одном листе [2-Up (Печать "2 в 1")]	32

Печать одного оригинала и печать двух оригиналов	32
Ограничения печати “2 в 1”	33
Последовательность операций	34
Автоматическая печать [Auto-Process (Автопечать)].....	35

Функции печати **36**

Печать контрольных оттисков [Proof (Оттиск)]	36
Регулировка положения оттиска [Print Position Adjustment (Регулировка положения оттиска)].....	37
Регулировка положения по вертикали	37
Регулировка положения по горизонтали	37
Изменение скорости печати [Print Speed Adjustment (Регулировка скорости печати)]	38

Дополнительные функции **40**

Автоматическая сортировка по группам [Программа]	40
Настройка программной печати	42
Сохранение программ	46
Вызов программы	47
Внесение изменений в сохраненные программы	48
Очистка программ	49
Защита секретных документов [Confidential (Секретность)]	51
Изменение исходных настроек [Режим специальных настроек]	52
Пункты, которые можно изменять	52
Операции изменения	54

Замена и утилизация расходных материалов **56**

Замена замена тубы с краской	56
Замена рулона мастер-пленки	58
Очистка бокса для использованных мастеров	60
Утилизация отработанных расходных материалов	61
Снятие и установка барабана	62

Обслуживание **64**

Руководство по безопасности: чистка	64
Чистка	64
Печатающая термоголовка	64
Стекло сканера и белый лист АПО	65
Прижимающий валик	66
Поверхность	67

Устранение неисправностей **68**

Дисплей проверки и ошибок 68
 Проверка с помощью дисплея проверки & ошибок..... 68
Советы по устранению неисправностей..... 77

Приложения **84**

Дополнительные устройства 84
Технические характеристики 85
Индекс 90

Поздравляем с приобретением дубликатора RISO серии CZ

Благодарим вас за приобретение этого аппарата, позволяющего получать четкие копии посредством простых операций клавишами.

Помимо многих удобных функций принтера, аппарат предоставляет целый ряд полезных возможностей. В данном руководстве содержатся подробные инструкции по использованию аппарата и его техническому обслуживанию. Для оптимального использования аппарата все операторы должны внимательно прочитать и выполнять инструкции, содержащиеся в руководстве. Данное руководство также содержит указания по устранению неполадок. Прочитайте это руководство перед установкой аппарата. Обращайтесь к руководству при возникновении любых вопросов или при необходимости, используйте руководство вместе с аппаратом.

Обозначения в пояснениях

Следующие обозначения о соблюдении осторожности и символы используются во всем руководстве.

⚠ ПРЕДУПРЕЖДЕНИЕ Несоблюдение **ПРЕДУПРЕЖДЕНИЙ** может привести к серьезной травме или смерти лица, эксплуатирующего или обслуживающего аппарат.

⚠ ОСТОРОЖНО Несоблюдение **ИНСТРУКЦИЙ СОБЛЮДЕНИЯ ОСТОРОЖНОСТИ** может привести к личной травме или физическому повреждению аппарата.

Важно! Сообщаются сведения, которые должны тщательно соблюдаться, а также запрещенные операции. Внимательно прочитайте важные сведения и выполняйте инструкции.

Примечание Сообщаются полезные сведения.

Подсказка Даются дополнительные советы, облегчающие работу с аппаратом.



Показывает страницу ссылки.

Об обозначениях операций и функций аппарата

В этом руководстве для описания функций и операций аппарата используются следующие обозначения.

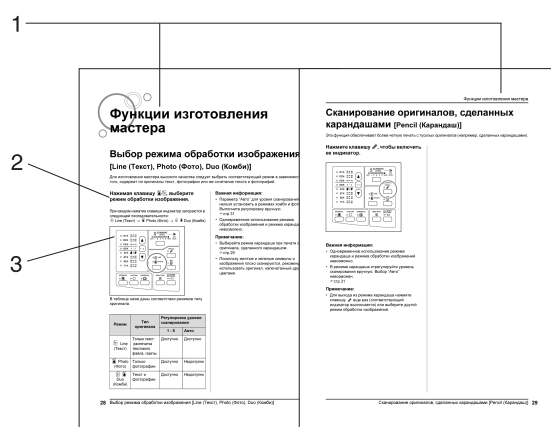

- 1) Название главы
- 2) Выполняемая операция
Операции аппарата описаны по шагам. Работайте с аппаратом, выполняя пошаговые инструкции.
- 3) Иллюстрированные операции
Показывают положение или панель управления для каждого шага.

О терминах этого руководства

Изготовление мастера: операция сканирования страницы оригинала и изготовления мастера

Печать: операция изготовления мастера из оригинала и печати на бумаге

Настройка по умолчанию: значения настроек при включении аппарата.

Сведения и рисунки в данном руководстве

При чтении руководства и просмотре рисунков из него помните о следующем.

- Некоторые функции, описанные в руководстве, поддерживаются только моделями CZ180 и отсутствуют в моделях CZ100.
- На рисунках, изображающих общий вид аппарата и панели управления, изображена модель CZ180.

Перед использованием

Руководство по безопасности: установка

В данном разделе описаны меры предосторожности, которые необходимо соблюдать при установке аппарата. Прочитайте этот раздел перед установкой аппарата.

Примечание:

- При доставке дилер поможет выбрать подходящее место для аппарата.

Установка

⚠ ПРЕДУПРЕЖДЕНИЕ:

- Установите аппарат на плоскую и устойчивую поверхность. Падение аппарата может привести к травме.
- Устанавливайте аппарат в местах с хорошей вентиляцией. Несоблюдение этого правила может привести к серьезным проблемам со здоровьем.

⚠ Осторожно:

- Не устанавливайте аппарат в пыльных местах. Несоблюдение этого правила может привести к возгоранию.
- Устанавливайте аппарат рядом с розеткой сети, чтобы избежать использования удлинителя. Если необходим удлинитель, его длина не должна превышать 5 метров.

Важная информация:

- Выберите такое место для установки, в котором аппарат можно разместить в горизонтальном положении. (Ровность пола: до 10 мм в продольном и поперечном направлениях)
- Не устанавливайте аппарат в местах, перечисленных ниже. Несоблюдение этих предосторожностей может привести к отказу аппарата.
 - Места, где аппарат может подвергаться воздействию прямого солнечного света (например, рядом с окнами). Занавесьте все окна, через которые на аппарат может падать прямой солнечный свет.
 - Места, подверженные резким изменениям температуры
 - Очень жаркие и влажные места или очень холодные и сухие
 - Места с повышенной температурой
 - Места, подверженные прямому воздействию холодного или горячего воздуха, а также прямому воздействию лучистой теплоты
 - При установке аппарата на подставку (например, письменный стол), используйте только подставки, размер которых больше размера аппарата.
- Правый приемный лоток, расположенный с правой стороны аппарата, должен находиться в пределах 15 см от правого края подставки (например, письменного стола). Если расстояние превышает 15 см, приемный лоток будет задевать за верхнюю крышку подставки, и вы не сможете установить его в правильное положение.

Подсоединение питания

⚠ ПРЕДУПРЕЖДЕНИЕ:

- Не перегружайте настенную розетку или шнур удлинителя. Во избежание повреждения шнура питания не ставьте на него тяжелые предметы, не тяните за шнур и не сгибайте его. Это может привести к возгоранию или поражению электрическим током.
- При отключении от розетки не тяните за шнур, беритесь только за вилку шнура. В противном случае можно повредить шнур, что может привести к возгоранию или поражению электрическим током.
- Не подключайте и не отключайте шнур питания мокрыми руками. Это может привести к поражению электрическим током.

⚠ Осторожно:

- Отключайте вилку шнура электропитания от стенной розетки не реже двух раз в год и очищайте штыри вилки и саму вилку. Пыль, скапливающаяся в этих местах, может привести к возгоранию.

Важная информация:

- Во избежание плохого контакта проверяйте шнур питания и вилку шнура. Надежно подключайте шнур питания к ближайшей стенной розетке.
- Обязательно выключайте выключатель ПИТАНИЯ во время подсоединения и отсоединения кабеля.

Руководство по безопасности: обращение и работа

В этом разделе описаны меры предосторожности, которые необходимо соблюдать, а также даны сведения, которые пользователю следует знать во время работы с аппаратом.

Условия эксплуатации

Важная информация:

- Используйте этот аппарат при следующих условиях окружающей среды.
Температура: 15°C - 30°C
Влажность: 40% - 70% (без конденсации)

Обращение с аппаратом

ПРЕДУПРЕЖДЕНИЕ:

- Не помещайте на аппарат сосуды с водой и металлические предметы. Попадание воды или металлических предметов внутрь аппарата может вызвать возгорание или привести к поражению электрическим током.
- Не просовывайте в отверстия аппарата металлические предметы и не допускайте попадания внутрь горючих веществ. Это может привести к возгоранию или поражению электрическим током.
- Не снимайте крышки аппарата. Касание внутренних частей может привести к поражению электрическим током.
- Не разбирайте и не переделывайте аппарат самостоятельно. Это может привести к возгоранию или поражению электрическим током.
- Если аппарат выделяет чрезмерное тепло, из него идет дым или чувствуется неприятный запах, немедленно выключите ПИТАНИЕ, отключите шнур питания от сетевой розетки и обратитесь к представителю центра обслуживания. Невыполнение этого требования может привести к возгоранию или поражению электрическим током.
- При попадании внутрь аппарата посторонних предметов немедленно выключите ПИТАНИЕ, отключите шнур питания от сетевой розетки и обратитесь к представителю центра обслуживания. Невыполнение этого требования может привести к возгоранию или поражению электрическим током.
- Ни в коем случае не просовывайте руки или пальцы в отверстия аппарата во время его работы.
- Не допускайте контакта одежды и волос с движущимися частями аппарата.
- Не кладите на аппарат тяжелые предметы. Они могут упасть и привести к травме.
- Обращайтесь к представителю по обслуживанию при перемещении аппарата.

Осторожно:

- Не открывайте крышки и не перемещайте аппарат во время работы.
- Если аппарат не предполагается использовать в течение длительного времени, отсоедините шнур питания от сетевой розетки.
- Внутри аппарата имеются прецизионные узлы и движущиеся механизмы. При обращении с аппаратом строго выполняйте инструкции данного руководства.
- Берегите аппарат от ударов.

Расходные материалы

Важная информация:

- При замене краски и рулона мастер-пленки используйте материалы, рекомендованные компанией RISO.
- Храните расходные материалы (бумагу, рулон мастер-пленки и краску) надлежащим образом.
Не храните расходные материалы в следующих местах:
 - Места, где аппарат может подвергаться воздействию прямого солнечного света или ярко освещенные места, например, вблизи окон (если других мест нет, занавесьте окна).
 - В местах, подверженных резким изменениям температуры
 - В очень жарких и влажных местах или в очень холодных и сухих

Обращение с краской

⚠ Осторожно:

- При попадании краски в глаза тщательно промойте глаза водой.
- Если краска попала на кожу, смойте краску водой с мылом.
- Обеспечьте хорошую вентиляцию во время печати.
- Если во время использования аппарата вам стало дурно, обратитесь к врачу.
- Используйте краску только для печати.
- Держите краску в недоступном для детей месте.

Соединение с компьютером (дополнительно)

Если установлена дополнительная интерфейсная плата (плата управления принтером RISORINC3N), данные с подсоединенного компьютера можно напрямую отправлять на аппарат в качестве оригинала для печати. Качество отрисовок резко возрастает, поскольку при изготовлении мастера используются цифровые данные.

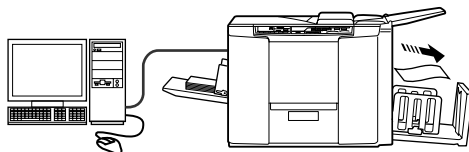

Важная информация:

- Перед выполнением соединений выключите и аппарат, и компьютер.
- Максимально допустимое напряжение на входе и выходе параллельного порта составляет 5 В.

Способ соединения	Необходимые дополнительные принадлежности	Кабель	
Соединение "один в один" с компьютером Windows	Плата управления принтером RISORINC3N	Кабель параллельного интерфейса принтера	Соответствующий стандарту IEEE 1284
	Плата управления принтером RISORINC3N RISORINC-NET	Кабель Ethernet (кросс)	Экранированный кабель, поддерживающий 10BASE-T или 100BASE-TX
Сетевые соединения	Плата управления принтером RISORINC3N RISORINC-NET	Кабель Ethernet (прямой)	Экранированный кабель, поддерживающий 10BASE-T или 100BASE-TX

Спецификации бумаги

Ограничения по формату и плотности

В таблице указаны спецификации допустимой к использованию бумаги для печати.

Модель	Бумага, пригодная для печати		
	Мера	Размер	Масса
CZ180	мм	от 100 мм × 148 мм до 297 мм × 420 мм	от 50 г/м ² до 157 г/м ²
CZ100	мм	от 100 мм × 148 мм до 257 мм × 364 мм	от 50 г/м ² до 157 г/м ²

Важная информация:

- Загружайте бумагу, размер которой превышает печатаемые изображения. Если бумага меньше, чем изображения, внутренние валики могут запачкаться, что может привести к пятнам на отпечатках.
- До печати убедитесь в том, что соблюдается максимальная область запечатывания и поля (☞ стр.13).
- Если оригинал, размер которого почти идентичен максимальной области запечатывания, печатается на бумаге длиной больше 410 мм, изображения на расстоянии около 360 мм от верхней кромки бумаги для печати могут оказаться размытыми. (☞ стр.13) (только для модели CZ180)
- Даже если используется бумага, формат и плотность которой поддерживаются аппаратом, она может оказаться непригодной вследствие специфической фактуры бумаги, а также условий окружающей среды и хранения. Помните об этом при использовании аппарата. За более подробной информацией обращайтесь к вашему дилеру.

Не используйте бумагу следующих типов, поскольку она может вызывать замятия или сбои подачи:

- Очень тонкая бумага (менее 50 г/м²).
- Очень толстые или плотные оригиналы (более 157 г/м²).
- Мятая, скрученная, согнутая или рваная бумага.
- Химически обработанная бумага (например, термобумага или копировальная бумага).
- Бумага с покрытием на лицевой или оборотной стороне
- Бумага с клейкими участками или отверстиями (например, конверт или наклейка).

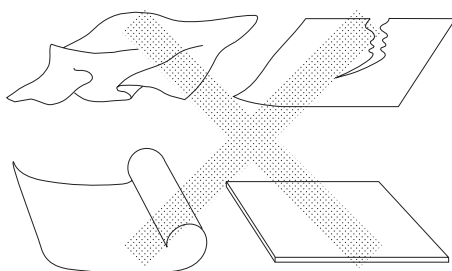



Примечание:

- Бумага с горизонтальной ориентацией волокон может вызвать сбои при подаче. Используйте бумагу с вертикальной ориентацией волокон.
- Изображения наносятся не на всю поверхность пригодной бумаги.

Если используется бумага, размер которой превосходит рекомендованный предел, подача бумаги и качество печати на такой бумаге не гарантируется.

Советы по улучшению подачи бумаги

Во избежание замятий и сбоев подачи бумаги выполняйте следующие указания:

- При использовании стандартной бумаги установите рычаг регулировки усилия прижима бумаги в положение , а ручку регулировки прижима разделяющей пластины в стандартное положение (0 ●). Затем установите крыло вывода бумаги по формату бумаги. (☞ стр.21)
- При использовании тонкой бумаги установите рычаг регулировки усилия прижима бумаги в положение , а ручку регулировки прижима разделяющей пластины в высокое положение (+1▲). (☞ стр.21)
- При использовании толстой бумаги (например, картона) установите рычаг регулировки усилия прижима бумаги в положение , а ручку регулировки прижима разделяющей пластины в нижнее положение (-1▼). (☞ стр.21)
- Устанавливайте направляющую лотка подачи и направляющую приемного лотка по формату бумаги для печати. (☞ стр.20)
- Используйте ровную и не имеющую сгибов бумагу для печати. Если все же приходится использовать скрученную бумагу, помещайте ее в лоток так, чтобы скрученная часть была направлена вниз.
- Бумага может прилипнуть к поверхности барабана, если верхнее поле на оригинале слишком узкое, или если в верхней части оригинала используется много краски. Для устранения этой неполадки сместите положение оттиска вниз, чтобы создать более широкое поле сверху, или же переверните оригинал верхней частью вниз. При повороте оригинала начните изготовление мастера и печать с самого начала.

Условия хранения

Храните бумагу для печати на ровной поверхности в сухом месте. Хранение бумаги во влажном месте может привести к замятиям и плохому качеству печати.

После распаковки храните остаток бумаги в оригинальной упаковке во влагонепроницаемой коробке. Настоятельно рекомендуется поместить гель диоксида кремния в бокс для хранения бумаги.

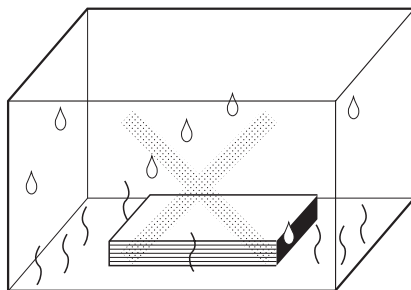

Оригиналы

Ограничения по формату и плотности

Пригодны следующие оригиналы.

Мера	Размер	Масса
мм	от 90 мм × 140 мм до 310 мм × 435 мм	от 50 г/м ² до 107 г/м ²

- CZ180 -

- Максимальная область запечатывания аппарата устанавливается в мм и составляет 251 мм × 357 мм. Если размер изображения оригинала превышает этот предел, то при изготовлении мастера оригинал необходимо уменьшить.
- В лоток оригиналов можно одновременно загрузить до 10 оригиналов (64 г/м², до 1 мм высотой).

- CZ100 -

- Максимальная область запечатывания аппарата устанавливается в мм и составляет 210 мм × 290 мм. Если размер изображения оригинала превышает этот предел, то при изготовлении мастера оригинал необходимо уменьшить.
- В лоток оригиналов можно одновременно загрузить до 10 оригиналов (64 г/м², до 1 мм высотой).

Примечание:

- Используйте податчик листа для печати со следующих оригиналов:
 - Склеенные или затрепанные оригиналы.
 - Мятые, скрученные, согнутые или рваные оригиналы.
 - Прозрачные оригиналы (например, калька или прозрачная пленка).
 - Химически обработанные оригиналы (например, термобумага или копировальная бумага).
 - Оригиналы с пятнами корректурной жидкости или клея.
 - Очень тонкие оригиналы (менее 50 г/м²).
- На этом аппарате нельзя использовать следующие оригиналы.
 - Многослойные оригиналы, а также скрепленные или сшитые оригиналы
 - Очень толстые оригиналы (более 107 г/м²).

Поля

Вне зависимости от размера оригиналов для них необходимо оставить поле 5 мм в верхней части. Кроме того, не забудьте оставить поля по краям оригинала. Область запечатывания, превышающая формат бумаги для печати, приведет к появлению пятен на прижимающем валике и подтеков на бумаге.

Направление подачи АПО



↑↑ Верхнее поле 5 мм и больше

Максимальные области запечатывания

Максимальные площади запечатывания приведены ниже.

Максимальная область запечатывания считывается, и оригиналы печатаются независимо от размера оригинала и формата бумаги в принтере.

Модель	Мера	Максимальная площадь запечатывания	Максимальный формат бумаги для печати
CZ180	мм	251 мм x 357 мм	297 мм x 420 мм
CZ100	мм	210 мм x 290 мм	257 мм x 364 мм

Важная информация:

- Поле 5 мм на верхней кромке не может быть считано при изготовлении мастера. Если в это поле попадает буква, то мастер изготовить нельзя.
- Если область оригинала больше бумаги для печати, обязательно уменьшайте оригинал, чтобы он помещался в поля.

Примечание:

- Если бумага для печати прилипает к барабану, или если на расстоянии 10 мм от верхней кромки появляется размытость, воспользуйтесь клавишей вертикальной регулировки оттиска, чтобы создать достаточное поле в верхней части или поле больше 10 мм в верхней части оригинала, а затем повторите изготовление мастера.

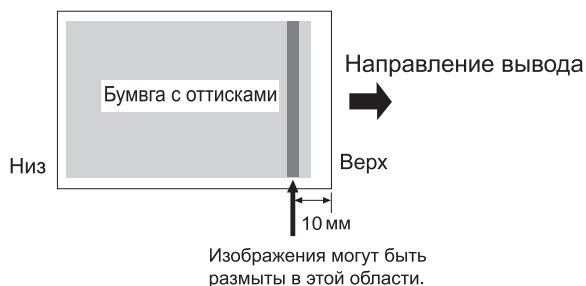

- CZ180 -

- Если оригинал, размер которого почти идентичен максимальной области запечатывания, печатается на бумаге, длина которой превышает 410 мм, в области запечатывания могут появиться пятна.

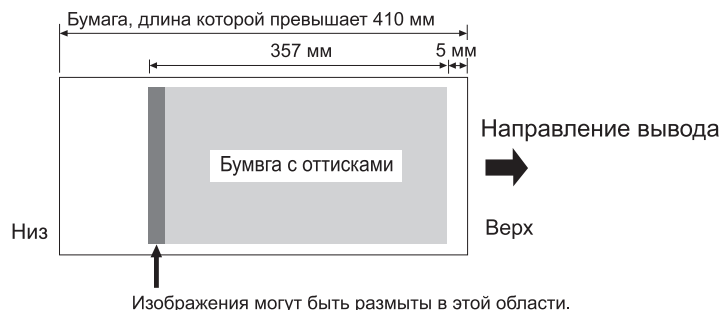

Материалы, которые не следует печатать

Не используйте этот аппарат для копирования, нарушающее закон или авторские права, даже если копии делаются для личного использования. Подробнее об этом можно узнать в местных органах власти. Соблюдайте осторожность и руководствуйтесь здравым смыслом.

Предварительные сведения

Функция и название каждой части

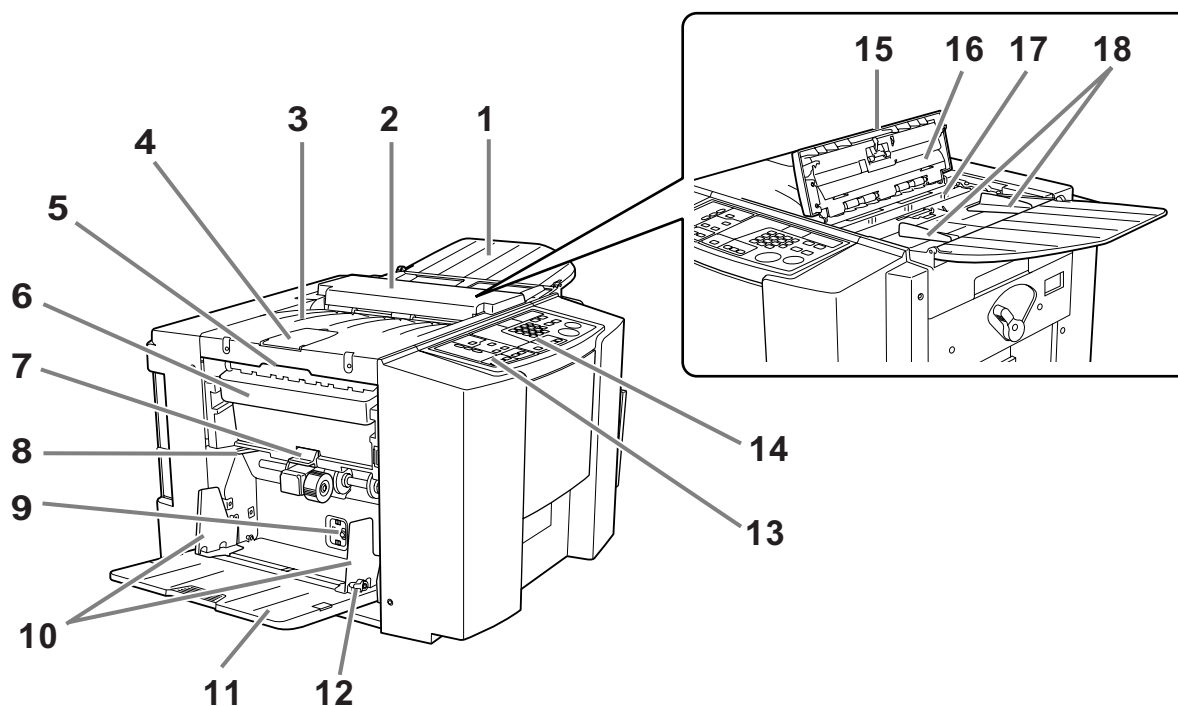

- 1) Лоток оригиналов (☞стр.20)**
Поместите оригинал лицевой стороной вниз.
- 2) АПО**
Автоматически подает оригинал из лотка оригиналов в сканер.
- 3) Узел для использованных мастеров (прием оригиналов)**
Сюда выбрасывается сканированный оригинал.
- 4) Стопор оригинала**
Останавливает оригинал, сканированный с помощью АПО.
- 5) Рычаг освобождения узла для использованных мастеров**
Возьмитесь за рычаг, чтобы открыть узел для использованных мастеров, если мастер замялся и т.д.
- 6) Бокс для использованных мастеров (☞стр.60)**
Содержит использованные мастера.
- 7) Рычаг освобождения бокса для использованных мастеров (☞стр.60)**
Потяните рычаг вниз при извлечении бокса для использованных мастеров, если он заполнен обработанными мастерами.
- 8) Рычаг регулировки усилия прижима бумаги (☞стр.21)**
Регулирует усилие прижима бумаги в зависимости от типа используемой бумаги..
- 9) Ручка регулировки прижима разделяющей пластины (☞стр.21)**
Регулирует прижим разделения бумаги в зависимости от типа используемой бумаги..
- 10) Направляющие лотка (☞стр.20)**
Удерживают и направляют бумагу. Установите по формату бумаги.
- 11) Лоток (☞стр.20)**
Загрузите бумагу для печати в этот лоток.
- 12) Рычаг фиксации направляющих лотка (☞стр.20)**
Фиксирует направляющие лотка.
- 13) Дополнительная панель управления (☞стр.17)**
- 14) Основная панель управления (☞стр.16)**
- 15) Рычаг освобождения оригиналов**
Используйте рычаг для открывания АПО, если замялась бумага, или если требуется изменить положение оригиналов.
- 16) Белый лист**
- 17) Стекло сканера**
- 18) Направляющая оригиналов**
Удерживает и направляет оригиналы в лотке оригиналов. Установите по размеру оригиналов.

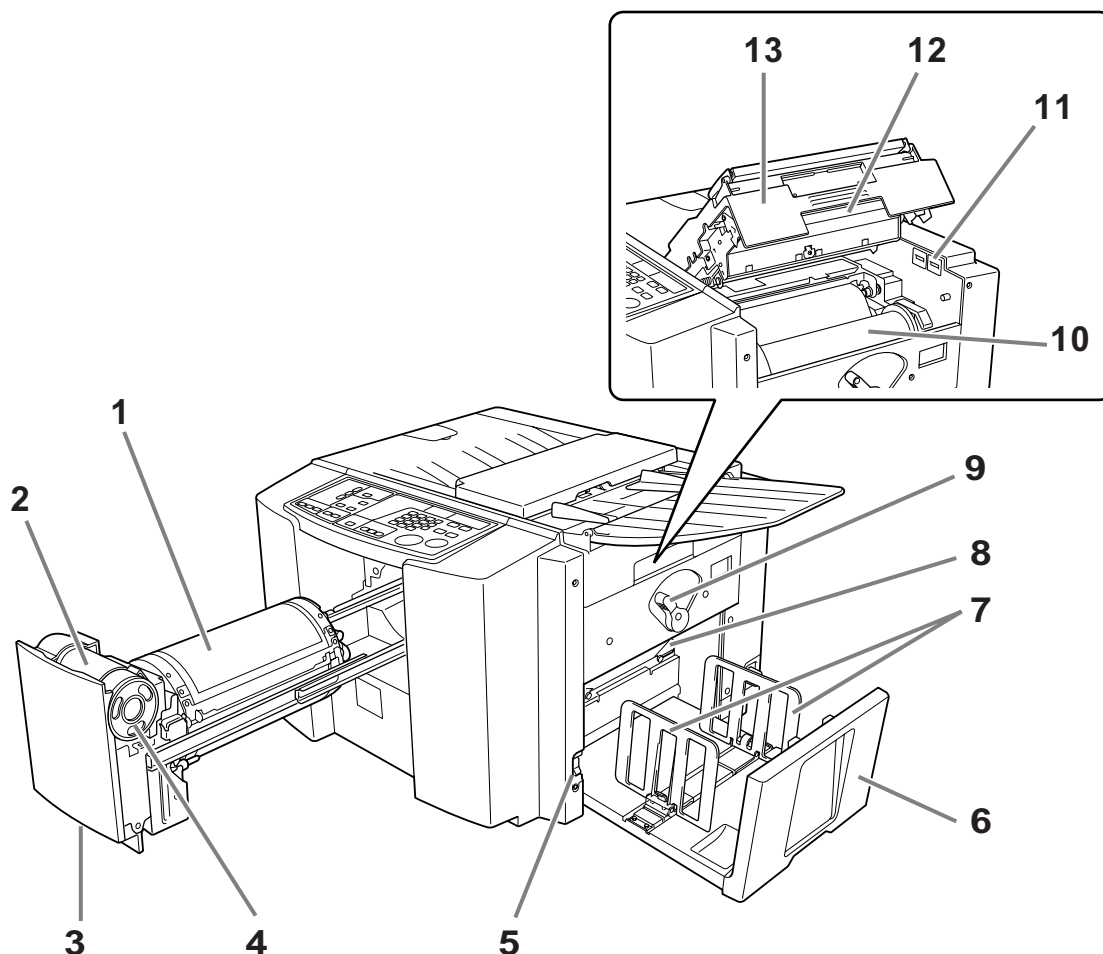

- 1) Барабан (☞стр.62)**
- 2) Держатель тубы с краской**
- 3) Рычаг барабана (☞стр.56)**
Возьмитесь за этот рычаг, чтобы вытащить барабан.
- 4) Туба с краской (☞стр.56)**
- 5) Выключатель питания (☞стр.24)**
Включает или выключает аппарат.
- 6) Приемный лоток (☞стр.22)**
В этот лоток выводятся отпечатанные копии.
- 7) Направляющие приемного лотка (☞стр.22)**
Выравнивает бумагу с оттисками. Установите по ширине бумаги перед печатью.
- 8) Крыло вывода бумаги (☞стр.23)**
Отрегулируйте в соответствии с фактурой и форматом бумаги для выравнивания отпечатанной бумаги.
- 9) Рычаг блокировки рулона мастер-пленки (☞стр.58)**
Блокирует положение рулона мастер-пленки.
- 10) Рулон мастер-пленки (☞стр.58)**
- 11) Счетчик**
Считает количество страниц (счетчик общего количества копий) и количество изготовленных мастеров (счетчик мастеров).
- 12) Ручка узла изготовления мастера (☞стр.58)**
Разблокируйте ручку, чтобы открыть узел для использованных мастеров.
- 13) Крышка узла изготовления мастера (☞стр.58)**
Откройте крышку, чтобы установить мастер в нужное положение.

Панель управления

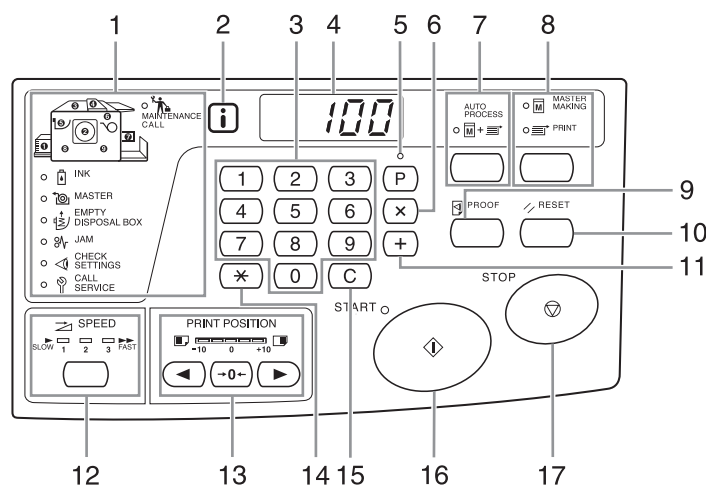

- 1) Дисплей проверки и ошибок (☞стр.68)**
Указывает местоположения ошибок и состояние аппарата.
- 2) Индикатор ⓘ (☞стр.68)**
- 3) Print Quantity Keys (Клавиши количества копий) (клавиши от 0 до 9)**
Используйте для ввода количества страниц, которое должно быть напечатано, или для ввода других цифровых значений.
- 4) Дисплей количества копий (дисплей кодов ошибок)**
Показывает количество напечатанных страниц, цифровые значения, введенные для различных настроек, и коды ошибок.
- 5) Клавиша/индикатор P (☞стр.42)**
Используйте для настройки и вызова программ. (программная печать)
Индикатор над клавишей загорается при включении функции.
- 6) X Клавиша**
Используйте при настройке программируемой печати.
- 7) Auto-Process Key/Indicator (Клавиша/индикатор автообработки) (☞стр.35)**
Позволяет автоматически выполнить операцию от начала изготовления мастера до завершения печати.
Индикатор над клавишей загорается при включении функции.
- 8) Master-Making/Print Change over Key/Indicator (Клавиша/индикатор изготовления мастера/изменения печати)**
Переключает аппарат между режимом изготовления мастера и режимом печати. Обычно нужный режим выбирается автоматически в зависимости от операции (например, загрузка оригинала), и индикатор выбранного режима загорается.
- 9) Proof Key (Клавиша контрольного оттиска) (☞стр.36)**
Используйте, чтобы проверить результат печати (например, после регулировки положения оттиска). Эта клавиша позволяет получать контрольные оттиски без изменения значения на дисплее количества копий.
- 10) Reset Key (Клавиша сброса)**
Восстанавливает все исходные настройки.
- 11) Клавиша +**
Используйте при настройке программируемой печати или при изменении исходных настроек.
- 12) Print Speed Adjustment Key/Indicator (Клавиша/индикатор регулировки скорости печати) (☞стр.38)**
Выбирает скорость печати из трех возможных вариантов.
Индикатор над этой клавишей показывает текущий уровень скорости.
- 13) Vertical Print Position Adjustment Keys/Indicator (Клавиши/индикатор вертикального положения оттиска) (☞стр.37)**
После изготовления мастера отрегулируйте положения оттиска по вертикали (в пределах 10 мм). Индикатор над этими клавишами показывает величину смещения от центра.
Чтобы очистить смещение, нажмите →0←.
- 14) Клавиша ***
Используйте для программируемой печати или для отображения кода ошибки при возникновении ошибки.
- 15) Клавиша C**
Отменяет введенные цифровые значения или сбрасывает счетчик.
- 16) Start Key/Indicator (Клавиша пуска/индикатор пуска)**
Запускает процессы изготовления мастера или печати и выполняет другие операции.
Эта клавиша подсвечивается, только когда она активна.
- 17) Stop Key (Клавиша остановки)**
Останавливает выполняемую операцию.

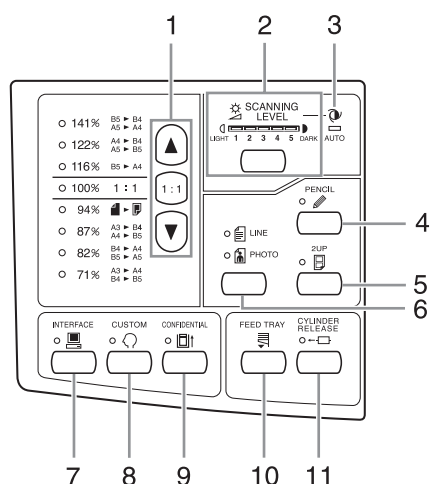

1) Reproduction Size Selection Key (Клавиша выбора масштаба) (☞стр.30)

При выборе стандартных коэффициентов масштабирования нажмите ▲/▼, чтобы изменить выбор. Загорится соответствующий индикатор, указывая текущий выбор.
Чтобы восстановить 100%, нажмите 1 : 1.

2) Scanning Level Adjustment Key/Indicator (Клавиша/индикатор выбора уровня сканирования) (☞стр.31)

Выбирает уровень сканирования оригинала. Индикатор над этой клавишей показывает текущий уровень сканирования.

3) Auto Scanning Level Adjustment Indicator (Индикатор автоматической регулировки уровня сканирования) (☞стр.31)

Горит при выборе автоматической регулировки уровня сканирования.

4) Pencil Mode Key/Indicator (Клавиша/индикатор режима карандаша) (☞стр.29)

Выбирайте для оригинала, написанного карандашом. Каждое нажатие этой клавиши включает или выключает функцию. Индикатор над клавишей загорается при включении функции.

5) 2-UP Key/Indicator (Клавиша/индикатор "2 в 1") (☞стр.34)

Позволяет печатать два оригинала на одной странице. Каждое нажатие этой клавиши включает или выключает функцию. Индикатор над клавишей загорается при включении функции.

6) Image Processing Selection Key/Indicator (Клавиша/индикатор выбора режима обработки изображения) (☞стр.28)

При каждом нажатии этой клавиши режим обработки изображения изменяется. При выборе штрихового (текстового) режима загорается . При выборе режима фото загорается . При выборе режима комби (текст/фото) загорается и , и .

7) Interface Key/Indicator (Клавиша/индикатор интерфейса) (☞стр.26)

Выбирает режим соединения или разъединения при обмене данными с компьютером (требуется дополнительная интерфейсная плата). Режим соединения/разъединения переключается при каждом нажатии клавиши. Если выбран режим соединения, индикатор над клавишей горит.

8) Custom Key/Indicator (Клавиша/индикатор специальных настроек) (☞стр.54)

Используйте при изменении исходных настроек. Индикатор над клавишей загорается при включении функции.

9) Confidential Key/Indicator (Клавиша/индикатор режима секретности) (☞стр.51)

Препятствует копированию секретных документов. Каждое нажатие этой клавиши включает или выключает функцию. Индикатор над клавишей загорается при включении функции.

10) Feed Tray Descent Key (Клавиша опускания лотка подачи бумаги) (☞стр.22)

Нажмите клавишу, чтобы опустить лоток во время замены бумаги или при удалении бокса для использованных мастеров, когда он заполнен.

11) Print Drum Release Key/Indicator (Клавиша/индикатор освобождения барабана) (☞стр.56)

Нажмите эту клавишу, и когда индикатор загорится, барабан можно вытащить вручную. Если индикатор не горит, нажмите клавишу, чтобы зажечь индикатор. После этого можно вытащить барабан.

Основной процесс

Аппарат обеспечивает два следующих основных рабочих процесса:

- Процесс изготовления мастера: изготовление мастера сканированием оригинала (режим изготовления мастера)
- Процесс печати: собственно печать данных мастера на бумаге (режим печати)

◆ Процесс печати с бумажного документа

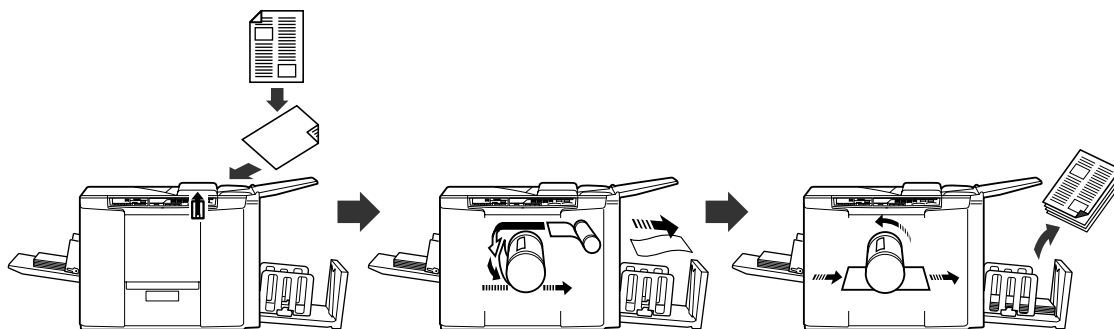

Оригинал, помещенный на стекло экспозиции, сканируется, и изготовленный мастер накручивается на барабан.

Через некоторое время печатается контрольный оттиск. Проверьте качество оттиска, введите количество страниц, которое необходимо напечатать, и начинайте печать.

◆ Печать на основе данных, созданных с использованием компьютера

Данные, переданные с компьютера, преобразуются в изображения, и изготовленный мастер накручивается на барабан.

С компьютера можно отправить инструкции для печати (через драйвер принтера).

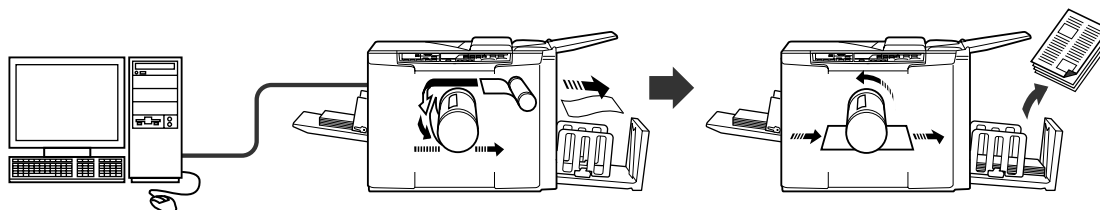

Важная информация:

- Для соединения с компьютером необходима дополнительная интерфейсная плата. ↗ стр.9

Основные операции

Подготовка к печати

Установка лотка оригиналов

Откройте лоток оригиналов наружу.

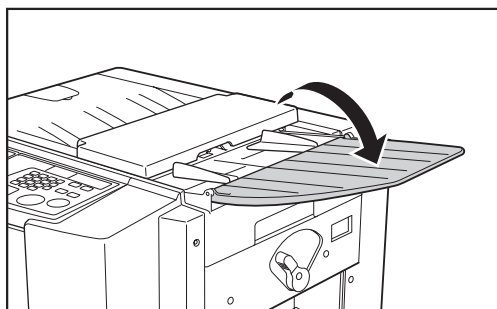

Установка лотка и загрузка бумаги

1 Откройте лоток.

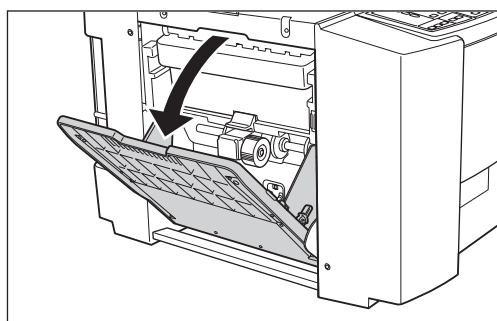

2 Загрузите бумагу.

Сдвиньте и отрегулируйте направляющие лотка в соответствии со сторонами бумаги следующим образом.

- 1) Отрегулируйте “правую” направляющую лотка по шкале лотка и заблокируйте направляющую с помощью рычага блокировки направляющей лотка.
- 2) Загрузите бумагу в направлении печати.

Примечание:

- О бумаге, пригодной для печати, смотрите раздел “Спецификации бумаги” (стр.10).

- 3) Подгоните “левую” направляющую лотка по стороне бумаги и заблокируйте направляющую с помощью рычага блокировки.

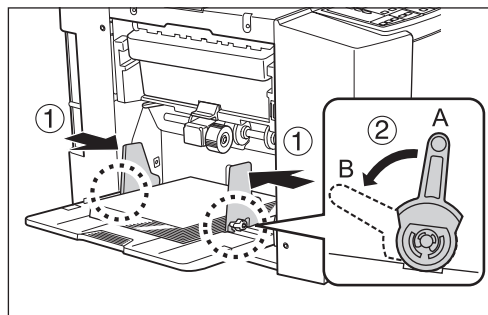

A: не заблокировано

B: заблокировано

Важная информация:

- Не используйте бумагу неподходящих форматов и не загружайте бумагу разных форматов.
- Прежде чем сдвигать направляющие лотка, освободите их рычаги блокировки.
- Обязательно подгоните направляющие лотка по сторонам бумаги. В противном случае может произойти сбой при подаче бумаги.
- В аппарат CZ100 можно подавать бумагу формата В4 или меньше. Бумагу больше В4 использовать нельзя.

Примечание:

- При использовании бумаги специального формата загрузите бумагу таким образом, чтобы ее центр находился в центре лотка, и подгоните направляющие лотка по сторонам бумаги.

3 Выберите усилие прижима бумаги и давление разделяющей пластины.

Установите рычаг регулировки усилия прижима бумаги и ручку регулировки давления разделяющей пластины соответственно фактуре бумаги.

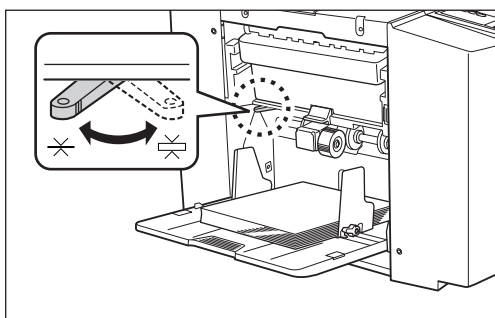

Рычаг регулировки усилия прижима бумаги

- ✕ : для стандартной бумаги
- ✕✕ : для толстой бумаги

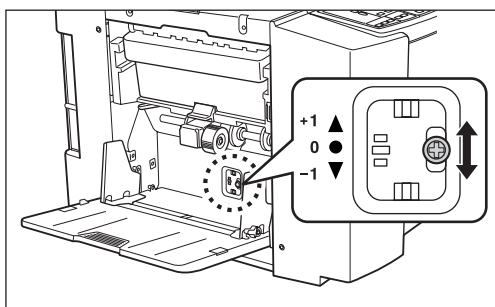

Ручка регулировки прижима разделяющей пластины

- +1▲ : высокое давление
- 0● : стандартное давление
- 1▼ : низкое давление

	Усилие прижима бумаги	Давление разделяющей пластины
При использовании грубой или тонкой бумаги	✕✕	+1▲
При использовании стандартной бумаги	✕	0●
При использовании толстой бумаги	✕	-1▼

Закройте лоток.

Прежде чем закрывать лоток, удалите бумагу. Лоток опускается автоматически. Когда лоток остановится, разблокируйте рычаги фиксации направляющих лотка и раздвиньте направляющие лотка до предела. Затем закройте лоток.

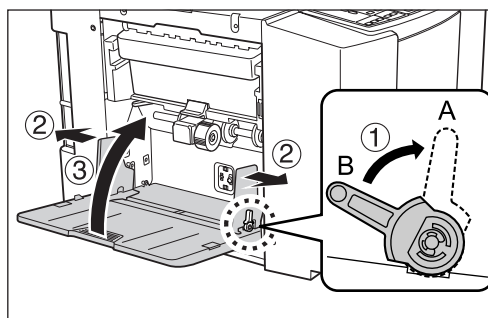

- A: не заблокировано
- B: заблокировано

Добавление или замена бумаги

Добавляя бумагу или заменяя ее на бумагу другого формата во время печати, нажмите клавишу  на панели управления, чтобы опустить лоток.

Когда бумага в лотке заканчивается, или если удалена вся бумага, лоток автоматически опускается на основание.

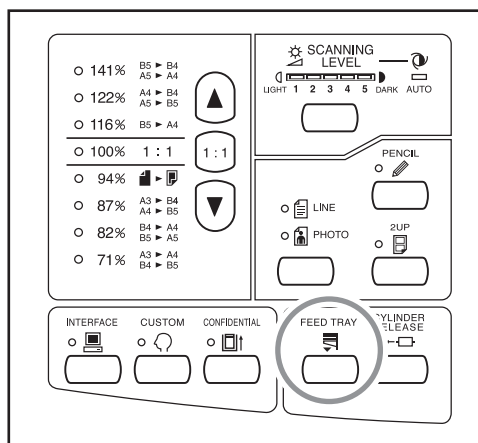

Важная информация:

- Не загружайте бумагу разных форматов.
- После замены бумаги заново установите направляющие приемного лотка и приемный лоток соответственно формату новой бумаги.
- При замене на бумагу другого качества отрегулируйте положение рычага регулировки усилия прижима бумаги и ручки регулировки давления разделяющей пластины.

Установка приемного лотка

1 Вытащите приемный лоток в соответствии с длиной бумаги для печати.

Установите приемный лоток по шкале формата бумаги.

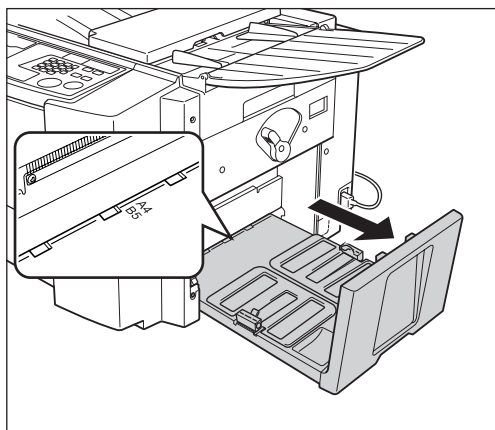

2 Установите направляющие приемного лотка.

Поднимите направляющие приемного лотка, держа их за нижние части, и затем сдвиньте их в соответствии со шкалой приемного лотка.

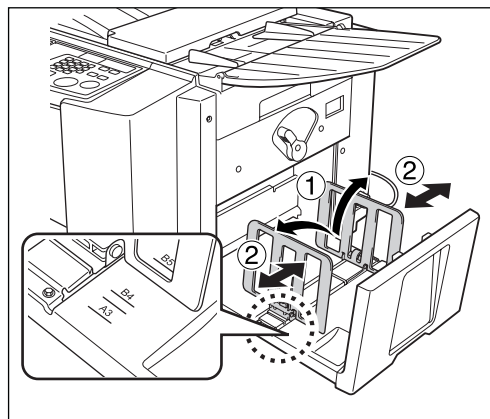

Важная информация:

- При использовании толстой бумаги установите направляющие приемного лотка немного шире фактической ширины бумаги.
- Если вы переместили направляющие лотка подачи, измените положение направляющих приемного лотка в соответствии с направляющими. Если направляющие установлены неправильно, это может вызвать неполадки (например, замятие бумаги).

3 Отрегулируйте крыло вывода бумаги

Отрегулируйте крыло вывода бумаги в соответствии с форматом бумаги.

Ослабьте установочный винт на каждом крыле вывода бумаги и установите  в соответствующее положение. Затем затяните установочный винт, чтобы закрепить каждое крыло вывода бумаги.

Формат	Положение крыла вывода бумаги
В4 и больше*	В4 А3
Меньше чем В4	В5 А4

*Бумага формата В4 или больше может использоваться только аппаратом CZ180.

◆ Бумага В4 и больше

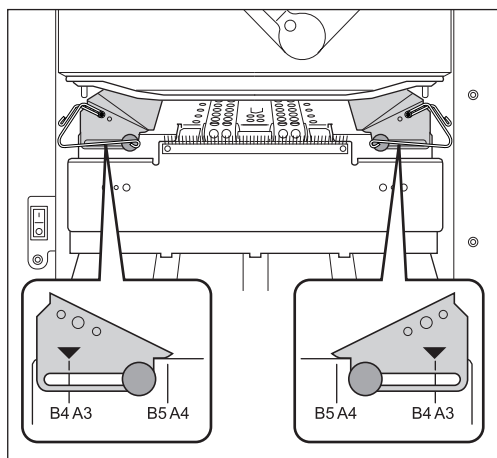

◆ Бумага меньше чем В4

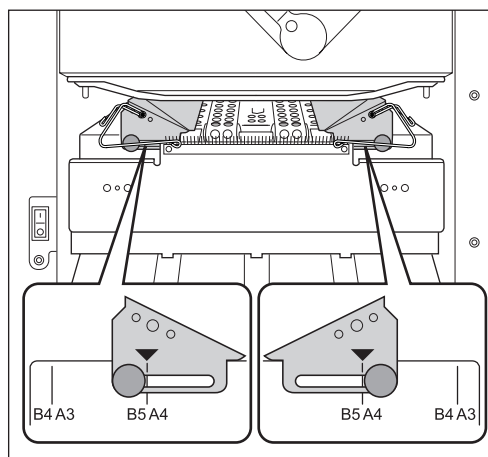

Закройте приемный лоток.

Сложите направляющие приемного лотка во внутрь и слегка поднимите и протолкните назад приемный лоток, чтобы закрыть его.

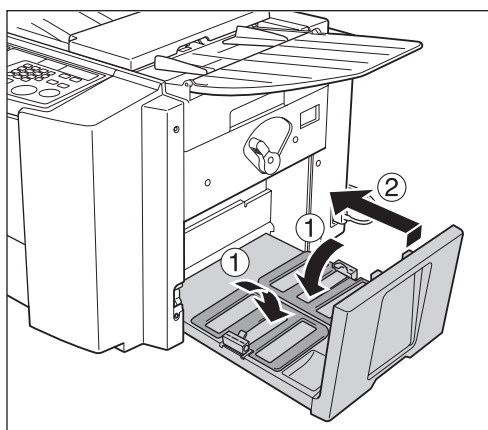

Важная информация:

- Если направляющие приемного лотка находятся вне положения бумаги В4, сдвиньте их в положение бумаги В4 и сложите внутрь.

Печать с бумажного документа

1 Установите выключатель электропитания в положение I (включено).

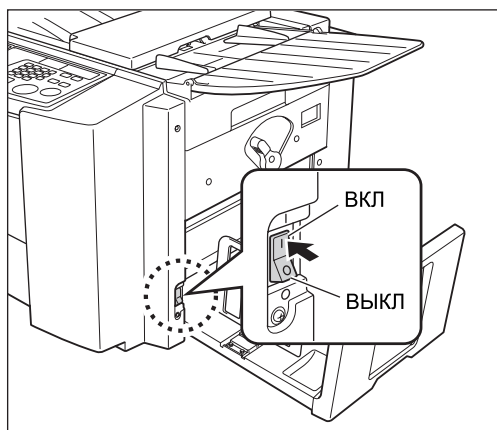

Выключатель питания находится в нижней части правой стенки аппарата.



2 Проверьте дисплей.

Убедитесь, что ни один дисплей проверки & ошибок не горит и не мигает.
☞ стр.68

Примечание:

- Если индикатор  горит, то изготовить мастер с бумажного документа невозможно. Нажмите клавишу , чтобы выключить ее индикатор.

3 Поместите оригинал лицевой стороной вниз.

Отрегулируйте направляющую оригиналов по ширине оригиналов и поместите оригиналы лицевой стороной вниз.

Если в лоток оригиналов загружается несколько оригиналов, самый нижний оригинал сканируется первым.

При помещении оригинала формата A3/Ledger или нескольких оригиналов откройте стопор оригиналов.

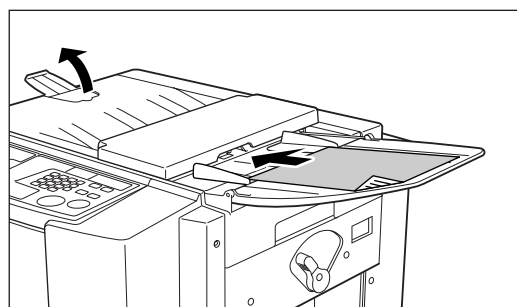

Примечание:

- Можно поместить до 10 оригиналов (64 г/м²) из оригиналов в АПО.
- При использовании режима специальных настроек (если выбрано включение полуавтоматического режима) следующее изготовление мастера начинается автоматически, а затем аппарат печатает контрольный оттиск и останавливается, если АПО содержит оригиналы.
☞ стр.53

4 Выполните необходимые настройки.

Выполните необходимые настройки, включая выбор режима обработки изображения.
☞ стр.28~☞ стр.35

5 Нажмите клавишу .

Сканируется оригинал, и изготавливается мастер.

Печатается контрольный оттиск.

Проверьте контрольный оттиск (например, положение оттиска и прижим).

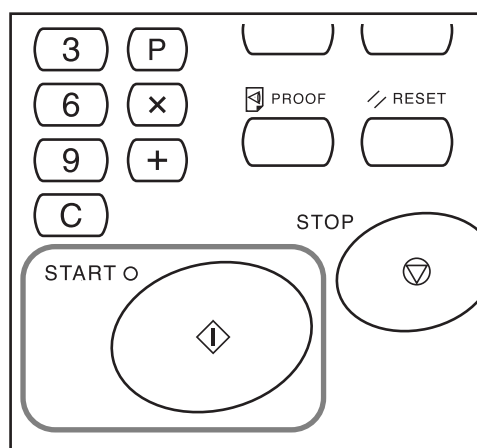

Примечание:

- Если вы включите функцию “Растирание краски” в режиме специальных настроек, то перед изготовлением мастера аппарат выполнит растирание краски.
☞ стр.53
- Если вы отрегулировали положение оттиска или прижим, нажмите клавишу , чтобы напечатать контрольный оттиск еще раз.
☞ стр.36~☞ стр.38

6 Введите количество страниц, которое следует печатать, с помощью клавиш количества копий.

Указанное число отображается на дисплее количества копий.

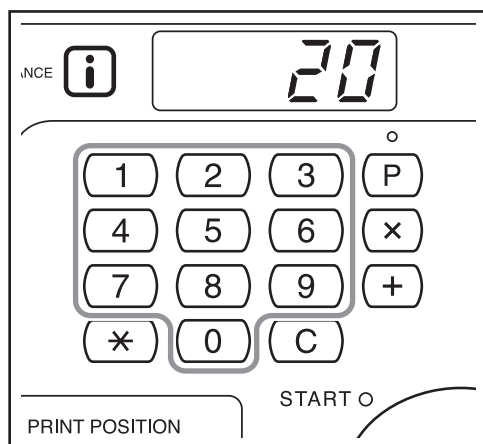

Примечание:

- Если введено неправильное число, нажмите клавишу C, чтобы отменить его, а затем вновь введите количество страниц.

7 Нажмите клавишу \blacklozenge .

Печатается указанное число страниц.

Примечание:

- Скорость печати можно изменить с помощью клавиши регулировки скорости печати.
☞ стр.38
- Если во время печати происходит остановка, посмотрите на дисплей.
☞ стр.68~☞ стр.76

8 Нажмите клавишу \diagup .

По завершении печати верните настройки к исходным значениям.

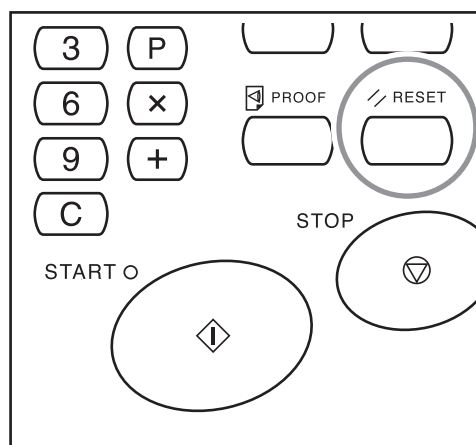

9 Извлеките напечатанные копии.

Потяните и откройте направляющие приемного лотка и извлеките напечатанные копии.

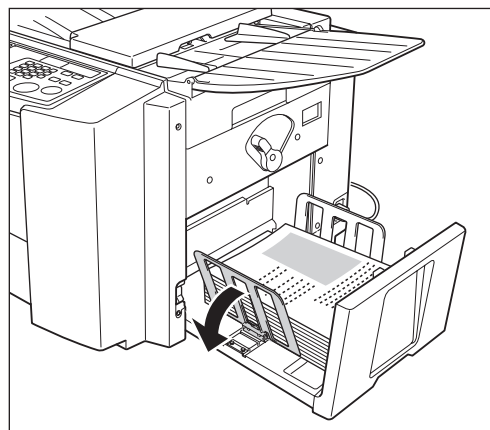

Печать данных, подготовленных на компьютере (требуется дополнительный набор принадлежностей)

1 Установите выключатель электропитания в положение I (включено).

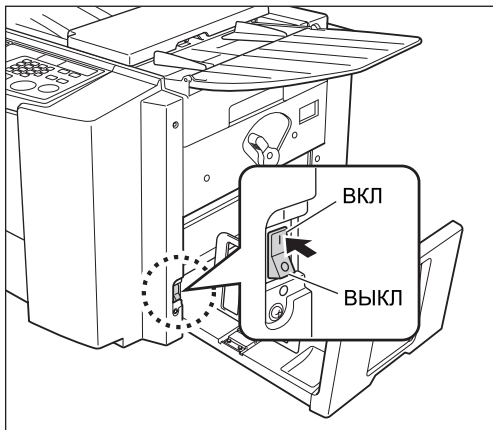

Выключатель питания находится в нижней части правой стенки аппарата.

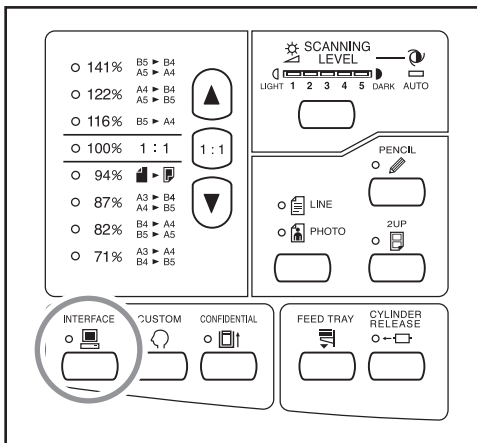

2 Нажмите клавишу , чтобы включить ее индикатор.



Важная информация:

- При нажатии клавиши , когда индикатор  мигает, принимаемые данные или данные, ожидающие вывода, удаляются.

3 Проверьте формат бумаги.

Чтобы сменить бумагу, замените бумагу в лотке. (☞ стр.22)

4 Отправьте с компьютера данные документа.

Когда аппарат принимает данные, мигает индикатор .

По завершении приема данных аппарат автоматически начинает печать в соответствии с настройками драйвера принтера.



Важная информация:





- Вы не можете выполнять настройки (в т.ч. режим обработки изображения), используя аппарат. Выполнять такие настройки позволяет только драйвер принтера. Подробнее см. руководство пользователя драйвера принтера.

Примечание:



- Данные печатаются в порядке их поучения.
- Драйвер принтера можно использовать и для того, чтобы в любой момент остановить изготовление мастера или процесс печати. Подробнее см. руководство пользователя драйвера принтера.

Подсказка:

Об индикаторе  Горящий/мигающий индикатор  сообщает об условиях аппарата и условиях приема данных.

Горящий индикатор	Описание
 мигает (быстро)	Прием
 мигает (медленно)	Ожидание инструкции на вывод. (Полученные данные после обработки ожидают инструкции на вывод.) Или же обработанные данные находятся в процессе изготовления мастера или печати.
 горит	Данные могут быть получены с компьютера.
 выключается	Прием данных отключен.

Примечание:

- Нажав клавишу  в тот момент, когда лампа  мигает, можно удалить данные, ожидающие вывода, или принимаемые данные.





Функции изготовления мастера

Выбор режима обработки изображения [Line (Текст), Photo (Фото), Duo (Комби)]

Для изготовления мастера высокого качества следует выбрать соответствующий режим в зависимости от того, содержат ли оригиналы текст, фотографии или же сочетание текста и фотографий.

Нажимая клавишу , выберите режим обработки изображения.

При каждом нажатии клавиши индикатор загораются в следующей последовательности:

 Line (Текст) →  Photo (Фото) →  Duo (Комби)

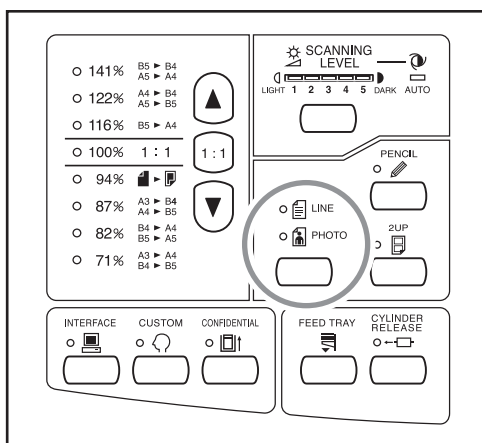

В таблице ниже даны соответствия режимов типу оригинала.

Режим	Тип оригинала	Регулировка уровня сканирования	
		1 - 5	Авто
 Line (Текст)	Только текст: распечатка текстового файла, газеты.	Доступно	Доступно
 Photo (Фото)	Только фотографии	Доступно	Недоступно
 Duo (Комби)	Текст и фотографии	Доступно	Недоступно

Важная информация:

- Параметр “Авто” для уровня сканирования нельзя установить в режимах комби и фото. Выполните регулировку вручную. [стр.31](#)
- Одновременное использование режима обработки изображений и режима карандаша невозможно.

Примечание:

- Выбирайте режим карандаша при печати с оригинала, сделанного карандашом. [стр.29](#)
- Поскольку желтые и зеленые символы и изображения плохо сканируются, рекомендуется использовать оригинал, напечатанный другими цветами.

Сканирование оригиналов, сделанных карандашами [Pencil (Карандаш)]

Эта функция обеспечивает более четкую печать с тусклых оригиналов (например, сделанных карандашами).

Нажмите клавишу , чтобы включить ее индикатор.

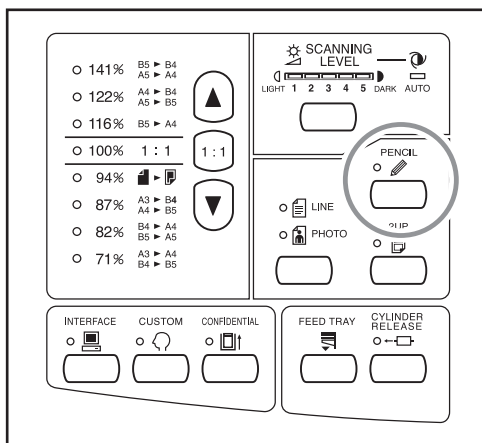

Важная информация:

- Одновременное использование режима карандаша и режима обработки изображений невозможно.
- В режиме карандаша отрегулируйте уровень сканирования вручную. Выбор “Авто” невозможен.

стр.31

Примечание:

- Для выхода из режима карандаша нажмите клавишу  еще раз (соответствующий индикатор выключается) или выберите другой режим обработки изображений.

Увеличение или уменьшение оригиналов с помощью стандартных коэффициентов [Увеличение/уменьшение]

Во время изготовления мастера оригиналы можно увеличивать или уменьшать. Укажите стандартный коэффициент для увеличения или уменьшения оригинала.

Нажмите клавишу ▲/▼, чтобы указать коэффициент увеличения/уменьшения.

При каждом нажатии клавиши загорается индикатор выбранного коэффициента. Чтобы восстановить масштаб 100%, нажмите клавишу 1 : 1.

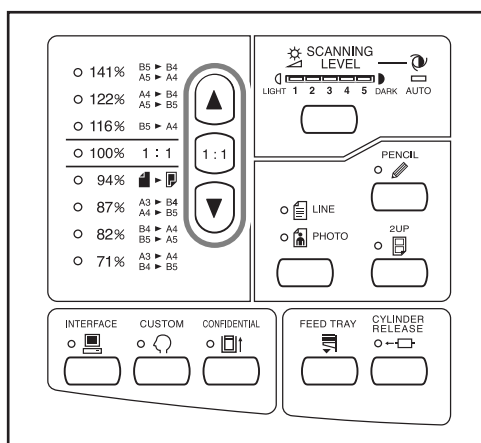

Примечание:

- При помещении в лоток оригиналов оригинал должен иметь поле 5 мм или больше в верхней части. Верхнее поле не добавляется, даже если назначен масштаб уменьшения 94%.

Сканирование тусклых или темных оригиналов [Scanning Level Adjustment (Регулировка уровня сканирования)]

Уровень сканирования можно регулировать в зависимости от плотности текста и изображений оригинала. При выборе “Авто” плотность изображения определяется предварительным сканированием, а оптимальный уровень сканирования устанавливается автоматически.

Ручная настройка позволяет выбрать один из пяти уровней.

Для оригиналов с тусклым текстом используется высокий уровень (4 или 5). Для таких цветных оригиналов, как газеты, используется низкий уровень (1 или 2).

Нажмите клавишу .

При каждом нажатии клавиши индикаторы регулировки уровня сканирования загораются в следующем порядке: 1 → 2 → 3 → 4 → 5 → Авто → 1 и т.д.

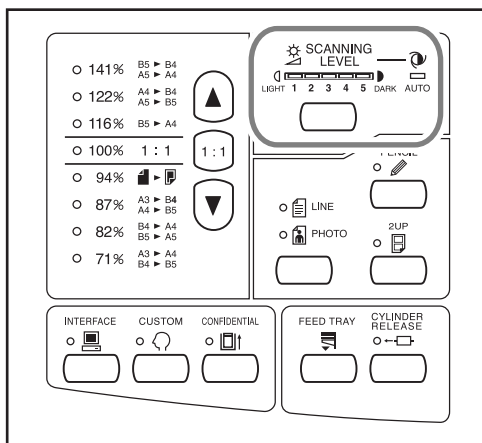

Важная информация:

- Если уровень сканирования был отрегулирован, повторно изготовьте мастер и напечатайте несколько страниц, чтобы проверить результаты печати.
- Параметр “Авто” предназначен только для текстового режима. Выбор настройки “Авто” невозможен в режиме фото или комби.

Примечание:

- Режим специальных настроек позволяет изменять исходные настройки уровня сканирования.
 стр.52
- Поскольку желтые и зеленые символы и изображения плохо сканируются, рекомендуется использовать оригинал, напечатанный другими цветами.

Печать двух оригиналов на одном листе [2-Up (Печать “2 в 1”)]

На одном листе можно напечатать один оригинал два раза или два разных оригинала.

Такая печать называется “2 в 1”.

Печать “2 в 1”; представлена “печатью одного оригинала” и “печатью двух оригиналов”.

Важная информация:

- CZ180 -

- С этой функцией можно использовать только форматы В4 или А4.
- Заранее установите формат бумаги, который для режима специальных настроек (№ 12). ↗ стр.53
- Если используется формат бумаги, отличный от В4 или А4, печать “2 в 1” невозможна.

- CZ100 -

- С этой функцией можно использовать только формат А4.
- Если используется формат бумаги, отличный от А4, печать “2 в 1” невозможна.

Печать одного оригинала и печать двух оригиналов

Печать одного оригинала

Печать выполняется с одного оригинала, две страницы которого размещаются рядом на одном листе.

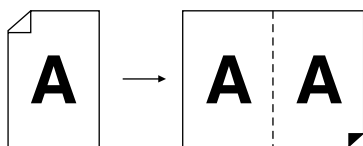

Печать двух оригиналов

Печать выполняется с двух разных оригиналов, которые при печати размещаются рядом на одном листе. В центре отпечатков не будет теней, имеющих на оригиналах.

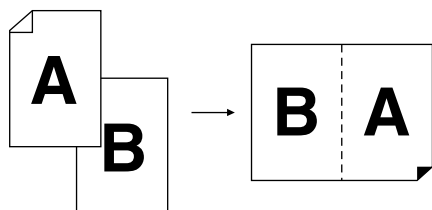

Важная информация:

- При помещении двух оригиналов одного за другим устанавливайте второй оригинал в лоток оригиналов в течение “Времени интервала печати 2 в 1”. “Время интервала печати 2 в 1” можно установить от 15 до 30 секунд в режиме специальных настроек. Значение изготовителя по умолчанию составляет 15 секунд. ↗ стр.52

Примечание:

- Если в лоток оригиналов загружается несколько оригиналов, самый нижний оригинал сканируется первым и автоматически располагается рядом.

Ограничения печати “2 в 1”

Печать “2 в 1” имеет ограничения на формат используемой бумаги, ее ориентацию и на коэффициент увеличения/уменьшения.

Коэффициент увеличения/уменьшения

В следующей таблице приводятся коэффициенты увеличения/уменьшения для печати “2 в 1”.

		Оригинал			
		A4	B5	A5	B6
Бумага для печати	B4	87%	100%	122%	141%
	A4	71%	82%	100%	116%

Ориентация оригиналов

Оригиналы следует помещать, как это показано ниже.

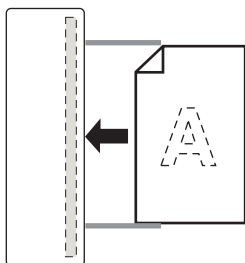

Ориентация бумаги для печати

Бумага для печати помещается, как показано на рисунке ниже.

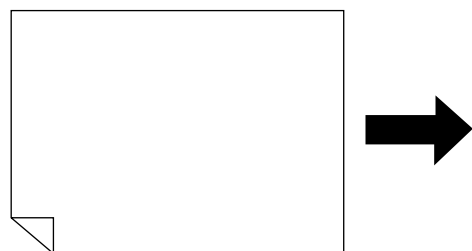

Примечание:

- Оригиналы должны иметь достаточно широкие поля. Поля недостаточной ширины приводят к неправильной разметке страницы.
☞ стр.13
- Верхнее поле 5 мм сохраняется независимо от коэффициента увеличения/уменьшения.
- При печати с двух оригиналов для каждого из них можно отдельно выбирать следующие функции. Режим обработки изображения /Карандаш/Увеличение/Уменьшение/Регулировка уровня сканирования

Последовательность операций

1 Поместите оригинал.

Поместите стопку оригиналов в лоток оригиналов. Чтобы печатать оригиналы различных типов и форматов, помещайте по одному оригиналу за раз.

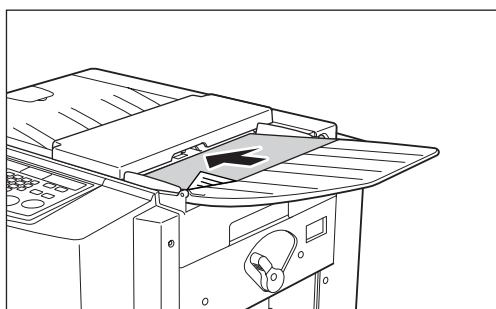

Самый нижний оригинал сканируется первым.

2 Нажмите клавишу , чтобы включить ее индикатор.

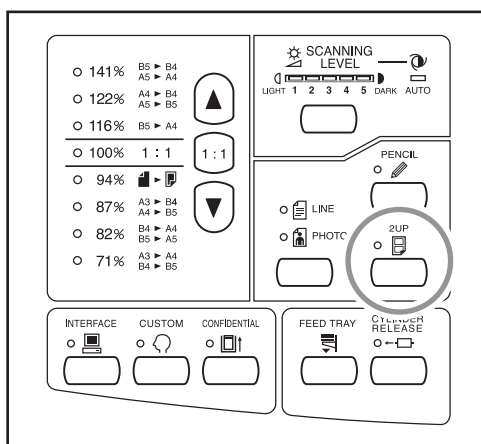

Примечание:

- Чтобы выйти из этого режима, нажмите клавишу  еще раз. Индикатор выключается.

3 Выполните необходимые настройки.

При необходимости выберите обработку изображения, коэффициенты уменьшения и другие функции.
☞ стр.28~☞ стр.33

4 Начните изготовление мастера.



◆ Печать с одного оригинала

Нажмите клавишу , чтобы начать первое сканирование. За время интервала поместите оригинал еще раз. Второе сканирование начинается автоматически.

Примечание:

- Если время интервала при печати “2 в 1” не установлено в режиме специальных настроек, печать одного оригинала невозможна.

◆ Печать двух оригиналов

Поместите стопку из двух оригиналов в лоток оригиналов. Нажмите клавишу , чтобы последовательно выполнить печать “2 в 1” обоих оригиналов. Чтобы выполнить различные настройки для каждого оригинала, установите только первый оригинал и нажмите клавишу . За время интервала измените настройки, а затем поместите второй оригинал. Сканирование второго оригинала начинается автоматически.

5 Введите количество страниц, которое следует печатать, с помощью клавиш количества копий.

Проверьте качество контрольного оттиска. Введите число страниц для фактической печати.

Указанное число отображается на дисплее количества копий.

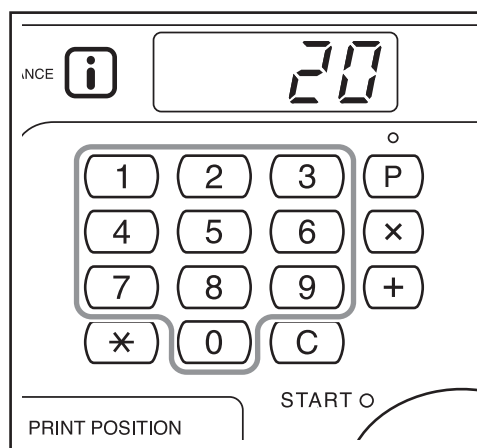

6 Нажмите клавишу .

Выполняется печать копий “2 в 1”.

Примечание:



- Если в АПО имеется оригинал, и автообработка для печати двух оригиналов включена, последовательно выполняется печать “2 в 1”.

Автоматическая печать [Auto-Process (Автопечать)]

Изготовление мастера и печать могут последовательно выполняться автоматически.

Если выбрана “Автопечать”, просто введите количество копий для печати, а затем нажмите клавишу .

Нажмите клавишу  + , чтобы включить ее индикатор.

С включенным индикатором  нажмите клавишу .

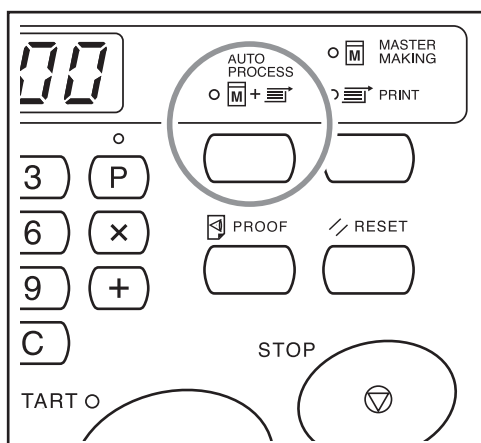

Примечание:

- По завершении печати восстанавливается первоначально введенное количество копий.
- Для отмены автообработки нажмите клавишу  еще раз. Индикатор выключается.
- Если несколько оригиналов загружено в АПО, то при нажатии клавиши  помещенные оригиналы автоматически печатаются с указанным числом страниц.
- При выборе автообработки, когда индикатор  включен, автообработка активизируется, начиная со следующего мастера, после того, как содержимое мастера, загруженного на барабан, печатается.
- С помощью режима специальных настроек можно сделать так, что “Автопечать” всегда будут установлена в значение “Вкл” при сбросе или запуске аппарата.

☞ стр.52

Функции печати

Печать контрольных оттисков [Proof (Оттиск)]

После настройки прижима и положения оттиска можно сделать контрольные оттиски для проверки качества печати.

Нажмите клавишу .

Контрольные оттиски не входят в число оттисков, отображаемое на дисплее количества копий.

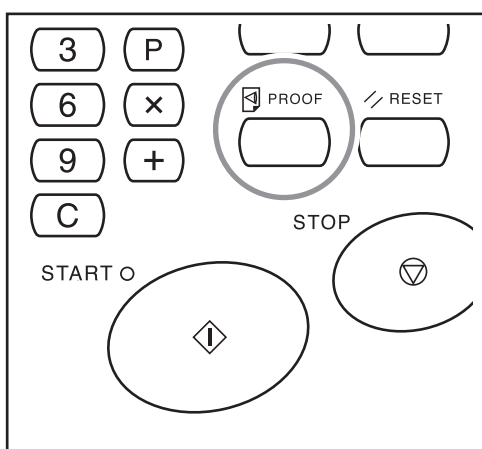

Примечание:

- Удерживая клавишу  нажатой, можно выполнять последовательную печать контрольных оттисков.

Регулировка положения оттиска [Print Position Adjustment (Регулировка положения оттиска)]

Положение оттиска можно отрегулировать в вертикальном направлении с помощью клавиш регулировки положения оттиска. Кроме того, положение можно отрегулировать в горизонтальном направлении, перемещая направляющие лотка.

Диапазон регулировки

По вертикали: ±10 мм

По горизонтали: от ± 10 мм (для бумаги В4) до примерно ±20 мм (для бумаги меньше В4)

*При использовании бумаги формата больше В4, можно отрегулировать положение по горизонтали.

Важная информация:

- Отрегулировав положение оттиска, сделайте контрольный оттиск для проверки нового положения.
стр.36

Регулировка положения по вертикали

Нажмите клавишу ◀/▶, чтобы отрегулировать положение по вертикали.

Клавиша	Способы регулировки
◀	При каждом нажатии положение оттиска смещается вниз примерно на 0,5 мм.
▶	При каждом нажатии положение оттиска смещается вверх примерно на 0,5 мм.
→0←	Возвращает бумагу для печати в первоначальное положение.

Положение оттиска в вертикальном направлении можно проверить с помощью индикатора положения оттиска по вертикали.

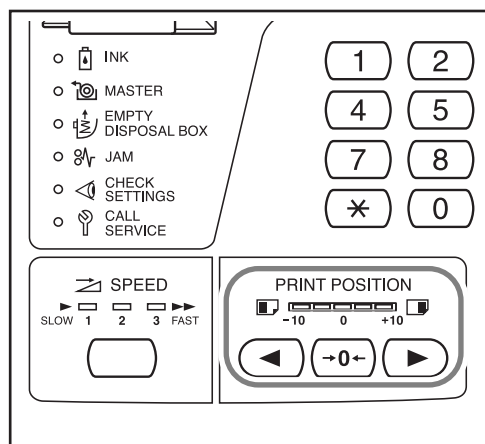

◼ : смещает положение оттиска вниз.

◼ : смещает положение оттиска вверх.

Регулировка положения по горизонтали

1 Нажмите клавишу ≡, чтобы опустить лоток.

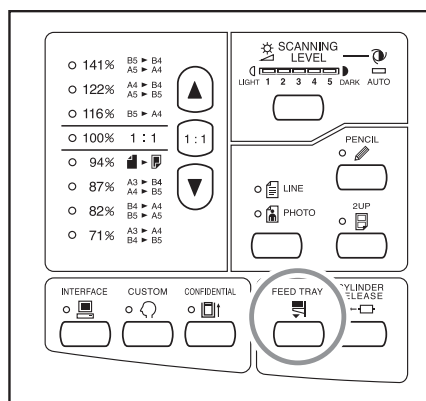

2 Отрегулируйте положение по горизонтали, сдвигая направляющие лотка.

- 1) Разблокируйте рычаги фиксации направляющих лотка.
- 2) Отрегулируйте положение по горизонтали, сдвигая направляющие лотка.
- 3) Заблокируйте рычаги фиксации направляющих лотка.

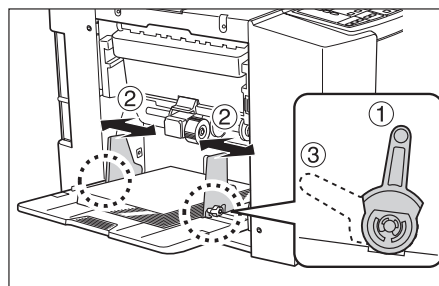

Важная информация:

- Если вы отрегулировали положение по горизонтали, также отрегулируйте направляющие приемного лотка.

Изменение скорости печати [Print Speed Adjustment (Регулировка скорости печати)]

Можно выбрать один из трех вариантов скорости печати (от 60 страниц в минуту до 130 страниц в минуту). Скорость печати можно изменять даже во время печати.

Нажмите клавишу , чтобы отрегулировать скорость печати.

При каждом нажатии клавиши скорость печати изменится в порядке 1 → 2 → 3 → 1 → и т.д.

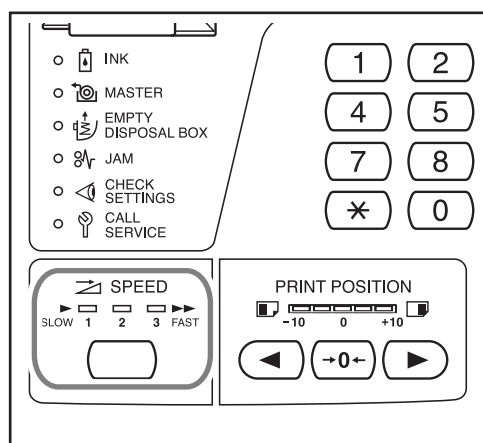

В таблице показано соотношение между значениями индикатора и скоростью печати.

Значения	1	2	3
Скорость печати (число страниц в минуту)	приблиз. 60	приблиз. 90	приблиз. 130

Примечание:

- В режиме специальных пользовательских настроек можно изменять исходные настройки скорости печати.

☞ стр.52

Дополнительные функции

Автоматическая сортировка по группам [Программа]

Функция “Программа” позволяет печатать несколько групп комплектов с одного документа оригинала (Программа А) и воспроизводить предварительно заданное число листов нескольких документов оригиналов (Программа В).

◆ Программа А (режим одного оригинала)

С одного оригинала документа печать выполняется для создания нескольких групп комплектов. Можно создать до 50 групп, по 99 комплектов в каждой. В каждой группе допускается до 9999 страниц. Аппарат можно сконфигурировать на определение, сколько страниц (листов) на комплект и сколько комплектов нужно создать для каждой группы.

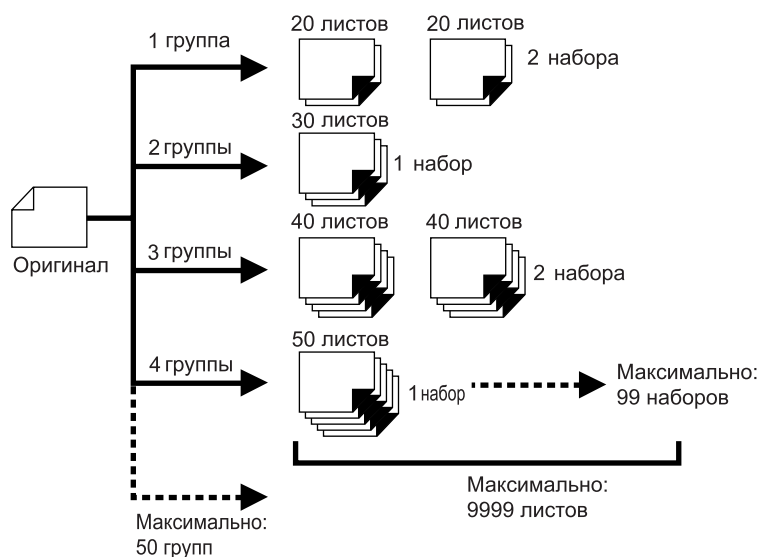

◆ Программа В (режим нескольких оригиналов)

Позволяет печатать до 9999 страниц с одного оригинала. Можно использовать до 20 оригиналов, при этом каждый оригинал можно воспроизводить на предварительно заданном количестве листов.

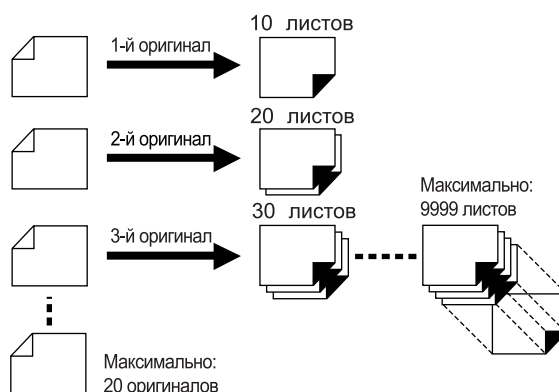

◆ Как программировать печать

Есть два способа печати комплектов с использованием функции печати "Программа".

- Запрограммировать, а затем выполнить печать (без сохранения настроек)
- Вызвать сохраненную программу, а затем выполнить печать (если программа зарегистрирована)

Примечание:

- Разделитель тиражей (приобретается дополнительно) удобен при программируемой печати. Разделитель тиражей подает кусочек ленты после каждого комплекта или группы, тем самым автоматически разделяя комплекты или группы. Это освобождает от необходимости вручную удалять стопки листов или вставлять закладки между комплектами.

Настройка программной печати

◆ С одного оригинала документа печатаются группы комплектов (Программа А)

- 1** Нажмите клавишу **P**, чтобы включить ее индикатор.
[P-a] появляется на дисплее количества копий.

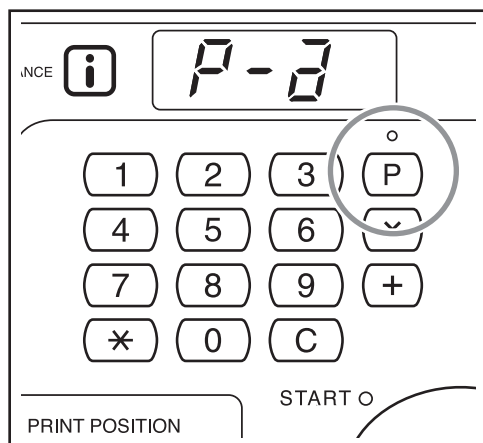

Примечание:

- Переключение режимов **[Программа А]**, **[Программа В]** и **[Отмена программы]** выполняется нажатием клавиши **P**.

- 2** Нажмите клавишу **+**.
 Активируется режим ввода количества копий.

Примечание:

- Нажмите клавишу **X**, чтобы вернуться к предыдущему шагу.

- 3** Введите количество страниц, которое следует печатать, с помощью клавиш количества копий.
 Введите число страниц для первой группы.

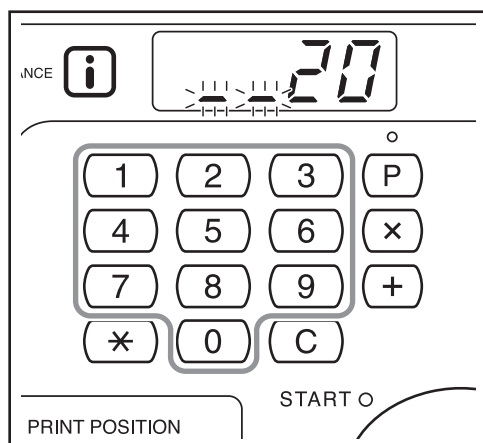

Примечание:

- Если введено неверное число, нажмите клавишу **C**, чтобы очистить число, а затем введите верное число.

- 4** Нажмите клавишу **+**.
 Активируется режим ввода числа комплектов.

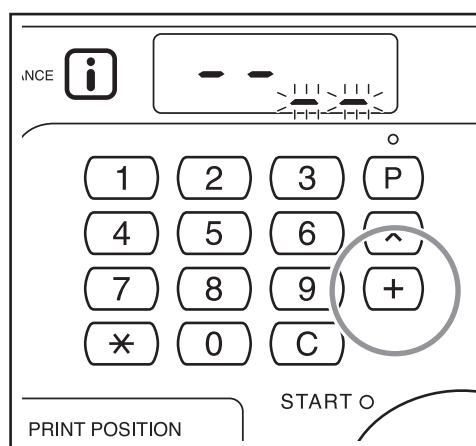

- 5** Введите число комплектов с помощью клавиш количества копий.

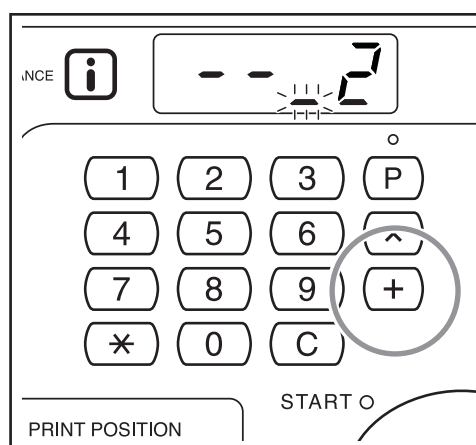

Для создания следующей группы перейдите к шагу 6.
 Для завершения настроек и начала печати перейдите к шагу 7.

Примечание:

- Если введено неверное число, нажмите клавишу **C**, чтобы очистить число, а затем введите верное число.
- Если число не введено, устанавливается значение 1 (один комплект).

6 Нажмите клавишу **+**.

Активируется режим ввода количества копий для второй группы.

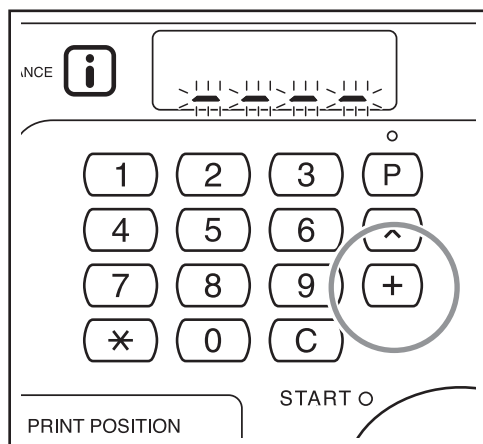

Повторите шаги 3-6, чтобы задать количество копий и количество страниц и комплектов для каждой группы.

7 Поместите оригинал.

Отрегулируйте направляющую оригиналов по ширине оригиналов и поместите оригиналы лицевой стороной вниз.

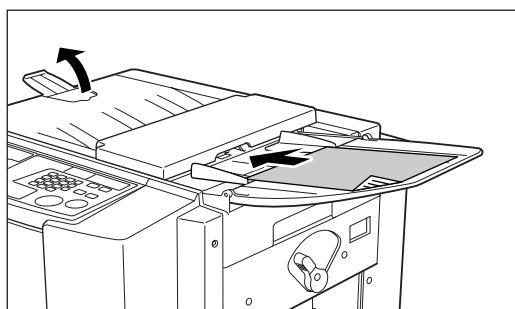

Примечание:

- При помещении нескольких оригиналов в АПО и включении автообработки запрограммированная операция повторяется для каждого оригинала.

8 Выполните необходимые настройки.

Выполните все необходимые настройки. Можно выполнить следующие настройки.

- Режим обработки изображений
- Карандаш
- Регулировка уровня сканирования
- Увеличение/уменьшение
- Автопечать

Важная информация:

- Подробнее о сохранении текущих настроек программ см. "Сохранение программ" (стр.46). По завершении печати сохранить настройки невозможно.

9 Нажмите клавишу **⬇**.

Печатается контрольный оттиск. Проверьте результаты печати и при необходимости отрегулируйте положение оттиска и другие настройки.

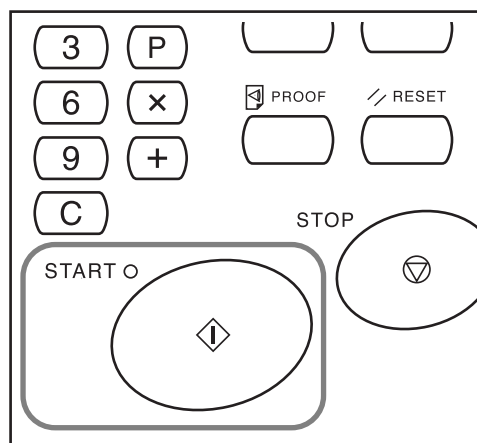

10 Нажмите клавишу **⬇** еще раз.

Печать начинается с первой запрограммированной группы.

Важная информация:

- По завершении печати всех групп все сделанные настройки сбрасываются. Сброс не выполняется, если включен режим "Автопечать".

Примечание:

- Печать останавливается по выполнении задания для каждого комплекта. Если разделитель тиражей (поставляется дополнительно) не используется, извлеките напечатанные страницы из приемного лотка или положите разделительный лист.
- Чтобы прервать печать, нажмите клавишу **⬇**. Нажмите клавишу **⬇** для возобновления печати.

◆ **Воспроизведение предварительного заданного числа листов с нескольких оригинальных документов (Программа В)**

1 Дважды нажмите клавишу P, чтобы включить ее индикатор.

[P-b] отображается на дисплее количества копий.

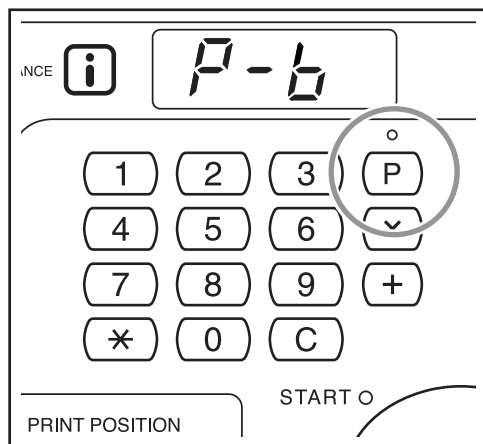

Примечание:

- Переключение режимов [Программа А], [Программа В] и [Отмена программы] выполняется при каждом нажатии клавиши P.

2 Нажмите клавишу +.

Активизируется режим ввода количества копий.

Примечание:

- Нажмите клавишу X, чтобы вернуться к предыдущему шагу.

3 Введите количество страниц, которое следует печатать, с помощью клавиш количества копий.

Введите количество страниц для первого оригинала.

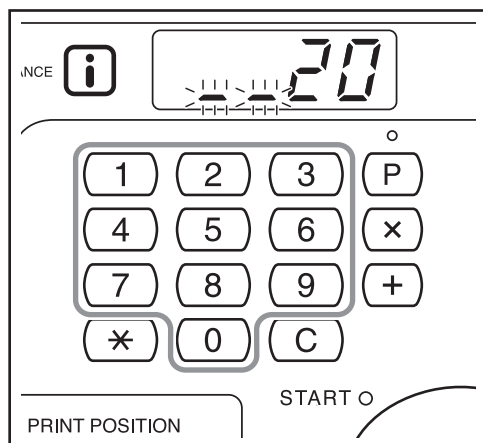

Примечание:

- Если введено неверное число нажмите клавишу C, чтобы очистить его. Затем введите верное число.

4 Нажмите клавишу +.

Запускается режим ввода качества печати для следующего оригинала.

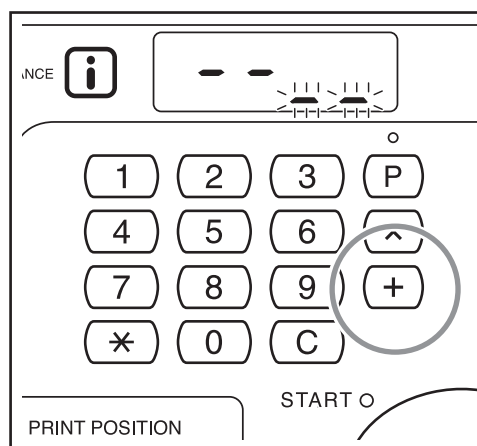

5 Введите число страниц для каждого оригинала с помощью клавиш количества копий.

Повторите шаги 2-3, чтобы задать число страниц для каждого оригинала.

6 Поместите оригиналы.

Отрегулируйте направляющую оригиналов по ширине оригиналов и поместите оригиналы лицевой стороной вниз.

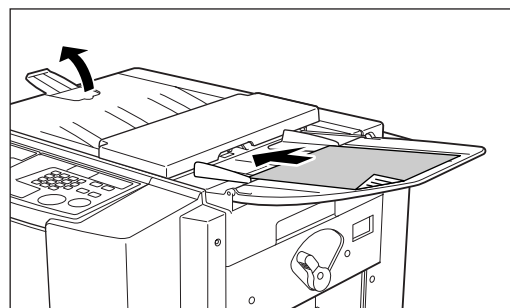

Примечание:

- Если автообработка включена, то для указанного числа страниц автоматически печатаются все оригиналы.

7 Выполните необходимые настройки.

Выполните все необходимые настройки. Можно выполнить следующие настройки.

- Режим обработки изображений
- Карандаш
- Регулировка уровня сканирования
- Увеличение/уменьшение
- Автопечать

Важная информация:

- Подробнее о сохранении текущих настроек программ см. “Сохранение программ” (☞ стр.46).
По завершении печати сохранить настройки невозможно.

8 Нажмите клавишу .

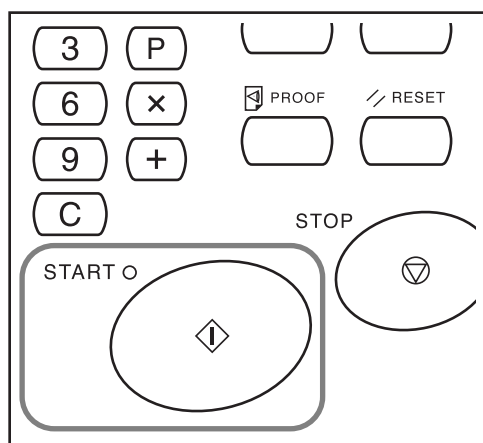

Печатается контрольный оттиск. Проверьте результаты печати и при необходимости отрегулируйте положение оттиска и другие настройки.



9 Нажмите клавишу еще раз.

Печать начинается с первого запрограммированного оригинала.

Примечание:

- Печать останавливается после выполнения задания для каждого оригинала. Если разделитель тиражей (поставляется дополнительно) не используется, выньте напечатанные оттиски из приемного лотка для бумаги или положите разделительный лист.
- Чтобы прервать печать, нажмите клавишу . Нажмите клавишу  для возобновления печати.

Сохранение программ

Если настройки часто используемой программы сохранены в памяти, их можно вызывать для последующей печати.

В общей сложности можно сохранить 6 настроек (Программа А (Один оригинал) или Программа В (Неск. оригиналов)).

1 Задайте программу.

Введите нужные настройки программы с панели управления.

Подробнее о настройках смотрите следующие шаги.

Программа А: шаги с 1 (☞ стр.42) по 8 (☞ стр.43)

Программа В: шаги с 1 (☞ стр.44) по 7 (☞ стр.45)

2 Нажмите клавишу *.

Сохраните настройки программы.

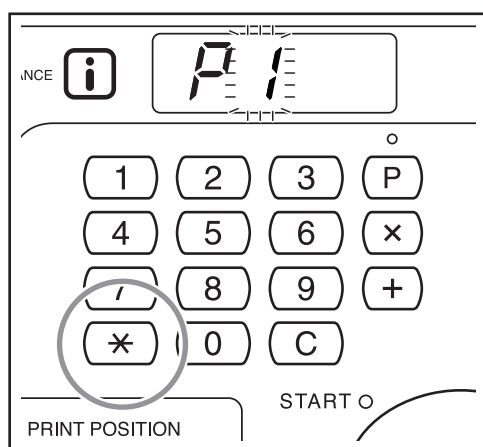

3 Введите номер программы клавишами количества копий.

Выберите номер программы от 1 до 6.

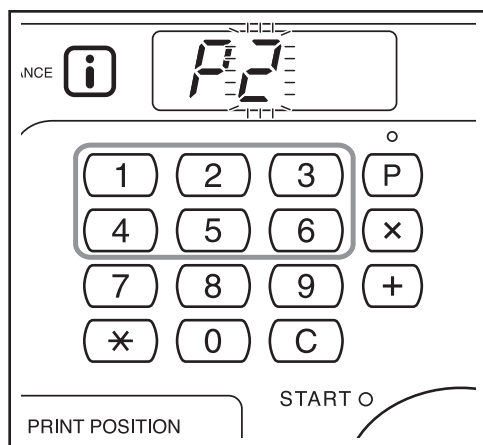

Важная информация:

- Если выбран номер программы, который был ранее сохранен, на крайней правой цифре отображается [a] или [b].
- Поскольку при выборе номера, который был ранее сохранен, предыдущие настройки перезаписываются, перед сохранением такого же номера проверьте настройки на дисплее.

4 Нажмите клавишу *.

Настройка программы сохраняется, и отображается [Программа А] или [Программа В].

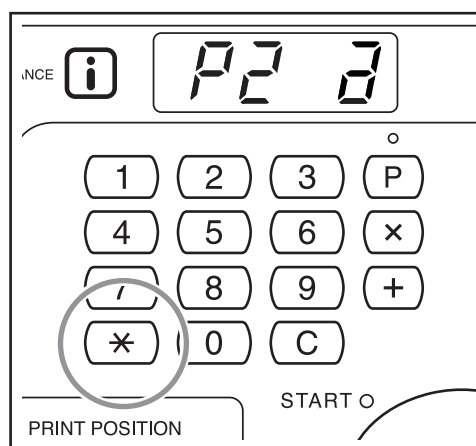

Примечание:

- После сохранения программы нажмите клавишу P, чтобы завершить сохранение программы. Нажав клавишу ◀▶, можно печатать с помощью сохраненной программы.

Вызов программы

Сохраненные программы можно вызывать для печати.

- 1 Нажмите клавишу P, чтобы включить ее индикатор.

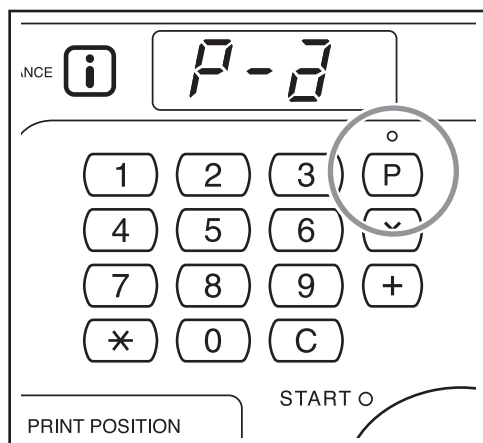

Примечание:

- Чтобы отменить режим программы, дважды нажмите клавишу P.

- 2 Нажмите клавишу *.

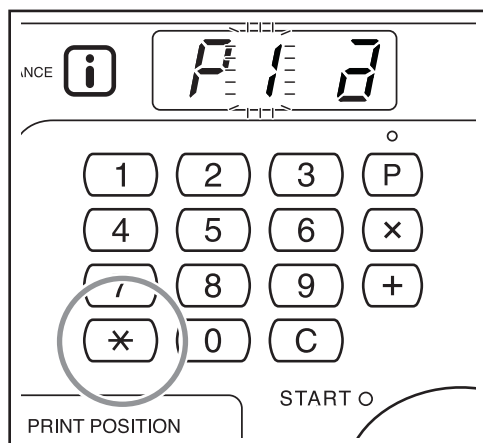

- 3 Введите номер программы клавишами количества копий.

Вызывается зарегистрированная программа.

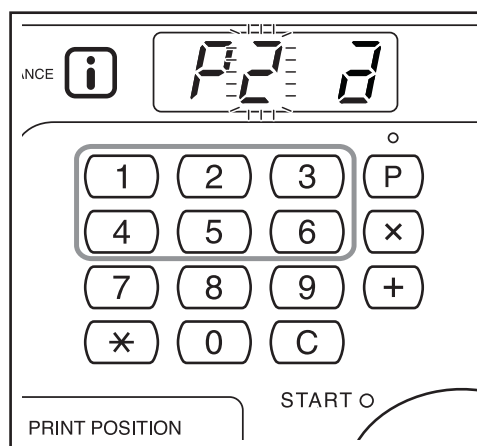

Примечание:

- Нажмите клавишу \diamond , чтобы начать печать с помощью вызванной программы.
- Номер незарегистрированной программы ввести невозможно.

Внесение изменений в сохраненные программы

Изменение ее настроек.

1 Вызов программы для изменения.

Выполните шаги с 1 по 3 в разделе “Вызов программы” (☞ стр.47)

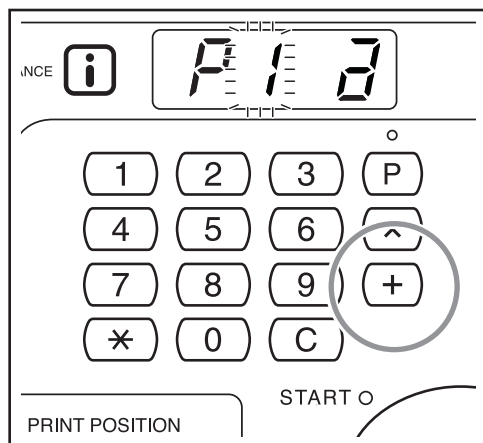

2 Нажмите клавишу +.

Отображается сохраненное число страниц или комплектов.

Нажимайте клавишу + до отображения значения, которое следует изменить.

3 Нажимайте клавишу C и клавиши количества копий для изменения числа страниц или комплектов.

4 Нажмите клавишу *.

Настройка программы изменена.

5 Сохраните программу.

Измененные настройки программы сохраняются. Чтобы перезаписать вызванную программу, нажмите клавишу * еще раз.

Чтобы сохранить новый номер программы, введите и отобразите номер программы клавишами количества копий и нажмите клавишу *.

Важная информация:

- При выборе уже сохраненного номера программы существующие настройки перезаписываются новыми настройками.

Примечание:

- Подробнее о сохранении программы см. в разделе “Сохранение программ” (☞ стр.46).

Очистка программ

- 1** Нажмите клавишу P, чтобы включить ее индикатор.

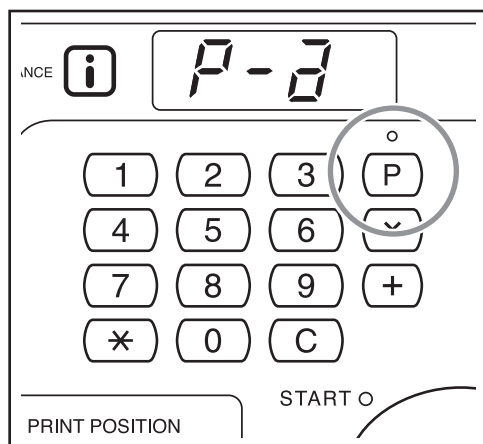

Примечание:

- Чтобы отменить режим программы, дважды нажмите клавишу P.

- 2** Нажмите клавишу *.

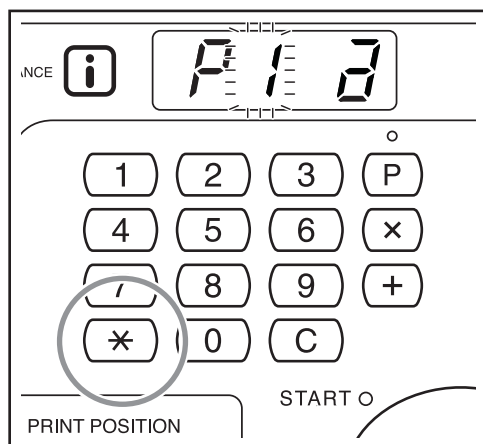

- 3** Введите номер программы для очистки клавишами количества копий.

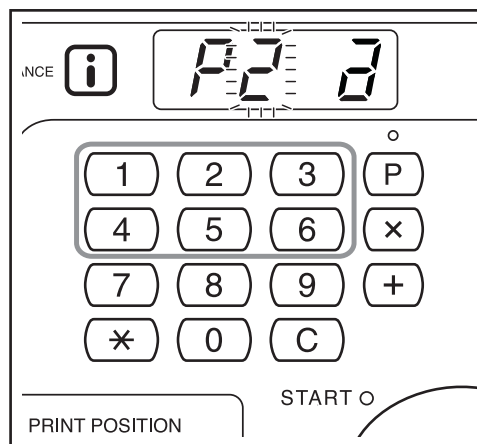

Примечание:

- Номер незарегистрированной программы ввести невозможно. Выберите номер сохраненной программы.

- 4** Нажмите клавишу C.

На дисплее мигает тип программы.

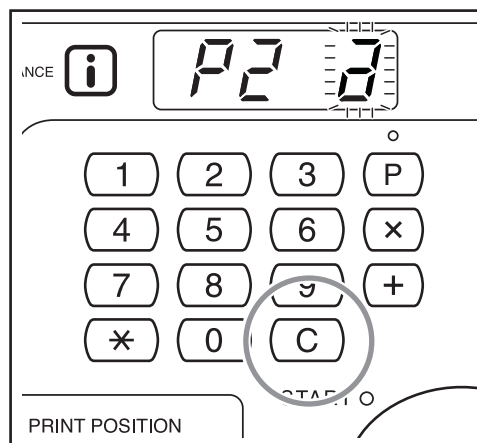

Важная информация:

- Чтобы отменить очистку программы, нажмите клавишу .

5 Нажмите клавишу .

Настройки выбранной программы очищаются.

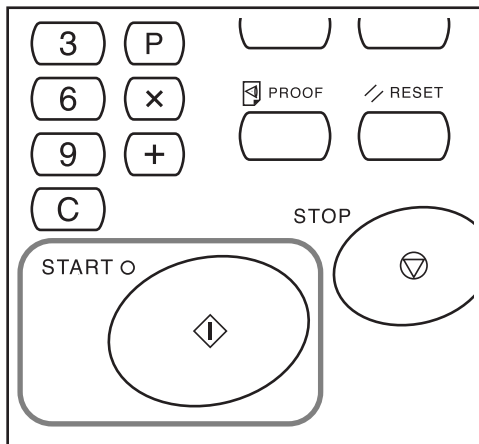

Чтобы отменить режим программы, нажмите клавишу P.

Защита секретных документов

[Confidential (Секретность)]

По окончании печати мастер остается на барабане и готов к печати следующего комплекта оттисков. Для защиты секретных документов от несанкционированного тиражирования используйте функцию секретности, уничтожающую мастер после печати.

1 Подтвердите завершение печати.

Печать должна быть полностью завершена.

2 Нажмите клавишу , чтобы включить ее индикатор.

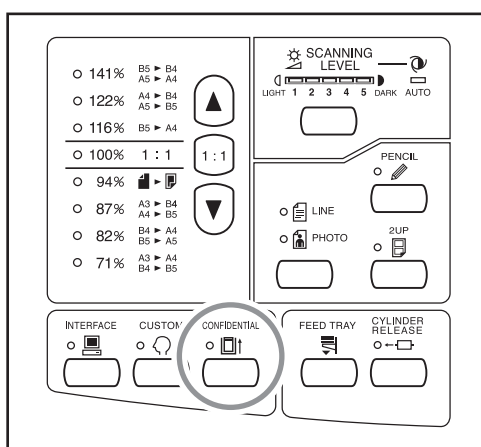

Примечание:

- Чтобы выйти из этого режима, нажмите клавишу . Индикатор выключается.

3 Нажмите клавишу .

Используемый мастер уничтожается и заменяется новым.

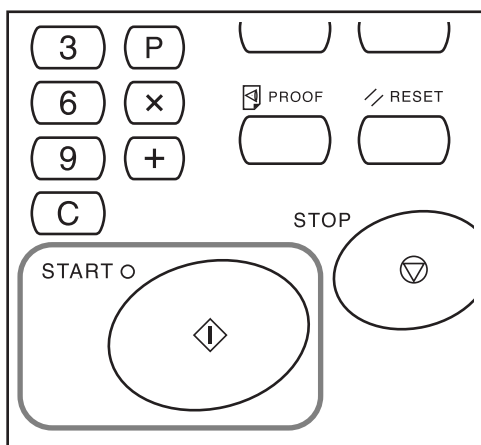

Примечание:

- После удаления и замены режим секретности отменяется.

Изменение исходных настроек [Режим специальных настроек]

Можно изменять исходные настройки, которые восстанавливаются при включении электропитания или при нажатии клавиши \swarrow . Измененные настройки действуют до их следующего изменения.

Изменяемые параметры и соответствующие описания приведены ниже.

—: исходные настройки (установка изготовителя по умолчанию)

Пункты, которые можно изменять

Пункт №	Изменяемые параметры	Выбор параметра					
		0	1	2	3	4	5
01	Скорость печати Измените исходные настройки для скорости печати.	1	<u>2</u>	3			
02	Автопечать Измените исходные настройки для автообработки.	<u>Выкл.</u>	Вкл.				
03	Уровень сканирования Измените исходные настройки для уровня сканирования.	1	2	3	4	5	<u>Авто</u>
04	Время интервала печати 2 в 1 Измените исходные настройки для времени интервала печати "2 в 1".	Нет	<u>15 секунд</u>	30 секунд			
05	Время автосброса Выберите время ожидания, после которого аппарат автоматически очищает настройки.	<u>Нет</u>	Приблиз. 3 минуты	Приблиз. 5 минут			
06	Минимальное количество копий Определите минимальное количество страниц, которое должно печататься с одного мастера. Если введенное количество меньше установленного минимального значения, процесс изготовления мастера не выполняется. Эту настройку можно заблокировать, чтобы защитить ее от дальнейших изменений. За более подробной информацией обращайтесь к вашему дилеру.	<u>0 страниц</u>	10 страниц	20 страниц	30 страниц	40 страниц	50 страниц
07	Звуковой сигнал Установите включение/выключение звукового сигнала, подаваемого при нажатии клавиш или при возникновении ошибки. <ul style="list-style-type: none"> Уровень 2 Подается звуковой сигнал во всех предустановленных случаях (например, при нажатии клавиши и при возникновении или окончании ошибки). Уровень 1 Звуковой сигнал подается только при возникновении ошибки, при завершении настройки пункта, разрешении извлечения или во время интервала печати "2 в 1". Уровень 0 Звуковой сигнал никогда не подается. 	<u>Уровень 2</u>	Уровень 1	Уровень 0			

Пункт №	Изменяемые параметры	Выбор параметра					
		0	1	2	3	4	5
08	<p>Полуавтоматический</p> <p>Если выбран параметр “Вкл.” (при наличии оригинала в лотке оригиналов после печати), выполняется изготовление следующего мастера, делается новый контрольный оттиск, а затем работа аппарата прекращается.</p> <p>Важная информация:</p> <ul style="list-style-type: none"> • Если режим автообработки установлен в значение “Вкл.”, то нельзя установить полуавтоматический режим в значение “Вкл.”. 	<u>Выкл.</u>	Вкл.				
09	<p>Разделитель тиражей</p> <p>Выберите “Вкл.” при использовании разделителя тиражей (поставляется дополнительно).</p>	<u>Выкл.</u>	Вкл.				
10	<p>Растирание краски</p> <p>Активизирует режим растирания краски. Работа в режиме раскатки барабана (растирания краски) позволяет избежать тусклых страниц после замены барабана, или если аппарат не использовался в течение длительного времени. Работа в режиме раскатки барабана перед изготовлением мастеров гарантирует устойчивое качество печати с первого оттиска. Включите режим “Растирание краски”, чтобы использовать растирание краски аппаратом.</p> <p>Важная информация:</p> <ul style="list-style-type: none"> • Если включен режим “Растирание краски”, и первое изготовление мастера завершено, режим “Растирание краски” выключается автоматически. 	<u>Выкл.</u>	Вкл.				
11	<p>Регулировка вывода бумаги</p> <p>Измените исходные настройки для воздушного потока. Если бумага для печати часто прилипает к барабану, выберите настройки более высокого уровня.</p>	Выкл.	<u>Низкий</u>	Средний	Высокий		
12	<p>Формат бумаги для печати 2 в 1 (только для модели CZ180)</p> <p>Установите формат бумаги для печати.</p>	A4	<u>B4</u>				
30	<p>Отображение общего количества</p> <p>Отображается общее количество страниц, сделанное аппаратом. Это количество попеременно отображается на двух экранах и состоит из полоски + 3-цифрового номера и 4-цифрового номера. Пример: если 1234567 страниц: _123 → 4567 → _123 → 4567</p>	<p>Выполните шаги с 1 по 3 в разделе “Операции изменения”. ↗ стр.54</p> <p>Общее число сделанных копий отображается на дисплее общего количества.</p>					
31	<p>Отображение количества мастеров</p> <p>Отображается общее количество мастеров, сделанных аппаратом. Это количество попеременно отображается на двух экранах и состоит из полоски + 3-цифрового номера и 4-цифрового номера. Пример: если 1234567 мастеров: _123 → 4567 → _123 → 4567</p>	<p>Выполните шаги с 1 по 3 в разделе “Операции изменения”. ↗ стр.54</p> <p>Общее число сделанных мастеров отображается на дисплее общего количества.</p>					
99	<p>Восстановление исходных настроек</p> <p>Восстановите все настройки режима специальных настроек в их исходные значения (настройки изготовителя по умолчанию).</p>	<p>Выполните шаги 1 и 2 в разделе “Операции изменения”. ↗ стр.54</p>					

Операции изменения

1 Нажмите клавишу , чтобы включить ее индикатор.

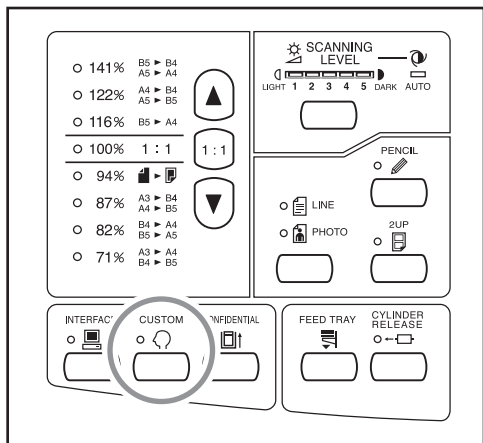

Важная информация:

- Если установлена плата RISORINC-NET (поставляется дополнительно), вы не сможете войти в режим специальных настроек в течение одной минуты после включения питания.

Примечание:

- Чтобы выйти из режима специальных настроек, выключите индикатор, нажав клавишу  еще раз.

2 С помощью клавиш количества копий введите номер настройки, которую следует изменить.

На дисплее количества копий отображается текущее значение параметра для выбранного номера настройки.

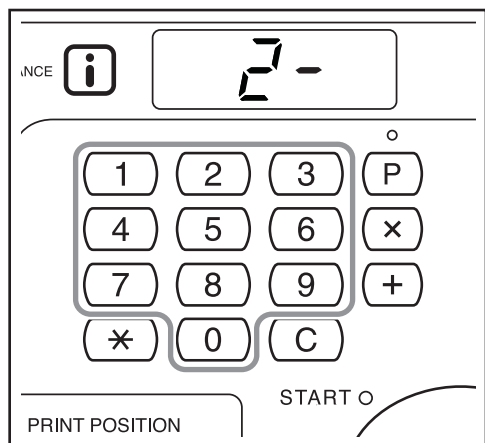

Примечание:

- Для восстановления исходных параметров режима специальных настроек введите "99" и нажмите клавишу **+**, а затем клавишу .

3 Нажмите клавишу **+**.

Нажимая эту клавишу, можно выбрать номер параметра.

Номер текущего параметра мигает.

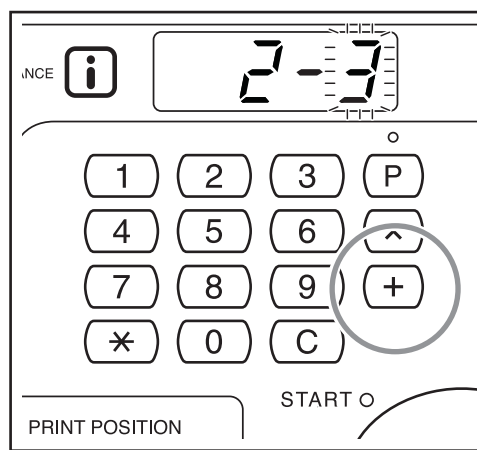

4 С помощью клавиш количества копий введите номер параметра.

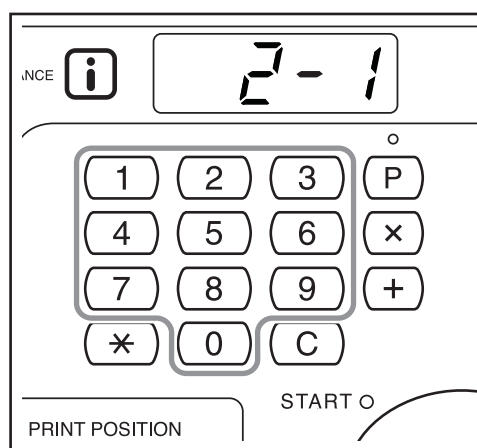

Чтобы изменить несколько параметров, нажмите клавишу **+** и повторите шаги со 2 по 4 для этих параметров.

5 Нажмите клавишу для завершения настроек.

Измененные настройки вступают в силу, и восстанавливается стандартный режим работы.

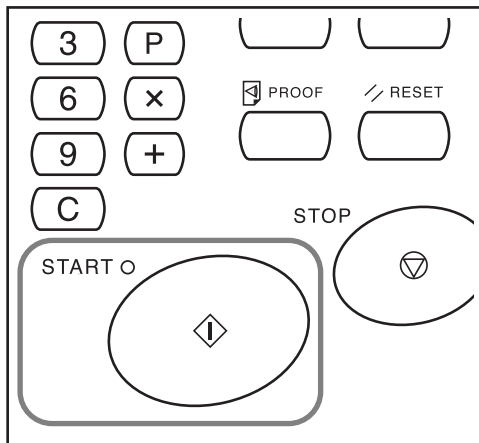

Замена и утилизация расходных материалов

Замена замена тубы с краской

Когда в тубе кончается краска, загорается индикатор замены тубы с краской. Замените пустую тубу новой.

⚠ Осторожно:

- Возможно, к поверхности сопла барабана пристала краска, поэтому постарайтесь не испачкать руки и одежду.
Если руки запачкались краской, немедленно вымойте их моющим средством.

Важная информация:

- Для замены используйте только тубы с краской, рекомендованные компанией RISO.
- Перед заменой тубы с краской включите аппарат.
- Убедитесь, что используется туба с краской того же цвета. Чтобы изменить цвет краски, замените барабан.

1 Нажмите клавишу .

Убедитесь, что индикатор освобождения барабана включен.

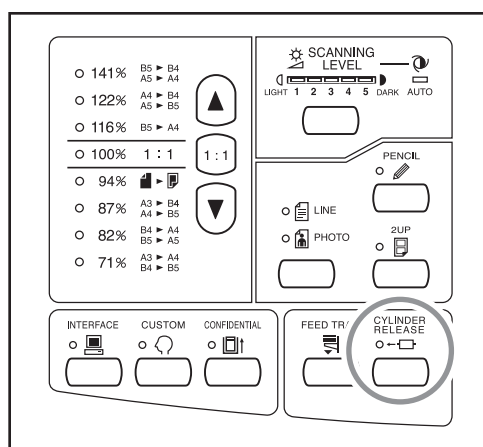

Важная информация:

- Если с усилием вытаскать барабан, когда его индикатор освобождения выключен, барабан может быть поврежден.

2 Извлеките барабан.

Возьмитесь за ручку барабана и выдвиньте барабан до упора.

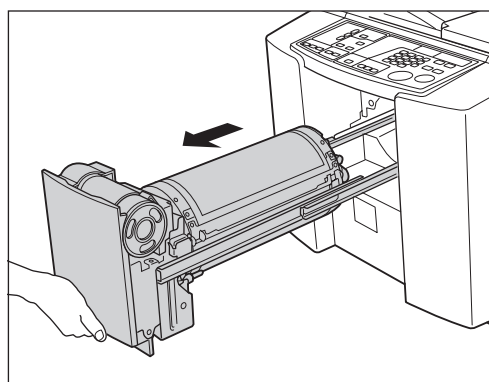

3 Извлеките пустую тубу из держателя.

Поверните тубу с краской против часовой стрелки, а затем извлеките ее.

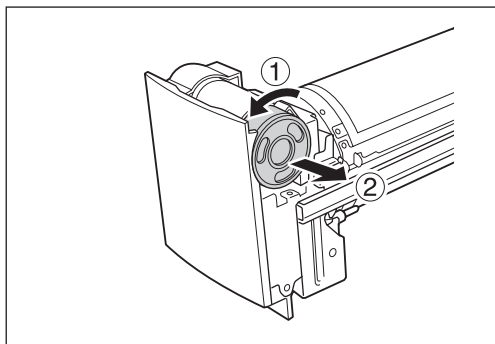

Примечание:

- Утилизируйте отработанную тубу в соответствии с правилами утилизации, действующими в вашей местности. стр.61

4 Снимите колпачок с новой тубы с краской.

Чтобы снять колпачок с тубы, поверните его.

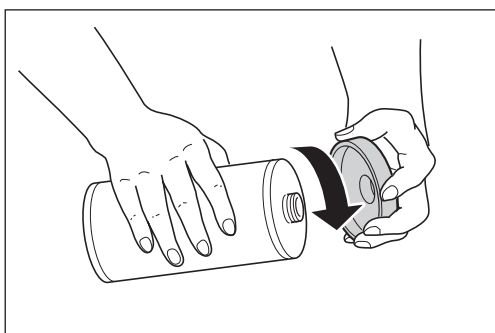

Важная информация:

- Не касайтесь выходного сопла новой тубы с краской и не прилагайте к нему усилий. Не удаляйте метку, прикрепленную в поверхности сопла тубы с краской.

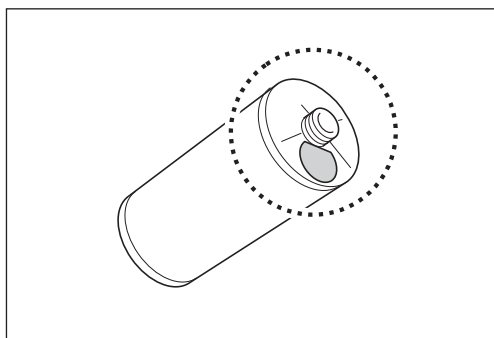

5 Вставьте новую тубу с краской.

Совместите стрелку тубы с меткой ▼ на держателе и протолкните тубу с краской до упора.

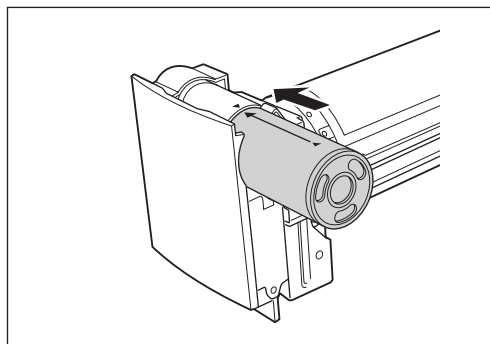

6 Зафиксируйте тубу.

Поверните тубу с краской по часовой стрелке (Ⓢ) для ее фиксации.

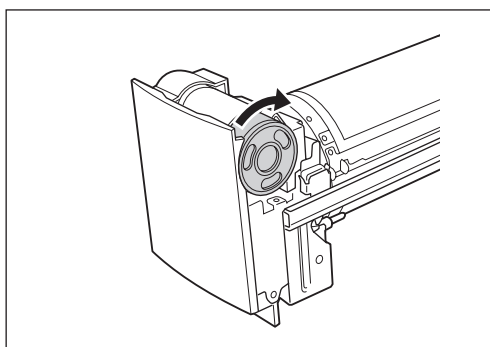

7 Установите барабан в первоначальное положение.

Вставьте барабан до упора.

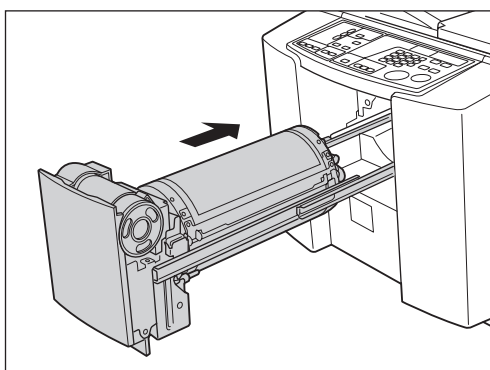

Замена рулона мастер-пленки

После того как рулон мастер-пленки израсходован, загорается индикатор замены рулона мастер-пленки. Замените израсходованный рулон новым.

Важная информация:

- Для замены используйте только рулоны мастер-пленки, рекомендованные компанией RISO.
- Перед заменой рулона мастер-пленки включите аппарат.

1 Откройте крышку узла изготовления мастера.

Переверните лоток оригиналов и поднимите и откройте крышку узла изготовления мастера ручкой крышки узла изготовления мастера.

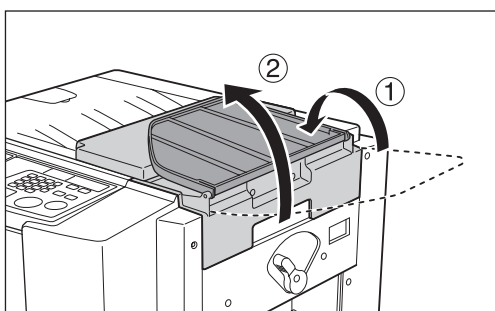

2 Поверните рычаг блокировки рулона мастер-пленки по часовой стрелке, чтобы разблокировать рулон мастер-пленки.

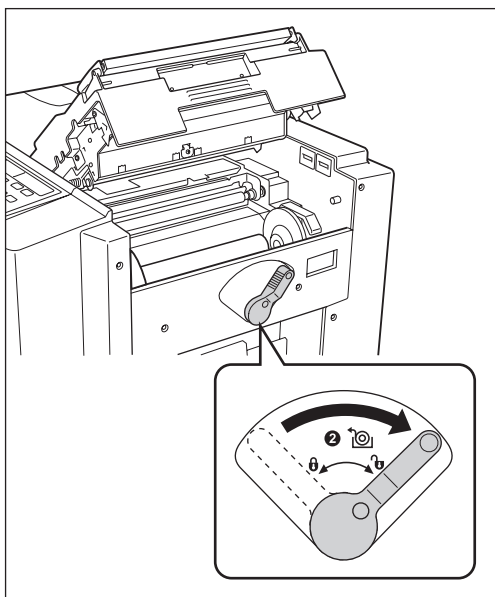

3 Удалите отработанный рулон мастер-пленки.

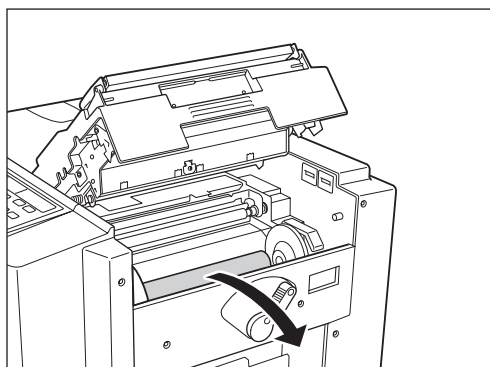

Примечание:

- Утилизируйте отработанный рулон мастер-пленки в соответствии с правилами утилизации, действующими в вашей местности.
☞ стр.61

4 Установите новый рулон мастер-пленки.

Снимите полиэтиленовую оболочку (прозрачную пленку) с нового рулона мастер-пленки и установите рулон таким образом, чтобы метка **i** на сердечнике мастера была направлена влево.

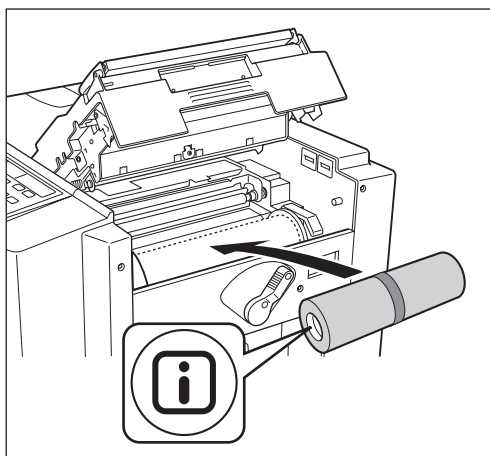

Важная информация:

- Не удаляйте обертку в этот момент.

5 Поверните рычаг рулона мастер-пленки против часовой стрелки, чтобы заблокировать рулон мастер-пленки.

Заблокировав рулон мастер-пленки, удалите обертку.

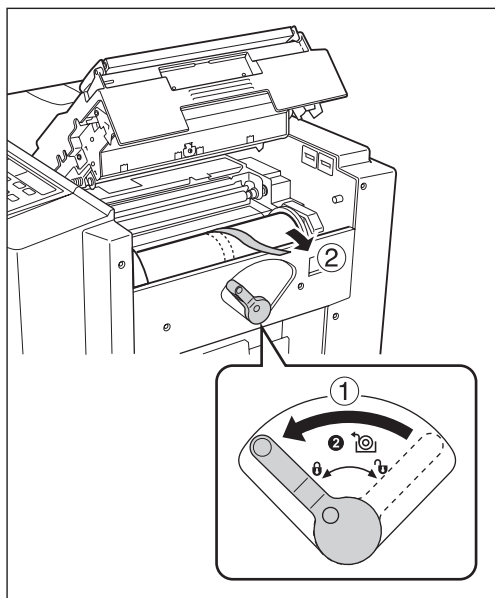

6 Вставьте ведущую кромку мастер-пленки во входной паз под шторкой направляющей мастера.

Вставьте ведущую кромку под шторку направляющей мастера до упора (1). Если мастер-пленка провисает, поверните бобину с правой стороны внутрь, чтобы перемотать пленку (2).

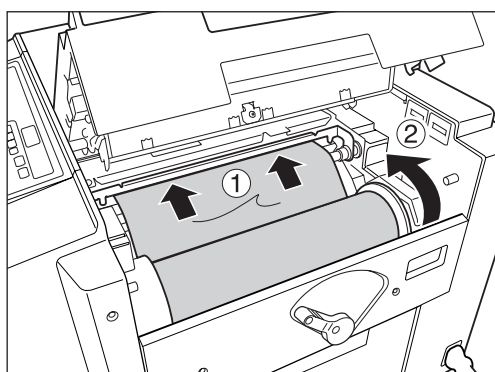

7 Закройте крышку узла изготовления мастера.

Закрыв крышку узла изготовления мастера, установите лоток оригиналов в нужное положение.

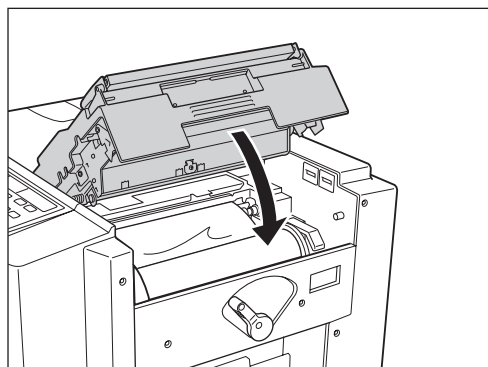

Очистка бокса для использованных мастеров

Использованный мастер выбрасывается в бокс для использованных мастеров.

Когда бокс для использованных мастеров заполняется удаленными мастерами, загорается индикатор очистки бокса. Удалите мастера из бокса для использованных мастеров и утилизируйте их.

1 Вытащите бокс для использованных мастеров.

Нажмите на рычаг освобождения бокса для использованных мастеров и вытащите бокс.

Важная информация:

- Убедитесь, что лоток подачи опущен на основание, и вытащите бокс для использованных мастеров. Если это не так, нажмите клавишу  на панели управления, чтобы опустить лоток подачи на основание.

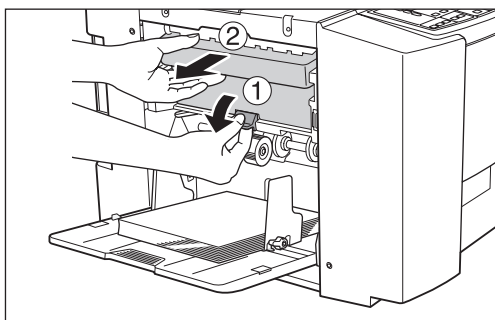

2 Утилизируйте мастера.

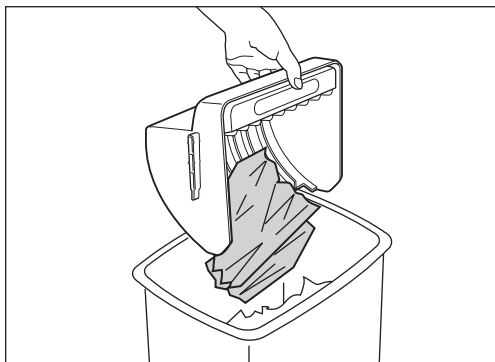

3 Установите бокс для использованных мастеров на место.

Нажмите на рычаг освобождения бокса для использованных мастеров и вставьте бокс для использованных мастеров до упора.

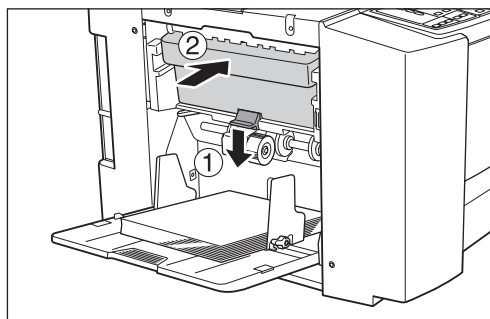

Важная информация:

- После того, как бокс для использованных мастеров вытасчен, обязательно опорожните его перед установкой на место.

Примечание:

- Утилизируйте выведенные в бокс мастера в соответствии с правилами, действующими в вашей местности.  стр.61

Утилизация отработанных расходных материалов

Утилизируйте использованные тубы с краской, рулоны мастер-пленки и мастера в соответствии с правилами, действующими в вашей местности. Если необходимо, для правильной утилизации отдельных компонентов разберите их, выполнив следующие действия.

Туба с краской

Удалите метку (содержащую металл) рядом со стрелкой с поверхности сопла тубы с краской, а затем утилизируйте их отдельно. Возможно, краска пристала к поверхности сопла тубы с краской, поэтому старайтесь не испачкать одежду.

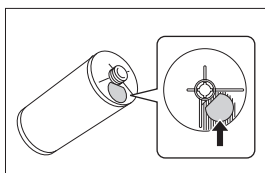

Название части	Материал
Туба с краской	Пластмасса (полипропилен или полиэтилен)
Этикетка	Пластмасса (с включением металла)
Краска	Углеводород нефти, вода и пигмент

Сердечник мастера

Металлический компонент прикреплен к донцу торцевой части секции и снабжен меткой . Снимите пластмассовый колпачок с сердечника мастера и стяните металлический элемент с задней поверхности колпачка.

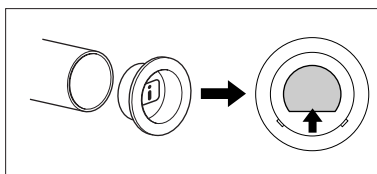

Название части	Материал
Сердечник мастера	Бумага
Мастер	Пластмасса и японская бумага
Пластмассовый колпачок	Пластмасса (полипропилен)
Этикетка	Пластмасса (с включением металла)

Мастер, находящийся в боксе

Название части	Материал
Материал мастера	Пластмасса и японская бумага
Материал краски	Углеводород нефти, вода и пигмент

Примечание:

- Поскольку это химическое соединение углерода и водородных соединений, при полном сгорании оно превращается в воду и углекислоту.

Снятие и установка барабана

При замене цветного барабана или устранении замятий бумаги извлеките барабан, выполните необходимую операцию, а затем установите барабан.

⚠ Осторожно:

- Удаляя барабан, держите его в горизонтальном положении. Если барабан держать вертикально, пол можно испачкать краской.

Важная информация:

- Используйте для барабана продукты, рекомендованные компанией RISO.
- Перед снятием и установкой барабана включите аппарат.
- Установите барабан в кожух барабана и держите его в горизонтальном положении.

1 Нажмите клавишу .

Убедитесь, что индикатор извлечения барабана включен.

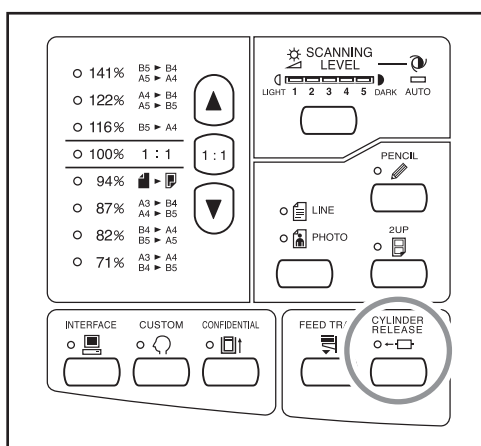

Важная информация:

- Если с усилием вытащить барабан, когда его индикатор освобождения выключен, барабан может быть поврежден.

2 Извлеките барабан.

Возьмитесь за ручку барабана и выдвиньте барабан до упора.

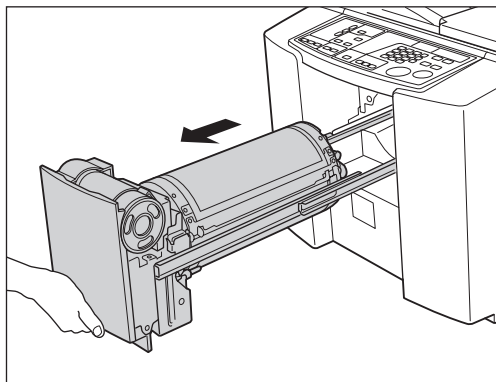

3 Удалите барабан.

Чтобы снять барабан с направляющей, поднимите его обеими руками.

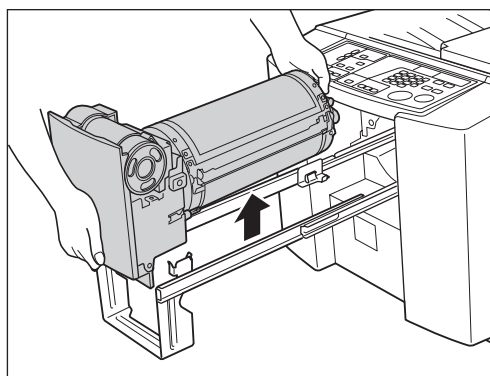

⚠ Осторожно:

- Не касайтесь соединителя барабана. Касание соединителя может вызвать неполадки в работе барабана вследствие статического электричества или иных факторов.

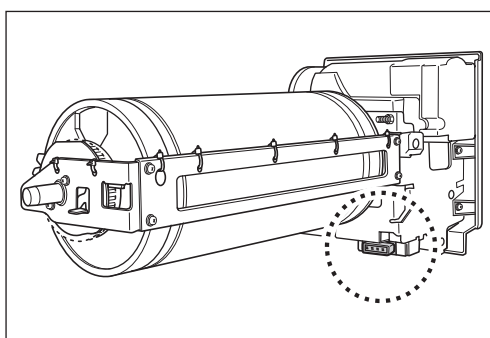

4 Установите барабан.

Совместите выступ барабана с гнездом на направляющей и расположите барабан по горизонтали относительно направляющей.

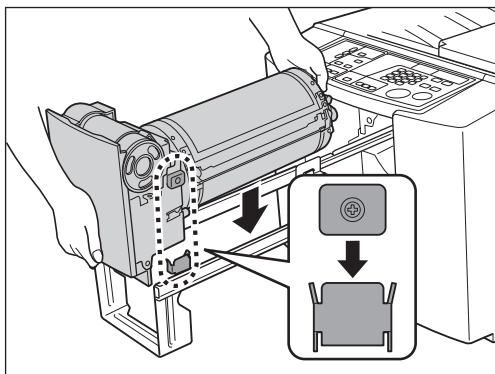

5 Установите барабан в первоначальное положение.

Вставьте барабан до упора.

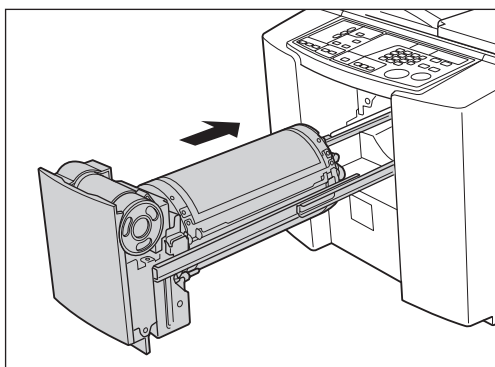

Обслуживание

Руководство по безопасности: чистка

В этом разделе описаны меры предосторожности, которые следует соблюдать при чистке аппарата. Прежде чем приступать к чистке аппарата, прочитайте этот раздел.

⚠ ПРЕДУПРЕЖДЕНИЕ:

- Прежде чем приступать к чистке любой из частей аппарата, отключите его от сети электропитания.
- Не снимайте закрепленные крышки.
- При возникновении любой опасной ситуации, а также при возникновении вопросов или неполадок в работе аппарата немедленно обратитесь к представителю по обслуживанию.
- Обращайтесь к представителю по обслуживанию перед любым перемещением аппарата.
- Не разрешайте настраивать или ремонтировать аппарат неуполномоченным на это лицам.

⚠ Осторожно:

- Внутри аппарата находятся прецизионные движущиеся части. Не выполняйте с аппаратом каких бы то ни было операций, не описанных в данном руководстве.
- Неосторожность при обращении с металлическими краями аппарата может привести к травме.
- Не пытайтесь модифицировать аппарат и не удаляйте какие бы то ни было его части.
- Ни компания RISO, ни ее дилеры не несут ответственности за обслуживание аппарата, произведенное лицами, неуполномоченными на это компанией RISO.

Чистка

Печатающая термоголовка

Чистите печатающую термоголовку при каждой замене рулона мастер-пленки. Откройте крышку узла изготовления мастера, а затем несколько раз осторожно протрите печатающую термоголовку (секция зеленой пленки) в задней части узла мягкой тканью или салфеткой.

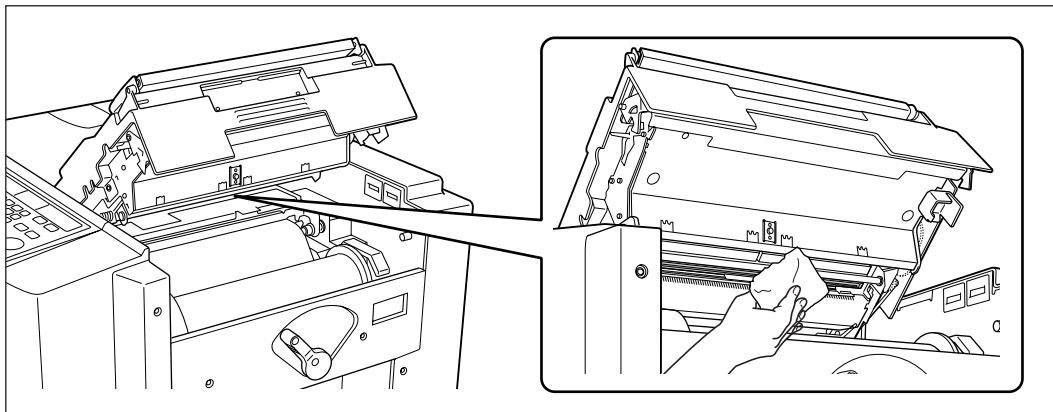

⚠ Осторожно:

- Поскольку печатающая термоголовка может нагреться, не касайтесь ее пальцами.

Важная информация:

- Во избежание повреждения хрупкой печатающей термоголовки не допускайте ее сотрясений, не царапайте термоголовку твердыми предметами.
- Печатающая термоголовка чувствительна к воздействию статического электричества (может быть повреждена), поэтому перед чисткой избавьтесь от статического электричества, накопленного в вашем теле.

Примечание:

- Для более эффективной чистки печатающей термоголовки смочите мягкую ткань или салфетку небольшим количеством спирта.

Стекло сканера и белый лист АПО

С помощью рычага освобождения оригинала откройте крышку АПО.

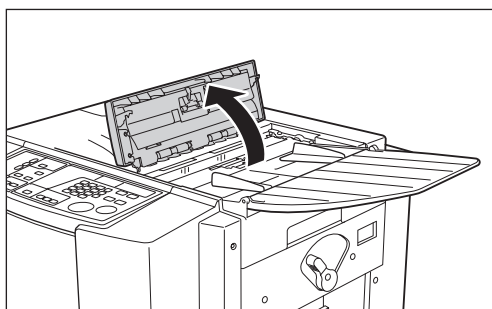

Осторожно протрите и очистите стекло сканера и белый лист мягкой тканью или салфеткой.

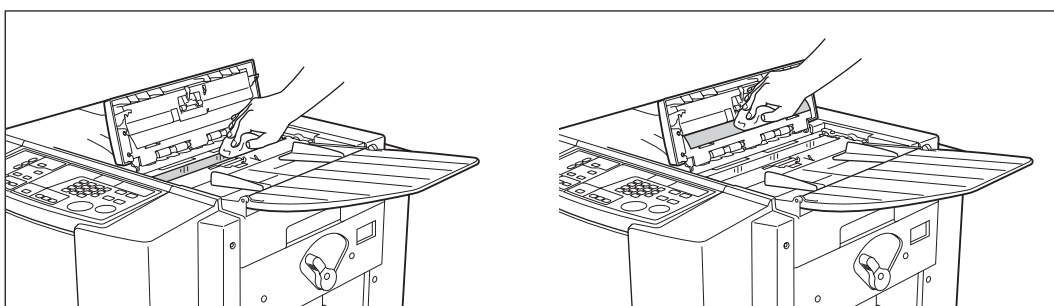

Важная информация:

- Во избежание повреждения стекла сканера не допускайте его сотрясений, не царапайте стекло твердыми предметами.

Примечание:

- Для более эффективной чистки стекла сканера и белого листа смочите мягкую ткань или салфетку небольшим количеством спирта перед чисткой.

Прижимающий валик

Если валик, прижимающий бумагу к барабану, запачкан, то на оборотной стороне оттисков могут появиться грязные полосы.

В этом случае осторожно протрите прижимающий валик мягкой тканью или салфеткой.

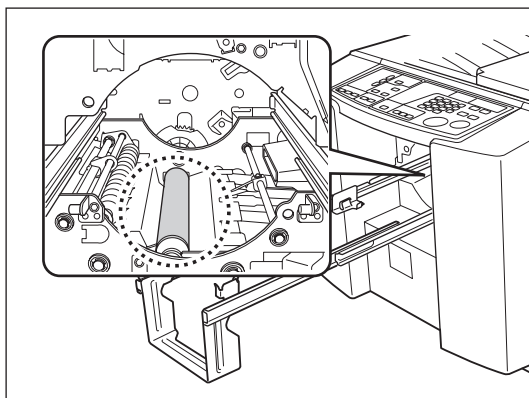

⚠ Осторожно:

- Прежде чем приступать к чистке прижимающего валика, выключите аппарат.
- Просовывая руку в узел, не касайтесь крюка разделителя листов. Острый конец крюка может поранить руку.
- Возможно, к поверхности вокруг барабана пристала краска, поэтому постарайтесь не испачкать руки и одежду. Если руки запачкались краской, немедленно вымойте их моющим средством.

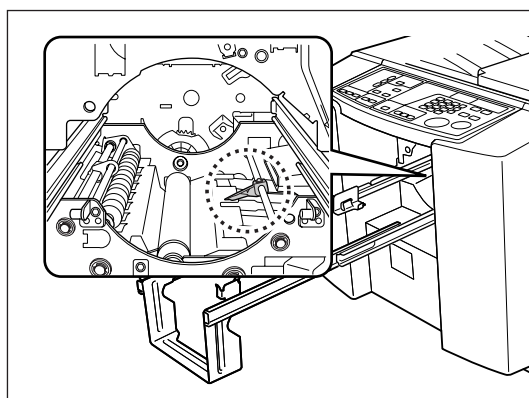

Поверхность

Для удаления пыли с аппарата периодически протирайте его поверхность мягкой тканью. Если предполагается использовать очиститель, посоветуйтесь с вашим дилером.

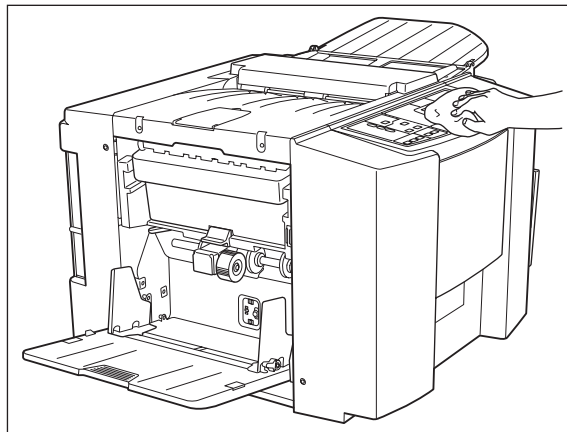

Важная информация:

- Поверхности аппарата изготовлены из пластмассы, поэтому ни в коем случае не используйте для их очистки спирт или растворители.

Устранение неисправностей

Дисплей проверки и ошибок

Если при работе аппарата возникает ошибка, или если узел расходных материалов или другие узлы не готовы к работе, на дисплее проверки и ошибок появляются указания на местоположения ошибок и коды, обозначающие характер ошибок. При некоторых ошибках соответствующие коды отображаются на дисплее кодов ошибок (дисплей количества копий).

Проверка с помощью дисплея проверки & ошибок

Кроме индикаторов, показывающих типы ошибок, также высвечиваются коды, показывающие места возникновения ошибок.

Просмотрите сообщения на дисплее и выполните операции в соответствии с указаниями, приведенными ниже.

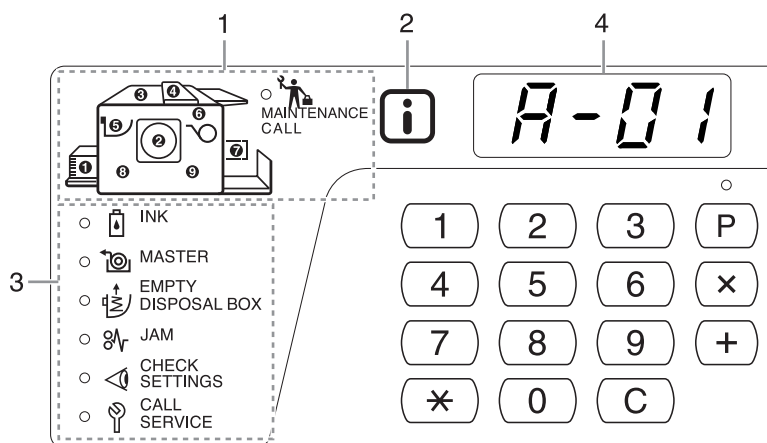

1) Индикатор местоположения ошибки

Высвечиваются коды, соответствующие местоположениям ошибок.

2) Индикатор

Этот аппарат управляет функциями печати, собирая “соответствующую информацию” о расходных материалах загруженных в аппарат.

Если индикатор загорается: Соответствующая информация собрана, и функции печати контролируются нормально.

Если индикатор гаснет: Соответствующая информация не собрана. Соответствующую информацию необходимо ввести. [стр.75](#)

3) Индикатор типа ошибки

- Индикатор  MAINTENANCE CALL (ВЫЗОВ ПОДДЕРЖКИ)

Загорается, если пришло время регулярного профилактического осмотра аппарата.

- Индикатор  INK (КРАСКА)

Мигает, если осталось мало краски, и горит, если вся краска израсходована.

- Индикатор  MASTER (МАСТЕР)

Мигает, если осталось мало мастеров, и горит, если все мастера израсходованы.

- Индикатор  EMPTY DISPOSAL BOX (ОСВОБОЖДЕНИЕ БОКСА ДЛЯ ИСПОЛЬЗОВАННЫХ МАСТЕРОВ)

Горит, если бокс для использованных мастеров заполнен отработанными мастерами.

- Индикатор  JAM (ЗАМЯТИЕ)

Загорается, если замятие бумаги или оригинала происходит внутри аппарата или в АПО (поставляется дополнительно).

- Индикатор  CHECK SETTINGS (ПРОВЕРКА ПАРАМЕТРОВ)

Загорается, если барабан, бумага или другие компоненты еще не были установлены.

- Индикатор  CALL SERVICE (ВЫЗОВ СЕРВИСА)





Загорается при возникновении ошибки, требующей вмешательства квалифицированных специалистов.



4) Дисплей кодов ошибок

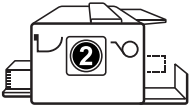

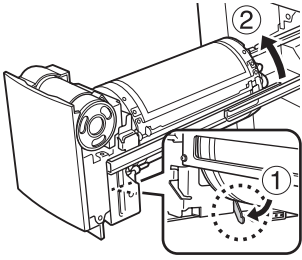
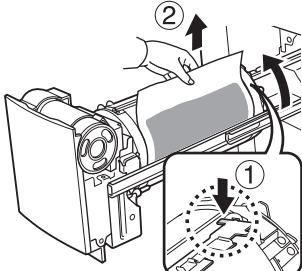

На дисплее кодов ошибок появляются и мигают коды ошибок. Характер ошибки указывается алфавитными символами (один знак) и цифровыми символами (два знака).

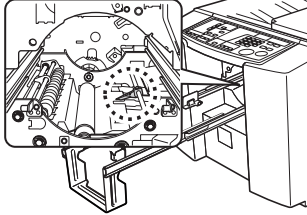
Если индикатор ЖАМ (ЗАМЯТИЕ) мигает

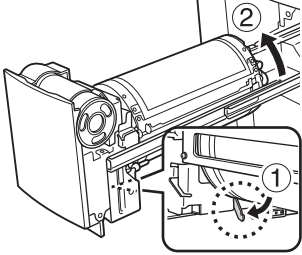
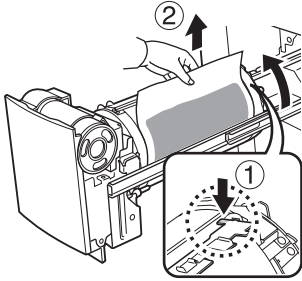
Проверьте местоположения ошибок и коды ошибок (на дисплее кодов ошибок) и выполните следующие операции.

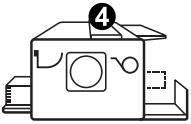
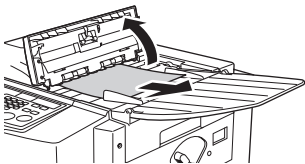
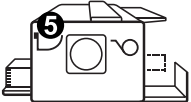
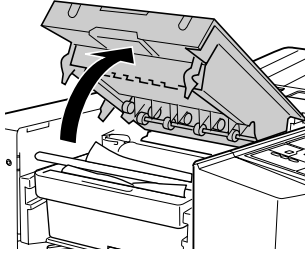
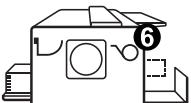
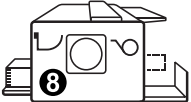
Код местоположения	Код ошибки	Причина	Действие
	A-02	Мастер неправильно намотан на барабан.	<ol style="list-style-type: none"> 1) Извлеките барабан.  стр.62 * Если мастер не намотан на барабан, перейдите к шагу 6). Если намотан, перейдите к шагу 2). 2) Нажмите рычаг опускания барабана (①), удерживая край барабана, поверните его таким образом, чтобы защелка (металлическая пластина, блокирующая мастер) оказалась сверху (②).  <ol style="list-style-type: none"> 3) Нажмите рычаг освобождения защелки (①), чтобы разблокировать ее, возьмитесь за кромку мастера и отделите мастер, поворачивая барабан (②).  <ol style="list-style-type: none"> 4) Поворачивайте барабан до тех пор, пока он не заблокируется рычагом освобождения барабана. 5) Установите барабан в аппарат. 6) Откройте крышку узла изготовления мастера и установите мастер еще раз. 7) Закройте крышку узла изготовления мастера. 8) Выполните операцию по изготовлению мастера еще раз. <p>⚠ Осторожно:</p> <ul style="list-style-type: none"> • Барабан состоит из множества металлических частей. Не касайтесь этих частей без необходимости. Можно порезать руку. • Поворачивая барабан во время обслуживания, держите барабан за внешний край. Нажав на мастер, намотанный на барабан, можно испачкать руки краской. • Защелка открывается при нажатии на освобождающий рычаг защелки. При освобождении рычага защелка закрывается. Не допускайте защемления, так как это может привести к травме руки. • При удалении мастера из барабана на барабане разбрызгана краска. Не допускайте контакта мастера с другими частями или предметами.
	A-04	При выбросе мастера произошел сбой.	<ol style="list-style-type: none"> 1) Вытащите барабан и удалите с мастера с барабана рукой.  стр.62 2) Установите барабан на место. 3) Нажмите клавишу .

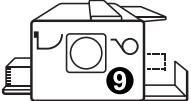



Код местоположения	Код ошибки	Причина	Действие
	A-08	Около барабана произошло замятие бумаги.	<p>1) Извлеките барабан. ↗ стр.62</p> <p>2) Если в нем находится замятая бумага, удалите ее.</p> <p>⚠ Осторожно:</p> <ul style="list-style-type: none"> • Просовывая руку в узел для удаления бумаги, не касайтесь крюка разделителя листов. Острый конец крюка может поранить руку. 
	A-16	Ненужный мастер остался на барабане.	<p>1) Извлеките барабан. ↗ стр.62</p> <p>2) Нажмите рычаг опускания барабана (①), удерживая край барабана, поверните его таким образом, чтобы защелка (металлическая пластина, блокирующая мастер) оказалась сверху (②).</p>  <p>3) Нажмите рычаг освобождения защелки (①), чтобы разблокировать ее, возьмитесь за кромку мастера и отделите мастер, поворачивая барабан (②).</p>  <p>4) Поворачивайте барабан до тех пор, пока он не заблокируется рычагом освобождения барабана.</p> <p>5) Установите барабан в аппарат.</p> <p>6) Откройте крышку узла изготовления мастера и установите мастер еще раз.</p> <p>7) Закройте крышку узла изготовления мастера.</p> <p>8) Выполните операцию по изготовлению мастера еще раз.</p>



Код местоположения	Код ошибки	Причина	Действие
	A-10	В АПО произошло замятие оригинала.	Удалите оригинал, замятый в АПО. <ul style="list-style-type: none"> Возьмитесь за рычаг освобождения оригинала и откройте крышку АПО, чтобы удалить замятый оригинал. 
	A-05	В секции использованных мастеров произошло замятие бумаги.	Удалите бокс для использованных мастеров и замятый мастер. <ul style="list-style-type: none"> ☞ стр.60 Если не удастся удалить замятый мастер, хотя бокс для использованных мастеров удален, откройте узел использованных мастеров и удалите мастер.  <p>Важная информация:</p> <ul style="list-style-type: none"> После того, как бокс для использованных мастеров вытасчен, обязательно опорожните его перед установкой на место.
	A-01	Мастер установлен неправильно.	Откройте узел изготовления мастера, удалите мастер-пленку и установите мастер правильно. Если мастер-пленка провисает, натяните ее, повернув бобину с правой стороны внутрь, и закройте крышку узла изготовления мастера. <ul style="list-style-type: none"> ☞ стр.58
	A-17	Мастер отрезан неправильно.	<ol style="list-style-type: none"> Удалите рулон мастер-пленки и закройте крышку узла изготовления мастера. Установите мастер еще раз. <ul style="list-style-type: none"> ☞ стр.58
	A-07	В секции лотка произошло замятие бумаги.	<ol style="list-style-type: none"> Нажмите клавишу , чтобы опустить лоток, и удалите замятую бумагу. Поместите бумагу еще раз. Если индикация ошибки не исчезает, нажмите клавишу .
	A-09	В секции приемного лотка произошло замятие бумаги.	Удалите замятую бумагу из секции приемного лотка. Если вы изменили положение бумаги по горизонтали, также отрегулируйте положение направляющих приемного лотка. Если индикация ошибки не исчезает, нажмите клавишу  .

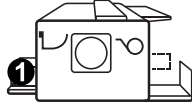

Если индикатор CHECK SETTINGS (ПРОВЕРКА ПАРАМЕТРОВ) мигает

Проверьте местоположения ошибок и коды ошибок (на дисплее кодов ошибок) и выполните следующие операции.

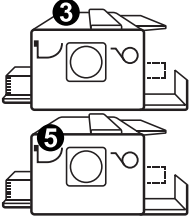
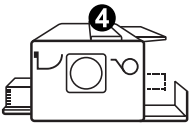
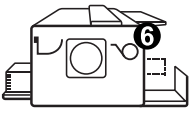
Если код ошибки не показан, нажмите клавишу  .

Код местоположения	Код ошибки	Причина	Действие
	c-04	В лотке закончилась бумага.	Заправьте бумагу в лоток подачи бумаги.
	d-01	Барабан не установлен или вставлен неправильно.	Установите барабан правильно. ☞ стр.62
	d-02	Установлен несоответствующий барабан.	Установите соответствующий барабан. ☞ стр.62 Важная информация: • Используйте барабан, предназначенный для данного аппарата. Установка других барабанов может привести к неполадкам и другим проблемам.
	d-03	Туба с краской не установлена или установлена неправильно.	Установите тубу с краской правильно. ☞ стр.56
	d-04	Установлена несоответствующая туба с краской.	Установите тубу с краской, предназначенную для данного аппарата. ☞ стр.56 Важная информация: • Используйте тубу с краской, предназначенную для данного аппарата. При установке других туб могут возникнуть неполадки и другие проблемы.
		С поверхности сопла тубы с краской отстала метка, или запачкана поверхность.	Метка на поверхности сопла тубы с краской содержит информацию, необходимую для печати. Если аппарат не может прочитать эту информацию, он не будет работать. Установите тубу с краской, предназначенную для данного аппарата, с прикрепленной меткой и без признаков загрязнения.
F-01	Мастер не намотан на барабан.	Заправьте оригинал и начинайте процесс изготовления мастера. Если мастер не намотан на барабан, в работе аппарата могут возникнуть неполадки. Нажмите клавишу  , а затем нажмите клавишу  . Чтобы мастер намотался на барабан, можно также выполнить операцию изготовления мастера.	

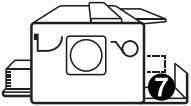
Код местоположения	Код ошибки	Причина	Действие
	d-07	Бокс для использованных мастеров не установлен или установлен неправильно.	Установите бокс для использованных мастеров правильно. ☞ стр.60
		Узел использованных мастеров установлен неправильно.	
	d-23	АПО открыт или не был закрыт правильно.	Проверьте АПО и закройте его правильно.
	A-34	Рулон мастер-пленки установлен неправильно.	Откройте крышку узла изготовления мастера, удалите мастер-пленку и установите мастер правильно. Если мастер-пленка провисает, натяните ее, повернув бобину с правой стороны внутрь, и закройте крышку узла изготовления мастера. ☞ стр.58
	d-05	Рулон мастер-пленки не установлен или установлен неправильно.	Установите рулон мастер-пленки правильно и закройте крышку узла изготовления мастера. ☞ стр.58 Если на перемотанном мастере образовались складки, или если рулон изношен, обрежьте кромку мастера по прямой линии, а затем заправьте мастер еще раз.
	d-08	Крышка узла изготовления мастера не закрыта правильно.	Закройте крышку узла изготовления мастера правильно. ☞ стр.58
	d-17	Установлен несоответствующий рулон мастер-пленки.	Используйте рулон мастер-пленки, предназначенный для данного аппарата.
Метка с противоположной стороны от метки  сердечника мастера отстала или загрязнена.		Метка, прикрепленная к противоположной стороне метки  сердечника мастера, содержит информацию, необходимую для печати. Если аппарат не может прочитать информацию на метке, он не начнет печать. Убедитесь, что мастер-пленка предназначена для данного аппарата, и что метка мастер-пленки не содрана и не загрязнена.	

Код местоположения	Код ошибки	Причина	Действие
	b-22	Отключено электропитание разделителя тиражей (поставляется дополнительно).	Включите электропитание разделителя тиражей.
	b-23	В разделителе тиражей (поставляется дополнительно) закончилась лента.	Заправьте новую ленту в разделитель тиражей.
	b-24	В разделителе тиражей (поставляется дополнительно) произошло замятие ленты.	Проверьте разделитель тиражей (поставляется дополнительно) и удалите замятую ленту.
Не один индикатор не горит.	b-31	Аппарат не был правильно подсоединен к сети.	<ul style="list-style-type: none"> Нажмите клавишу  и убедитесь, что кабель аппарата правильно подсоединен, например, к концентратору. Если кабель подсоединен правильно, проверьте состояние связи сервера и /или сети. Проконсультируйтесь с администратором сервера или сети.
	b-33	Для аппарата не задан IP адрес.	Нажмите клавишу  и задайте IP адрес аппарата с компьютера. ☞ стр.52
	F-05	Предпринята попытка печати меньшего числа страниц, чем минимальное количество оттисков.	Выберите большее число страниц, чем минимальное количество оттисков. ☞ стр.52

Если индикатор MASTER (МАСТЕР) горит

Рулон мастер-пленки полностью израсходован, вам следует установить новый рулон.

☞ стр.58

Примечание:

- Индикатор мигает, когда мастеров осталось мало (10% или меньше).

Если индикатор EMPTY DISPOSAL BOX (ОСВОБОЖДЕНИЕ БОКСА ДЛЯ ИСПОЛЬЗОВАННЫХ МАСТЕРОВ) горит

Бокс для использованных мастеров заполнен, следует удалить бокс и утилизировать находящиеся в нем мастера.

☞ стр.60

Если индикатор INK (КРАСКА) горит

Краска в тубе полностью израсходована, следует установить новую тубу с краской.

☞ стр.56

Примечание:

- Индикатор мигает, когда краски осталось мало (10% или меньше).

Если индикатор CALL SERVICE (ВЫЗОВ СЕРВИСА) горит

Проверьте код ошибки, отображаемый на дисплее кодов ошибок, и обратитесь к вашему дилеру.

Если индикатор MAINTENANCE CALL (ВЫЗОВ СЕРВИСА) горит

Обратитесь к вашему дилеру и произведите профилактический осмотр аппарата.

Если индикатор выключен, на дисплее количества копий отображается “Н”.

Для обеспечения оптимальной печати аппарат должен располагать информацией о расходных материалах.

Если полученная информация недопустима, на дисплее количества оттисков появляется знак “Н”. Введите соответствующий параметр.

Введение неверного параметра не оказывает воздействия на обычные операции, но может привести к низкому качеству печати.

В таблице ниже приведены знаки “Н”, отображаемые на дисплее количества копий, а также возможные параметры.

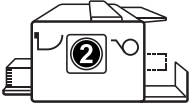
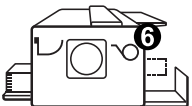
Код местоположения	Номер Н	Описание	Параметр
	Н1	Настройки цвета чернил Выберите цвет, используемый в данный момент для барабана.	1: черный 2: цветной
	Н4	Плотность мастера Задайте опорный прижим для процесса изготовления мастера.	1 (светлая) - 10 (темная)

Примечание:

- Когда вы выключили питание аппарата, а затем вновь включили его, введенная информация "Н Номер" исчезла, и вы должны ввести "Н Номер" еще раз.
- Если вы не уверены относительно оптимальной настройки прижима изготовления мастера, можно начать с 1 (значение по умолчанию) и при необходимости отрегулировать на основе результата печати.

Чтобы ввести необходимую информацию, сделайте следующее.

1 Введите параметр клавишами количества копий.

Параметры, которые можно ввести, зависят от используемых расходных материалов.

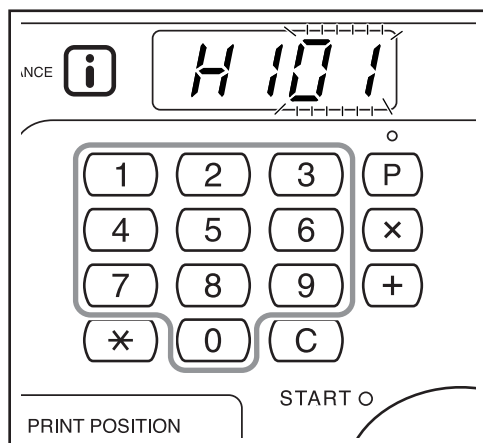

2 Нажмите клавишу для завершения настроек.

При следующем появлении "H Номер" повторите шаги 1 и 2.

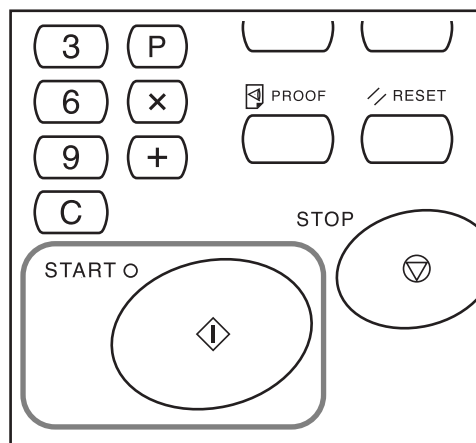



Примечание:

- По завершении ввода необходимого параметра на дисплее количества копий восстанавливается обычное состояние, после чего на нем можно выполнять обычные операции.

Если индикатор выключен, а индикатор типа ошибки горит



Если индикатор типа ошибки горит, обратитесь к инструкциям, приведенным ниже.



Тип ошибки	Код ошибки	См. страницу
 CHECK SETTINGS (ПРОВЕРКА ПАРАМЕТРОВ)	d-04	☞ стр.72
	d-17	☞ стр.73
	Если код ошибки "d-xx" отличен от указанного выше, обратитесь к соответствующим инструкциям этого руководства.	☞ стр.72~☞ стр.73
 MASTER (МАСТЕР)	-	☞ стр.58
 INK (КРАСКА)	-	☞ стр.56

Советы по устранению неисправностей

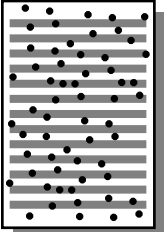

Если во время печати возникают неполадки, просмотрите следующие пункты и выполните соответствующие операции до обращения за помощью к уполномоченному обслуживающему персоналу.

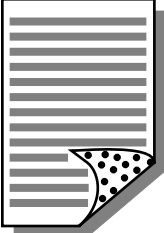
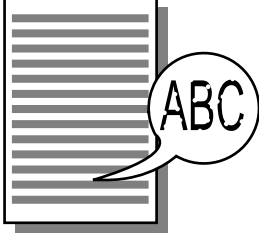
Неполадка	Причина	Действие
Аппарат не запускается при нажатии выключателя электропитания.	Аппарат отсоединен от сети электропитания.	<ul style="list-style-type: none"> Убедитесь в том, что сетевой шнур надежно подключен к электрической розетке. Убедитесь в том, что стандартный выключатель электропитания включен.
Не удается закрыть лоток подачи бумаги.	Направляющие лотка подачи бумаги не раздвинуты до предела.	Включите электропитание и опустите лоток подачи бумаги к основанию. Поверните рычаг фиксации направляющих лотка подачи бумаги в вертикальное положение, раздвиньте направляющие лотка подачи бумаги до предела и закройте лоток подачи бумаги. ☞ стр.21
	Электропитание было отключено, прежде чем лоток подачи бумаги опустился на основание.	
Не удается установить на место барабан.	После вращения барабан остановлен в неправильном положении.	Повернув барабан вручную, поворачивайте его до тех пор, пока он не заблокируется рычагом освобождения барабана.
	Барабан неправильно установлен на направляющую.	Установите барабан на направляющую правильно. ☞ стр.62
Индикация ошибки не исчезает, даже если все расходные материалы заправлены в аппарат (краска, рулон мастер-пленки).	Расходные материалы (краска, рулон мастер-пленки) заправлены неправильно.	После вставки тубы с краской поверните ее по часовой стрелке () для фиксации или установите тубу с краской еще раз. ☞ стр.56
		Установите рулон мастер-пленки таким образом, чтобы метка  была направлена влево. ☞ стр.58
	Туба с краской не содержит информации о краске.	Не удаляйте метку, прикрепленную к секции сопла тубы с краской. Если вы удалили метку, установите новую тубу с краской. ☞ стр.56
	Рулон мастер-пленки не содержит информации о мастере.	Не удаляйте пластмассовый колпачок с сердечника мастера. ☞ стр.58

Неполадка	Причина	Действие
<p>На копиях нет изображения.</p>	<p>Оригинал установлен лицевой стороной вверх.</p>	<p>Поместите оригинал лицевой стороной вниз.</p>
<p>Часть копий отсутствует.</p> 	<p>Стекло сканера или АПО загрязнены.</p>	<p>Протрите стекло сканера, например, мягкой тканью. ☞ стр.65</p>
<p>На оттисках обнаружены белые вертикальные полосы.</p> 	<p>На печатающую термоголовку и стекло сканера попала краска.</p>	<p>Протрите печатающую термоголовку и стекло сканера мягкой тканью и т.п. ☞ стр.64</p>
<p>На оттисках печатается нежелательный фон оригинала.</p> 	<p>Если в качестве оригинала используется газета или цветная бумага, на оттисках печатается фон оригинала.</p>	<p>Установите уровень сканирования на "Авто" или уменьшите уровень и повторите операцию изготовления мастера. ☞ стр.31</p>
<p>На оттисках появляется грязь.</p>	<p>Стекло сканера или АПО загрязнены.</p>	<p>Протрите стекло сканера мягкой тканью и т.п. ☞ стр.65</p>
<p>Символы и изображения в области около 10 мм от верхней части копий запачканы краской.</p>	<p>-</p>	<p>Сместите положение оттиска вниз, чтобы создать более широкое поле сверху, или же переверните оригинал верхней частью вниз. ☞ стр.13</p>
<p>Задние края отпечатанных копий испачканы краской.</p>	<p>Размер оригинала почти равен размеру максимальной области запечатывания.</p>	<p>Уменьшите размер оригинала и сделайте мастер еще раз или используйте бумагу для печати, длина которой меньше 410 мм. ☞ стр.13</p>

Неполадка	Причина	Действие
Края оттисков испачканы краской.	При изготовлении мастера в лоток подачи заправлена бумага, длина которой составляет более 410 мм (только для модели CZ180)	Если размер оригинала почти равен максимальной области запечатывания, и используется бумага, длина которой превышает 410 мм, изображения в области около 360 мм от верхней кромки отпечатанной бумаги могут быть размыты. Увеличьте размер оригинала и выполните операцию изготовления мастера еще раз.
	При печати на толстой бумаге (например, на карточках) углы бумаги коснулись мастера и повредили его.	Изготовьте другой мастер и печатайте с его помощью. Можно также вытащить барабан и скрепить поврежденную часть мастера целлофановой лентой. Однако при использовании целлофановой ленты мастер может быть не отправлен в бокс для использованных мастеров должным образом.
Обратные стороны оттисков испачканы краской. 	Прижимающий валик испачкан краской.	Извлеките барабан и протрите прижимающий валик мягкой тканью и т.п. <small>☞ стр.66</small> Если положение оттиска находится вне бумаги для печати, это может привести к попаданию краски на прижимающий валик. Будьте осторожны, изменяя формат бумаги для печати или смещая положение оттиска. <small>☞ стр.37</small>
Тусклые оттиски. Размытый текст. 	Аппарат не использовался в течение долгого времени, и печать была только что возобновлена.	Если аппарат не используется долгое время, на поверхности барабана может засохнуть краска. Поэтому сразу после начала печати оттиски могут оказаться тусклыми или размытыми. Нажмите клавишу  , чтобы сделать несколько копий, а затем начинайте обычную печать. Кроме того, можно воспользоваться функцией раскатки барабана. <small>☞ стр.53</small>
	Тусклые оригиналы дают тусклые оттиски.	Увеличьте уровень сканирования и повторите операцию изготовления мастера. <small>☞ стр.31</small> Для оригиналов, написанных карандашом, выберите карандашный режим. <small>☞ стр.29</small>
	Аппарат или туба с краской хранятся при низкой температуре (ниже 15°C).	Приступайте к работе с аппаратом после того, как он прогрелся до комнатной температуры.

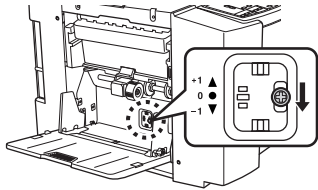
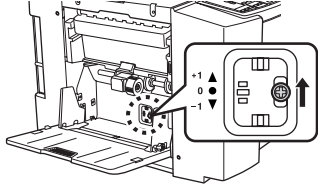
Неполадка	Причина	Действие
Смещено левое и правое положение оттиска.	Левое и правое положение оттиска не отрегулированы по отношению к центру.	Опустите лоток подачи бумаги, отрегулируйте положение, а затем сделайте контрольный оттиск для проверки положения. ☞ стр.37
Бумага прилипает к поверхности барабана. Индикатор  часто мигает.	Верхнее поле оригинала или оттиска слишком мало.	Поле оригинала (верхняя часть оттиска в направлении вывода бумаги) должно быть не менее 5 мм. Опустите вертикальное положение оттиска. Если эта регулировка невозможна, копируйте оригинал, обеспечив поле достаточного размера, и изготовьте мастер еще раз. ☞ стр.13
	Используется непригодная бумага.	Используйте рекомендованную бумагу. ☞ стр.10
	В верхней части оригинала находится сплошная черная полоса.	Если в верхней части оригинала находится сплошная черная полоса, отпечатанные копии могут выводиться неправильно. Измените направление оригинала на обратное и повторите изготовление мастера.
Выводятся отпечатанные и скрученные копии.	Бумага для печати загружена так, что волокна направлены по горизонтали.	Загрузите бумагу так, чтобы волокна были направлены по вертикали.
Отпечатанные копии плохо выравниваются в приемном лотке. Индикатор  часто мигает.	Положения приемного лотка и направляющие приемного лотка не соответствуют.	Отрегулируйте приемный лоток и направляющие лотка подачи по формату бумаги. При использовании толстой бумаги установите их немного шире обычного. Если вы отрегулировали горизонтальное положение в лотке подачи, переместите направляющие приемного лотка в том же направлении. ☞ стр.22
	Положения крыльев вывода бумаги выбраны неправильно	Установите крылья вывода бумаги в соответствии с форматом и толщиной бумаги. ☞ стр.23

Неполадка	Причина	Действие
Бумага неровно подается из лотка (бумага или стопка бумаги не подается).	Используется непригодная бумага.	Используйте рекомендованную бумагу. ☞ стр.10
	Рычаг регулировки усилия прижима бумаги установлен в неправильное положение.	При печати на толстой и гладкой бумаге установите рычаг регулировки усилия прижима бумаги в положение для толстой бумаги (). ☞ стр.21
	Давление разделяющей пластины установлено неправильно.	<p>Отрегулируйте давление разделяющей пластины с помощью ручки регулировки давления разделяющей пластины, если это необходимо.</p> <p>◆ Бумага не подается. Установите ручку регулировки давления разделяющей пластины в нижнее положение.</p>  <p>◆ Стопка бумаги не подается. Установите ручку регулировки давления разделяющей пластины в верхнее положение.</p>  <p>Важная информация:</p> <ul style="list-style-type: none"> • Перед регулировкой обязательно удалите бумагу из лотка и убедитесь в том, что лоток опущен до основания.
Бумага часто заминается на участке подачи бумаги, даже если рычаг регулировки разделяющей пластины установлен в положение толстой бумаги ().	Давление разделяющей пластины установлено неправильно.	Смотрите операции, предусмотренные для части “Бумага не подается” раздела “Бумага неровно подается из лотка подачи бумаги (бумага или стопка бумаги не подается)”.

Устранение неисправностей

Неполадка	Причина	Действие
Оборотная сторона отпечатанных карточек отслаивается, или ведущая кромка отпечатанных карточек имеет складки.	Давление разделяющей пластины установлено неправильно.	Установите ручки регулировки давления разделяющей пластины для регулировки давления разделяющей пластины.
Индикатор  горит, даже если замятия бумаги не произошло.	Поднятая бумага выведена во время второго поворота барабана.	Просмотрите отпечатанные копии, и если верхнее поле составляет менее 5 мм, немного опустите положение оттиска.
	Аппарат находится на прямом солнечном свете.	Если на аппарат падает солнечный свет, датчик работает неправильно. Закройте окна шторами или переместите аппарат в другое место, где на него не будет падать прямой солнечный свет.
Аппарат повторяет процесс изготовления мастера для каждого оригинала.	Для полученных данных документа в драйвере принтера выбраны настройки “Разбор по копиям” или “Разбирать по копиям”.	Отмените текущее задание на печать и отправьте данные документа еще раз, отменив настройки драйвера принтера “Разбор по копиям” или “Разбирать по копиям”.
Клавиша  мигает.	Полученные данные ожидают вывода на печать.	Нажмите клавишу  для вывода данных на печать. Чтобы удалить данные, ожидающие вывода, нажмите клавишу  .
“ - - - - ” появляется на дисплее количества оттисков, и аппарат не запускается.	Электропитание отключено во время использования аппарата.	Нажмите клавишу  .



Приложения

Дополнительные устройства

Возможности аппарата можно расширить, установив дополнительные устройства. Подробную консультацию о дополнительных устройствах можно получить у вашего дилера.

◆ Цветовой барабан

Имеется несколько цветов: голубой, красный, зеленый и коричневый. Храните барабан в предназначенном для него футляре.

◆ Разделитель тиражей

Если используется функция программируемой печати, разделитель тиражей позволяет печатать и сортировать листы в группы, разделяемые лентой-закладкой.

◆ Плата управления принтером RISO RINC3N

Используется для подсоединения к аппарату компьютера с помощью кабеля параллельного интерфейса.

◆ Сетевая интерфейсная плата ПРИНТЕРА RISO RINC-NET

Используется для прямого подсоединения аппарата к локальной сети.

Плата поставляется с программным обеспечением RISO-MONITOR, позволяющим проверять состояние аппарата с компьютера.

Технические характеристики

RISO CZ180

Функция	Единица мм
Способы изготовления мастера/печати	Скоростное цифровое изготовление мастеров/полностью автоматическая трафаретная печать
Тип оригинала	Лист
Формат оригинала	Макс. 310 мм × 435 мм Мин. 90 мм × 140 мм
Плотность бумаги оригинала	50 г/м ² - 107 г/м ²
Емкость лотка оригиналов	10 оригиналов (64 г/м ² , до 1 мм высотой)
Формат бумаги для печати	Макс. 297 мм × 420 мм Мин. 100 мм × 148 мм
Емкость лотка для бумаги	1000 листов (64 г/м ²)
Емкость приемного лотка	800 листов (64 г/м ²)
Плотность бумаги для печати	50 г/м ² - 157 г/м ²
Режим обработки изображений	Тексто, фото, комби, режим карандаша
Время изготовления мастера	Приблиз. 37 сек. (для А4/книжная/коэффициент масштабирования 100%)
Область запечатывания	Макс. 251 мм × 357 мм
Коэффициент масштабирования при печати	100% масштаб Стандартные коэффициенты масштабирования (увеличение): 141%, 122%, 116% Стандартные коэффициенты масштабирования (уменьшение): 94%, 87%, 82%, 71%
Скорость печати	Приблиз. 60-130 страниц в минуту (три изменяемых варианта)
Регулировка положения оттиска	По вертикали: ±10 мм По горизонтали: ±10 мм (для книжной ориентации В4 в центральном положении)
Заправка краски	Автоматическая (800 мл в одной тубе)
Заправка/удаление мастеров	Автоматическая (приблиз. 200 листов в одном рулоне)
Емкость бокса для использованных мастеров	30 листов
Интерфейс пользователя	ЖК-панель
Дополнительные устройства	Цветовой барабан, разделитель тиражей, сетевая интерфейсная плата RISORINC-NET, плата управления принтером RISORINC3N
Электропитание	CZ180: 220-240 В переменного тока, 50-60 Гц, 1,0 А CZ180(120): 100-120 В переменного тока, 50-60 Гц, 2,0 А
Габариты	При использовании: 1270 мм (Ш) × 645 мм (Г) × 510 мм (В) При хранении: 655 мм (Ш) × 645 мм (Г) × 500 мм (В)

Функция	Единица мм
Масса	Приблиз. 62 кг

Примечания

- Мы постоянно работаем над улучшением наших изделий, поэтому ваш аппарат может отличаться от рисунков, представленных в данном руководстве.
- Технические характеристики могут быть изменены без предварительного уведомления.

RISO CZ100

Функция	Единица мм
Способы изготовления мастера/печати	Скоростное цифровое изготовление мастеров/полностью автоматическая трафаретная печать
Тип оригинала	Лист
Формат оригинала	Макс. 310 мм × 435 мм Мин. 90 мм × 140 мм
Плотность бумаги оригинала	50 г/м ² - 107 г/м ²
Емкость лотка оригиналов	10 оригиналов (64 г/м ² , до 1 мм высотой)
Формат бумаги для печати	Макс. 257 мм × 364 мм Мин. 100 мм × 148 мм
Емкость лотка для бумаги	1000 листов (64 г/м ²)
Емкость приемного лотка	800 листов (64 г/м ²)
Плотность бумаги для печати	50 г/м ² - 157 г/м ²
Режим обработки изображений	Тексто, фото, комби, режим карандаша
Время изготовления мастера	Приблиз. 37 сек. (для А4/книжная/коэффициент масштабирования 100%)
Область запечатывания	Макс. 210 мм × 290 мм
Коэффициент масштабирования при печати	100% масштаб Стандартные коэффициенты масштабирования (увеличение): 141%, 122%, 116% Стандартные коэффициенты масштабирования (уменьшение): 94%, 87%, 82%, 71%
Скорость печати	Приблиз. 60-130 страниц в минуту (три изменяемых варианта)
Регулировка положения оттиска	По вертикали: ±10 мм По горизонтали: ±10 мм (для книжной ориентации В4 в центральном положении)
Заправка краски	Автоматическая (800 мл в одной тубе)
Заправка/удаление мастеров	Автоматическая (приблиз. 235 листов в одном рулоне)
Емкость бокса для использованных мастеров	30 листов
Интерфейс пользователя	ЖК-панель
Дополнительные устройства	Цветовой барабан, разделитель тиражей, сетевая интерфейсная плата RISORINC-NET, плата управления принтером RISORINC3N
Электропитание	100-120 В переменного тока, 50-60 Гц, 2,0 А 200-240 В переменного тока, 50-60 Гц, 1,0 А
Габариты	При использовании: 1270 мм (Ш) × 645 мм (Г) × 510 мм (В) При хранении: 655 мм (Ш) × 645 мм (Г) × 500 мм (В)
Масса	Приблиз. 62 кг

Примечания

- Мы постоянно работаем над улучшением наших изделий, поэтому ваш аппарат может отличаться от рисунков, представленных в данном руководстве.
- Технические характеристики могут быть изменены без предварительного уведомления.

Индекс

Symbols

× Клавиша 16

Numerics

2-UP Indicator (Индикатор “2 в 1”) 17

2-UP Key (Клавиша “2 в 1”) 17

A

Auto Scanning Level Adjustment Indicator
(Индикатор автоматической регулировки уровня
сканирования) 17

Auto-Process Indicator
(Индикатор автообработки) 16

Auto-Process Key (Клавиша автообработки) ... 16

C

Confidential Indicator (Индикатор режима
секретности) 17

Confidential Key
(Клавиша режима секретности) 17

Custom Indicator (Индикатор специальных
настроек) 17

Custom Key (Клавиша специальных настроек) ... 17

F

Feed Tray Descent Key
(Клавиша опускания лотка подачи бумаги) 17

I

Image Processing Selection Indicator (Индикатор
выбора режима обработки изображения) 17

Image Processing Selection Key (Клавиша выбора
режима обработки изображения) 17

Interface Indicator (Индикатор интерфейса) 17

Interface Key (Клавиша интерфейса) 17

i-Индикатор 75

i-индикатор 16, 68

M

Master-Making/Print Change over Indicator (Индикатор
изготовления мастера/изменения печати) 16

Master-Making/Print Change over Key (Клавиша
изготовления мастера/изменения печати) 16

P

Pencil Mode Indicator 29

Print Drum Release Indicator (Индикатор
освобождения барабана) 17

Print Drum Release Key
(Клавиша освобождения барабана) 17

Print Position Adjustment
(Регулировка положения оттиска) 37

Print Speed Adjustment Indicator (Индикатор
регулировки скорости печати) 16

Print Speed Adjustment Key (Клавиша регулировки
скорости печати) 16

Print Speed Adjustment
(Регулировка скорости печати) 38

Proof key (Клавиша контрольного оттиска) 16

Proof (Оттиск) 36

R

Reset Key (Клавиша сброса) 16

S

Scanning Level Adjustment Key/Indicator
(Клавиша/индикатор выбора уровня
сканирования) 17

Start Indicator (Индикатор пуска) 16

Start Key (Клавиша пуска) 16

Stop Key (Клавиша остановки) 16

V

Vertical Print Position Adjustment Indicator (Клавиша
вертикального положения оттиска) 16

Vertical Print Position Adjustment Keys
(Клавиши положения оттиска) 16

A

Автоматическая сортировка 40

Автопечать 35

АПО 14, 65

Б

Барабан 15

Белый лист 14, 65

Бокс для использованных мастеров 14, 60

В

Время автосброса 52

Время интервала печати 2 в 1 52

Выключатель питания 15

Выключатель электропитания 24

Г

Группы 40

Д

Держатель тубы с краской 15

Дисплей кодов ошибок 16, 68

Дисплей количества копий 16

Дисплей проверки и ошибок 68

Дисплей проверки ошибок 16

Дополнительная панель управления 14, 17

Дополнительные устройства 84

З

Загрузка бумаги 20

Замена замена тубы с краской 56

Замена расходных материалов 56

Замена рулона мастер-пленки 58

Звуковой сигнал 52

И

Индикатор “2 в 1”	34
Индикатор CALL SERVICE (вызова сервиса)	68, 75
Индикатор CHECK SETTINGS (проверки параметров)	68, 72
Индикатор EMPTY DISPOSAL BOX (освобождения бокса для использованных мастеров)	68, 74
Индикатор INK (краски)	68, 75
Индикатор JAM (замятия)	68, 69
Индикатор MAINTENANCE CALL (вызова поддержки)	68
Индикатор MAINTENANCE CALL (вызова сервиса)	75
Индикатор MASTER (мастера)	68, 74
Индикатор Р	42, 44, 46, 47, 48, 49
Индикатор автообработки	35
Индикатор выбора обработки изображения	28
Индикатор выбора уровня сканирования	17
Индикатор извлечения барабана	56, 62
Индикатор интерфейса	26
Индикатор местоположения ошибки	68
Индикатор очистки бокса	60
Индикатор положения оттиска)	16
Индикатор Р	16
Индикатор регулировки положения оттиска	37
Индикатор регулировки скорости печати	38
Индикатор режима карандаша	17
Индикатор режима специальных настроек	54
Индикатор секретности	51
Индикатор типа ошибки	68
Индикаторы регулировки уровня сканирования	31
Исходные настройки	52

К

Клавиша *	16
Клавиша +	16
Клавиша “2 в 1”	34
Клавиша Р	16, 42, 44, 46, 47, 48, 49
Клавиша автообработки	35
Клавиша выбора масштаба	17
Клавиша выбора масштабирования	30
Клавиша выбора обработки изображения	28
Клавиша извлечения барабана	56, 62
Клавиша интерфейса	26
Клавиша контрольного оттиска	36
Клавиша одинакового размера	17
Клавиша опускания лотка подачи бумаги	22, 37
Клавиша регулировки скорости печати	38
Клавиша режима карандаша	17
Клавиша С	16
Клавиша секретности	51
Клавиша центрального положения оттиска	37
Клавиши количества копий (клавиши от 0 до 9)	16
Клавиши регулировки положения оттиска	37
Клавиши регулировки уровня сканирования	31

Комби (режим обработки изображения)	28
Коэффициент плавного масштабирования	33
Краска	8
Крыло вывода бумаги	15, 23
Крышка узла изготовления мастера	15, 58

Л

Лоток	14, 20
Лоток оригиналов	14, 20

М

Максимальные области запечатывания	13
Минимальное количество копий	52

Н

Направляющая лотка	20
Направляющая оригиналов	14
Направляющие бумаги премного лотка	22
Направляющие лотка	14
Направляющие приемного лотка	15

О

Обслуживание	64
Оригиналы	12
Основная панель управления	14, 16
Основной процесс	18
Очистка бокса для использованных мастеров	60

П

Панель управления	16
Печатающая термоголовка	64
Печать “2 в 1”	32
Печать данных с компьютера	26
Печать двух оригиналов	32
Печать одного оригинала	32
Печать с бумажного документа	24
Поверхность	67
Подготовка	20
Полуавтоматический	53
Помещение оригинала	24
Приемный лоток	15
Прижимающий валик	66
Проверка дисплея ошибок	68
Программа	40
Программа А	40
Программа В	40

Р

Разделение лентой	53
Разделитель тиражей	41
Растирание краски	53
Регулировка положения оттиска по горизонтали	37
Регулировка положения по вертикали	37
Режим обработки изображения	28
Режим специальных настроек	52, 54
Руководство по безопасности: обращение и работа	7
Руководство по безопасности: установка	6

Руководство по безопасности для чистки	64
Рулон мастер-пленки	15
Ручка барабана	56, 62
Ручка регулировки давления разделяющей пластины	21, 81
Ручка регулировки прижима разделяющей пластины	14
Ручка узла изготовления мастера	15
Рычаг барабана	15
Рычаг блокировки направляющей лотка	20
Рычаг блокировки рулона мастер-пленки ..	15, 58
Рычаг крышки узла изготовления мастера	58
Рычаг освобождения бокса для использованных мастеров	14
Рычаг освобождения оригинала	71
Рычаг освобождения оригиналов	14
Рычаг освобождения узла для использованных мастеров	14
Рычаг регулировки усилия прижима бумаги	14, 21
Рычаг фиксации направляющих лотка	14
Рычаги фиксации направляющих лотка	37

С

Секретность	51
Снятие и установка барабана	62
Соединение с компьютером	9
Спецификации бумаги	10
Стандартные коэффициенты	30
Стекло сканера	14, 65
Стопор оригинала	14
Счетчик	15

Т

Текст (режим обработки изображения)	28
Технические характеристики	85
Туба с краской	15, 56

У

Увеличение	30
Узел для использованных мастеров (прием оригиналов)	14
Уменьшение	30
Уровень сканирования	31
Установка барабана	62
Установка лотка	20
Установка приемного лотка	22
Устранение неисправностей	77
Утилизация использованных мастеров	61
Утилизация расходных материалов	61
Утилизация сердечника мастера	61
Утилизация тубы с краской	61

Ф

Фото (режим обработки изображения)	28
Функция и название каждой части	14

Ш

Шторка направляющей мастера	59
-----------------------------------	----