

Серия RISO EZ

Руководство пользователя

591/571/531

RISO EZ 591/571/531 Руководство пользователя

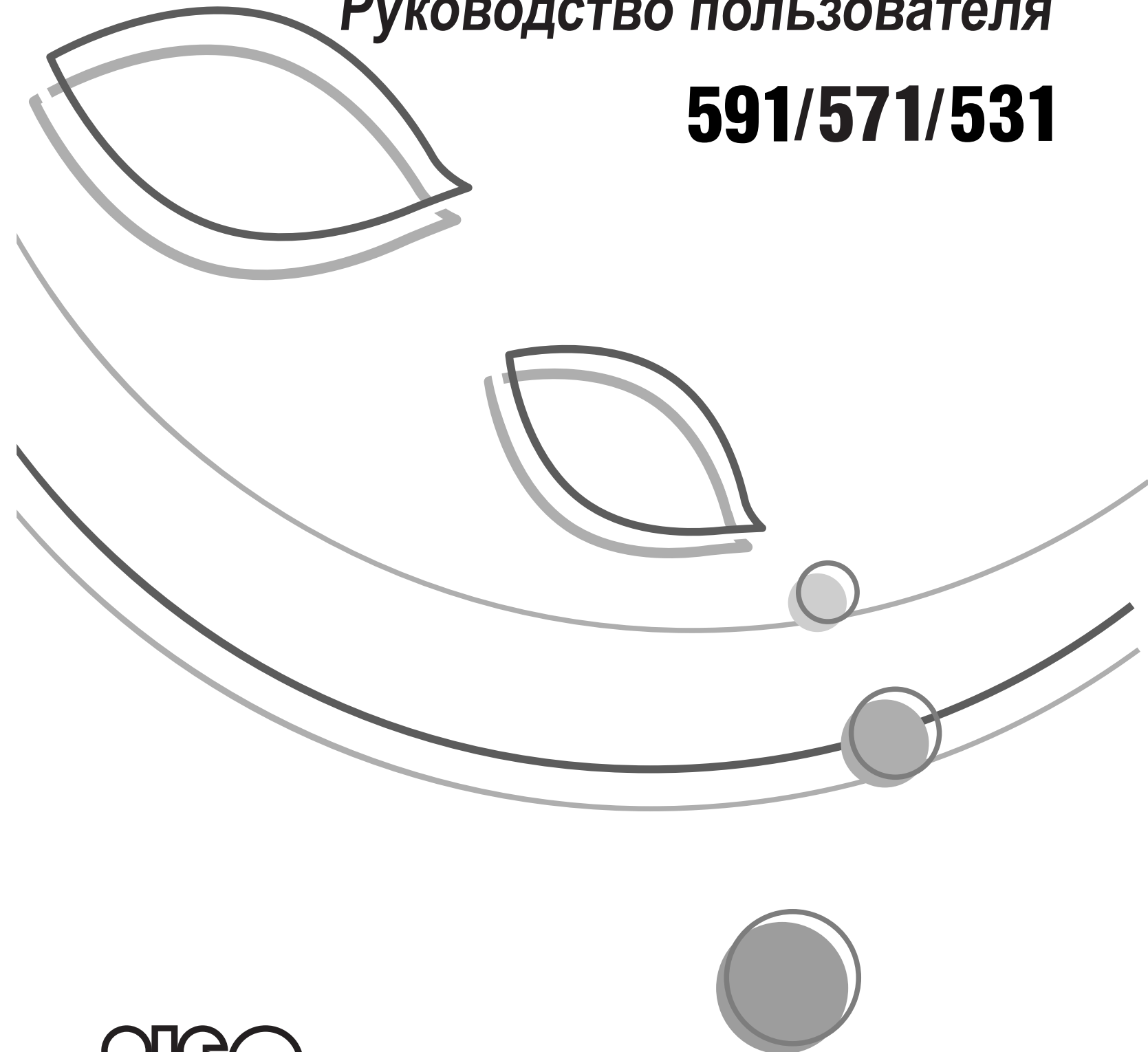

RISO

По поводу расходных материалов и обслуживания обращайтесь:

RISO



Являясь официальным партнером **ENERGY STAR®**, компания RISO KAGAKU CORP. установила, что данное изделие соответствует указаниям **ENERGY STAR®** по экономии энергии.

Только для модель EZ591U

Дубликатор
Модель: EZ591U
Система RFID
Модель: 444-59008

Содержит идентификатор FCC: RPARFOM5

Данное устройство соответствует Части 15 Правил FCC. При эксплуатации выполняются два следующих условия: (1) данное устройство не может создавать вредные помехи и (2) данное устройство должно допускать любые полученные помехи, включая помехи, способные вызвать нежелательные изменения в работе.

Пользователь предупреждается о том, что неавторизованные изменения или модификации, не одобренные изготовителем оборудования, могут повлечь за собой лишение пользователя права на эксплуатацию данного оборудования.

ПРИМЕЧАНИЕ. Данное оборудование проверено и признано соответствующим ограничениям для цифровых устройств Класса В в соответствии с частью 15 Правил FCC. Эти ограничения предназначены для обеспечения разумной защиты от вредных помех при установке в домашних условиях. Данное оборудование генерирует, использует и может излучать радиочастотную энергию, а при установке и использовании не в соответствии с инструкциями может создавать вредные помехи для радиосвязи. Однако не гарантируется, что помехи не будут возникать при какой-либо конкретной установке. Если данное оборудование создает вредные помехи для радио или телевизионного приема, что можно определить, выключив и включив оборудование, пользователь может попытаться устранить помехи одним или несколькими из следующих способов.

- Переориентировать или переместить приемную антенну.
- Увеличить расстояние между данным оборудованием и приемником.
- Подсоединить данное оборудование к розетке в цепи, отличной от той, к которой подсоединен приемник.
- Обратиться за помощью к дилеру или опытному радио-/телетехнику.

Содержит IC: 4819A-RFOM5

При эксплуатации выполняются два следующих условия: (1) данное устройство не может создавать вредные помехи и (2) данное устройство должно допускать любые полученные помехи, включая помехи, способные вызвать нежелательные изменения в работе устройства.

Цифровой аппарат Класса В соответствует ICES-003 Канады.

Может применяться специальная обработка солью хлорной кислоты, см.

www.dtsc.ca.gov/hazardouswaste/perchlorate.

Данное изделие может содержать вещества, на утилизацию которых налагаются ограничения.

Поэтому обязательно проконсультируйтесь у вашего дилера по обслуживанию.

Предупреждение

Только для моделей EZ571A и EZ531A

Это изделие класса А. В домашних условиях данное изделие может создавать радиопомехи, и в этом случае от пользователя может потребоваться принять соответствующие меры по их устранению.

Только для моделей EZ571E

MASCHINENLÄRM INFORMATION

Maschinenlärminformations-Verordnung 3. GSGV:

Der höchste Schalldruckpegel beträgt 70 dB(A) oder weniger gemäß EN ISO 7779.

Hinweis:

Das Gerät ist nicht für die Benutzung am Bildschirmarbeitsplatz gemäss BildscharbV vorgesehen.



Страны предполагаемого использования

Австрия/Бельгия/Дания/Финляндия/Франция/Германия/Греция/Исландия/Ирландия/Италия/Люксембург/Нидерланды/Норвегия/Португалия/Испания/Швеция/Швейцария/Великобритания.

- Данное изделие оборудовано системой RFID (идентификация радиочастоты).

Уведомление для стран-членов Европейского союза

**RISO, охрана окружающей среды и Директива по утилизации
электрического и электронного оборудования (Директива W.E.E.E)**

Что представляет собой Директива WEEE?

Целью Директивы WEEE является сокращение отходов и обеспечение утилизации электрического и электронного оборудования по завершении срока его службы.



Что означает изображение перечеркнутого бачка на колесах?

Изображение перечеркнутого бачок на колесах указывает, что данный продукт должен утилизироваться отдельно от обычных отходов.

Для получения сведений об утилизации обратитесь к вашему агенту по обслуживанию компании RISO.

Что означает изображение сплошной полосы под бачком на колесах?

Сплошная полоса под перечеркнутым бачком на колесах указывает, что данный продукт был выпущен на рынок после 13-го августа 2005 г.

**К кому следует обращаться для получения более
подробных сведений о Директиве WEEE?**

Для получения дополнительных сведений следует обращаться к вашему агенту по обслуживанию компании RISO.

Компания Riso не несет ответственности за ущерб или расходы, которые могут явиться следствием использования данного руководства.

Мы постоянно работаем над улучшением наших изделий, поэтому внешний вид вашего аппарата может отличаться от изображений, представленных в руководстве.

Компания Riso не несет ответственности за какие-либо виды прямого, случайного или косвенного ущерба, а также потери или расходы, явившиеся следствием использования этого изделия или прилагаемых руководств.

 **Осторожно:**

- Ознакомьтесь с важной информацией по безопасной эксплуатации аппарата.
- Держите это руководство в доступном месте и внимательно ознакомьтесь с печатным аппаратом.

 является зарегистрированным товарным знаком RISO KAGAKU CORPORATION в Японии и других странах.

riso iQualitySystem™ является товарным знаком RISO KAGAKU CORPORATION.



является товарным знаком RISO KAGAKU CORPORATION.

Adobe® Acrobat® Reader® и Adobe® Reader® являются товарными знаками Adobe Systems Incorporated.

- Информация, содержащаяся в данном документе, может быть изменена без предварительного уведомления.

Copyright © 2012 RISO KAGAKU CORPORATION

СОДЕРЖАНИЕ

Представляем модель серии EZ5	7
Значки и обозначения, используемые в этом руководстве	8

Перед началом использования **10**

Руководство по безопасности: установка	10
Установка	10
Подсоединение питания	10
Руководство по безопасности: правила обращения и эксплуатации	11
Условия эксплуатации	11
Обращение с аппаратом	11
USB Флэш-накопитель	12
Расходные материалы	12
Обращение с краской	12
Расположение бирки с предупреждением	12
Подключение к компьютеру	13
Способ подключения	13
Установка программного обеспечения	14
Спецификации бумаги	15
Ограничения по размеру и плотности	15
Советы по улучшению подачи бумаги	16
Условия хранения	16
Оригиналы	17
Ограничения по размеру и плотности	17
Максимальная площадь запечатывания и поля	18
Материалы, которые не следует печатать	18

Знакомство с аппаратом **20**

Функции и название деталей	20
Панель управления	22
Дисплей	24
Экраны и их различные состояния	24
Сведения о режимах	26
Вид основного экрана	29
Основной процесс	31

Основные операции **32**

Подготовка к печати	32
Установка лотка бумаги и загрузка бумаги	32
Установка приемного лотка	35
Размещение оригинала	37
Размещение на стекле экспозиции	37
Размещение в АПО (дополнительное оборудование)	37
Печать с бумажного документа или книги	39
Печать с использованием данных компьютера [Прямая печать] [Переч.раб. USB]	44
Печать данных с компьютера [Прямая печать]	45
Печать данных USB [Переч.раб. USB]	49
Изменение направления вывода	52
Изменение времени остановки	54

Функции режима изготовления мастера **56**

Выбор режима обработки изображений [Изображение]	56
Выбор контраста сканирования оригинала [Контраст]	58
Увеличение/уменьшение оригиналов	
[Стандартный коэффициент] [Поле+] [Независимо] [Масштаб]	59
Увеличение и уменьшение с помощью стандартного коэффициента	
[Стандартный коэффициент] [Поле+] [Авто]	60
Увеличение/уменьшение измененного соотношения сторон [Независимо]	61
Увеличение и уменьшение с помощью функции масштабирования [Масштаб]	62
Использование бумаги специального формата [Бумага]	63
Автоматическая печать [Автопечать]	64
Обработка фотографий растриванием [Растр]	65
Регулировка контраста фотографии [Контраст]	66
Регулировка градации оттенков на фотографии [Кривая тона]	67
Экономия краски [Экономия краски]	68
Печать нескольких оригиналов на одном листе [2 в 1] [Мультип-печать]	69
Ориентация оригинала и результаты печати	70
Поле	73
Ориентация бумаги для печати	73
Интервал мультипа	73
2 в 1 Операция	74
Операция для печати Мультип	76
Порядок действий для режима Билет	78
Печать со сброшюрованных оригиналов [Тень корешка]	81
Обрезка верхнего поля оригинала и печать [Верхнее поле]	83
Регулировка боковых полей мастера [Боковое поле]	85
Проверка печатаемого изображения перед изготовлением мастера [Оттиск]	87
Действия, которые можно выполнять на экране предварительного просмотра	88
Функция предварительного просмотра	88
Изготовление мастера с использованием максимальной площади печати	
[Сканмаксимум]	90

Функции печати **92**

Изменение скорости печати [Регулировка скорости печати]	92
Подстройка плотности печати [Подстройка плотности печати]	93
Регулировка положения оттиска [Регулировка положения оттиска]	94
Вертикальная (верх/низ) регулировка	94
Регулировка по горизонтали (влево/вправо)	95
Печать контрольных оттисков [Пробный оттиск]	96
Увеличение времени просушки [Интервал]	97
Настройки подачи/вывода для специальной бумаги и типов печати [Контроль крыльев] [Контр. спец. бумаги]	98
Настройка параметра Контроль крыльев [Контроль крыльев]	99
Сохранение настроек и переименование имен параметров в списке параметров	100
Вызов настроек из Список параметров	102
Изменение настроек Контр. спец. бумаги	103
Очистка настроек Контр. спец. бумаги	104

Дополнительные функции **106**

Настройка управления пользователями [Управл. пользоват.]	106
Выбор системы идентификации и распознавания	109
Настройка уровня управления	111
Регистрация администратора/пользователей	112
Изменение регистрации администратора/пользователя	119
Удаление регистрации пользователя	120
Переименование групп	121
Сброс всех счетчиков пользователей	122
Автоматическая сортировка по группам [Программа]	123
Как программировать печать	125
Настройка для программируемой печати	126
Сохранение программ	128
Переименование программы	129
Извлечение программы	131
Удаление программ	132
Внесение изменений в сохраненные программы	133
Использование функций памяти работ [Работы]	134
Сохранение памяти работ	135
Переименование памяти работ	136
Вызов памяти работ и печать	138
Очистка памяти работ	140
Защита конфиденциальных документов [Секретный]	141
Увеличение периода резерва [Резервирование]	142
Раскатка [Раскатка]	143
Воспроизведение мастера [Обновить] [Автообн. Страницы]	144
Использование обновления страницы	145
Использование Автообн. Страницы	146
Контрольный оттиск и печать (с установленным дополнительным АПО) [АПО полуавтомат] ...	147
Отображение состояния использования [Счетчик]	149
Поворот оригинала на 180 градусов для изготовления мастера [Повернуть]	150

Проверка счетчиков пользователей [Отчет ИД-счетчика].....	151
Вывод отчета счетчика.....	152
Задание напоминания раз в месяц.....	153
Настройка области прямого доступа [Мой прямой доступ].....	155
Изменение настроек по умолчанию [Управление].....	157
Программируемые функции.....	157
Регулировка настроек по умолчанию.....	165
Настройка области прямого доступа и вкладки Подборки [Ввод Прямой Доступ] [Ввод подборок]	168
Регистрация специального формата бумаги [Ввод данных бумаги].....	170
Ввод форматов и изменение имен.....	170
Удаление специального формата бумаги	172
Защита мастера после печати [Защита].....	173
Предотвращение утечки мастеров после создания или утилизации [Защита]	174

Сохранение данных оригинала и способ использования **176**

Преобразование бумажных оригиналов в сохраненные данные (режим сканирования)	178
Сканирование оригинала	178
Настройка сведений о данных.....	180
Указание формата сохранения.....	182
Вызов сохраненных данных и печать [Память] [Переч.раб. USB].....	183
Вызов сохраненных данных.....	183
Изменение порядка данных.....	185
Использование экрана вызова сохраненных данных/экрана вызова списка работ USB.....	186
Наложение сохраненных данных на задание печати [Наложение].....	187
Копирование/перемещение сохраненных данных.....	189

При использовании линейного принтера **192**

Функции печати при использовании линейных принтеров.....	192
Функция Автосвязь	192
Функция режима линии.....	192
Настройка линейного принтера [Свойства ссылки]	193
Настройка линейного принтера	193
Список настроек линейного принтера.....	194
Печать отсканированных оригиналов на линейном принтере [Линия]	197
Использование дополнительных функций линейного принтера	199
Программируемые функции.....	200
Дуплексная печать [Дуплекс].....	202
Использование стекла экспозиции или автоматического податчика оригиналов AF-VI	202

Замена расходных материалов **206**

Проверка оставшихся расходных материалов	206
Замена рулона мастер-пленки	208
Замена тубы с краской	211
Очистка бокса для использованных мастеров	213
Замена барабана печати (изменение цвета)	215
Удаление барабана	215
Установка барабана	217
Утилизация использованных расходных материалов	218

Обслуживание **220**

Чистка	220
Печатающая термоголовка	221
Стекло экспозиции и панель крышки стекла экспозиции	221
Стекло сканера и белый валик АПО (приобретается дополнительно)	222
Прижимающий валик	222
Внешние поверхности	223

Устранение неисправностей **224**

При отображении сообщения	224
Отображение сообщений об ошибках	224
Отображение всплывающего сообщения	232
Экран расходных материалов	239
Устранение неисправностей	242

Приложение **250**

Дополнительные устройства	250
Технические характеристики	251
Индекс	254

Представляем модель серии EZ5

Благодарим за приобретение этого печатного аппарата.

Модель серии EZ5 является цифровым дубликатором, оборудованным ЖК-дисплеем. Он отличается удобным в использовании сенсорным экраном, на котором отображаются только кнопки, необходимые для какой либо задачи. С помощью интерактивной справочной системы можно легко выполнять сложнейшие настройки для принтера.

В этом руководстве описаны основные и дополнительные операции, выполняемые аппаратом с использованием различных функций. В нем также содержатся предупреждения, сведения по использованию и замене расходных материалов и советы по устранению неисправностей.

Рекомендуем внимательно ознакомиться с этим руководством перед тем, как начать пользоваться аппаратом. Обращайтесь к руководству при необходимости получения совета или подсказки по эксплуатации.

Значки и обозначения, используемые в этом руководстве

В этом руководстве используются следующие значки и обозначения.

Об обозначениях

В документе используются следующие значки и обозначения.

 **ПРЕДУПРЕЖДЕНИЕ:** Игнорирование этого предупреждения может привести к серьезной травме или смерти.

 **Осторожно:** Игнорирование этого предостережения может привести к травме или порче имущества.

Важно: Указывает на запрещенные действия или информацию, которой следует уделять особое внимание.
Внимательно прочитайте и соблюдайте все указания.

Примечание: Содержит полезные сведения.

Совет: Содержит дополнительные советы, облегчающие работу с аппаратом.



Указывает страницу ссылки.



Указывает кнопку или название элемента на ЖК-дисплее.



Указывает кнопку, которую следует нажать на ЖК-дисплее.



Обозначает оригинальный документ.



Обозначает отпечатанные оттиски.

Обозначения для инструкций по эксплуатации и описания функций

Для объяснения функций и операций принимаются следующие правила.

1

2

3

Функции режима изготовления мастера

Выбор режима обработки изображений [Изображение]

Для изготовления мастера, соответствующего качеству оригинала, следует выбрать соответствующий режим в зависимости от того, содержит ли оригинал только текст (сетровые линии), фотографии или сочетание текста и фотографии.

Примечание:

- Режим обработки изображений по умолчанию можно задать на экране Управление.

1 Нажмите [Стр.] на основном экране изготовления мастера.

2 Выберите режим обработки изображений, соответствующий оригиналу.

3 Нажмите [ОК].

Возврат к основному экрану изготовления мастера. Режим обработки изображений обнуляется.

Примечание:

- При выборе отдельных настроек режима обработки изображений некоторые функции недоступны.

	Текст	Фото	Комби	Карандаш
Растр	—	✓	✓	—
Избр. (Auto)	✓	—	—	—
Контраст (1-5)	✓	✓	✓	✓
Контраст	—	✓	—	—
Кривая тона	—	✓	✓	✓

✓ доступно — недоступно

- В режиме [Текст], если параметру [Контраст] присвоено значение [Auto], цвет фона оригинала автоматически удаляется.

→ стр 58

1) Название главы

2) Выполняемая операция

Порядок работы описан поэтапно. Соблюдайте указанную последовательность операций.

3) Экран

Отображает экран так, как он выглядит на каждом шаге.

О содержании этого руководства и иллюстрациях

- В большинстве случаев на иллюстрациях в этом документе изображена модель EZ571A.
- Изображения на экране иллюстрируются, как если бы они были активны в данный момент. Некоторые кнопки, описанные в этом руководстве, могут быть недоступны при настройках по умолчанию, или если не установлено дополнительное устройство.
- В настоящем руководстве дополнительный автоматический податчик оригиналов AF-VI называется “АПО (поставляется дополнительно)”.
- Дополнительно приобретаемые карта сохранения документов DM-128CF и карта сохранения документов DM-512CF собирательно именуется “картой сохранения документов”.

Перед началом использования

Руководство по безопасности: установка

В данном разделе описаны меры предосторожности, которые необходимо соблюдать при установке аппарата. Прочитайте этот раздел перед установкой аппарата.

Примечание:

- При доставке дилер (или уполномоченный представитель обслуживания) поможет выбрать подходящее место для аппарата.

Установка

⚠ ПРЕДУПРЕЖДЕНИЕ:

- Установите аппарат на стол-подставку, специально предназначенную для этой модели, или на плоскую устойчивую поверхность (максимально допустимый перепад высоты - 10 мм). Падение аппарата может привести к травме.
- Устанавливайте аппарат в местах с хорошей вентиляцией. Несоблюдение этого правила может привести к серьезным проблемам со здоровьем.

⚠ Осторожно:

- Установите аппарат рядом с электрической розеткой, чтобы не использовать удлинитель для подключения аппарата к розетке. Если удлинитель все же необходим, его длина не должна превышать 5 метров.
- Зазор между стеной и задней панелью аппарата должен составлять не менее 10 см, чтобы в случае технических проблем аппарат можно было отключить от сетевой розетки.
- Не устанавливайте аппарат в пыльных местах. Несоблюдение этого правила может привести к возгоранию.

Важно:

- Не устанавливайте аппарат в перечисленных далее местах. Несоблюдение этих мер предосторожности может привести к поломке аппарата.
 - Места, где аппарат может подвергаться воздействию прямого солнечного света (например, вблизи окон). Все окна, через которые на аппарат может падать прямой солнечный свет, должны быть закрыты шторами.
 - Места, подверженные резким перепадам температуры
 - Места с повышенной или пониженной температурой и влажностью
 - Места рядом с обогревателем
 - Места, подверженные прямому воздействию холодного или горячего воздуха, а также прямому воздействию лучистой теплоты
 - Места с плохой воздухопроницаемостью и вентиляцией

Подсоединение питания

⚠ ПРЕДУПРЕЖДЕНИЕ:

- Не перегружайте электрическую розетку или шнур удлинителя. Во избежание повреждения шнура питания не ставьте на него тяжелые предметы, не тяните за шнур и не сгибайте его. Это может привести к возгоранию или поражению электрическим током.
- При отключении от розетки не тяните за шнур, а беритесь только за вилку. В противном случае можно повредить шнур, что может привести к возгоранию или поражению электрическим током.
- Не подключайте и не отключайте шнур питания мокрыми руками. Это может привести к поражению электрическим током.

⚠ Осторожно:

- Отключайте вилку электрошнура от электрической розетки не реже двух раз в год и очищайте контакты и область вокруг них. Пыль, скапливающаяся в этих местах, может привести к возгоранию.

Важно:

- Проверяйте шнур питания и вилку на наличие ненадежных соединений. Надежно подключайте шнур питания к ближайшей электрической розетке.
- При подсоединении и отсоединении кабеля отключайте аппарат с помощью выключателя ПИТАНИЯ.
- Не прикасайтесь к выключателю ПИТАНИЯ в верхней части розетки переменного тока (соединение сетевого шнура). Ошибочное изменение настройки выключателя ПИТАНИЯ может привести к повреждению.

Руководство по безопасности: правила обращения и эксплуатации

Этот раздел описывает меры предосторожности, которые необходимо соблюдать при обращении с аппаратом. Прочитайте этот раздел перед началом работы с аппаратом.

Условия эксплуатации

Важно:

- Используйте этот аппарат при следующих условиях окружающей среды.
Температура: 15°C - 30°C
Влажность: 40% - 70% (без конденсации)

Обращение с аппаратом

⚠ ПРЕДУПРЕЖДЕНИЕ:

- Не ставьте на аппарат сосуды с водой и металлические предметы. Попадание воды или металлических предметов внутрь аппарата может привести к возгоранию или поражению электрическим током.
- Не используйте рядом с аппаратом аэрозоли и легковоспламеняющиеся растворители. Попадание аэрозоля или легковоспламеняющегося растворителя на электронные компоненты аппарата может привести к возгоранию или поражению электрическим током.
- Не просовывайте в отверстия аппарата металлические предметы и не допускайте попадания внутрь горючих веществ. Это может привести к возгоранию или поражению электрическим током.
- Не снимайте крышки аппарата. Прикосновение к внутренним деталям может привести к поражению электрическим током.
- Не разбирайте и не переделывайте аппарат самостоятельно. Это может привести к возгоранию или поражению электрическим током.
- Если аппарат выделяет чрезмерное тепло, из него идет дым, или чувствуется неприятный запах, немедленно выключите ПИТАНИЕ, отключите шнур питания от розетки и обратитесь к представителю центра обслуживания. Невыполнение этого требования может привести к возгоранию или поражению электрическим током.
- При попадании внутрь аппарата посторонних предметов немедленно выключите ПИТАНИЕ, отключите шнур питания от электрической розетки и обратитесь к представителю центра обслуживания. Невыполнение этого требования может привести к возгоранию или поражению электрическим током.
- Ни в коем случае не просовывайте руки или пальцы в отверстия аппарата во время его работы.
- Не допускайте попадания одежды и длинных волос в движущиеся части аппарата.
- Не кладите на аппарат тяжелые предметы. Они могут упасть и привести к травме.
- Обращайтесь к представителю службы обслуживания до перемещения аппарата на новое место.

⚠ Осторожно:

- Ни в коем случае не просовывайте пальцы и т.д. в отверстия рядом с лотком подачи бумаги и приемным лотком. Это может привести к травме.
- После извлечения барабана печати вокруг него или же внутри аппарата могут оставаться следы краски, поэтому старайтесь не касаться этих областей руками или одеждой.
При попадании краски на руки и т.д. как можно быстрее смойте ее моющим средством.
- При извлечении бумаги руками изнутри аппарата старайтесь не касаться крюка разделителя листов. Острый конец крюка разделителя листов может стать причиной травмы.
- Не открывайте крышки и не двигайте аппарат во время работы.
- Если аппарат не предполагается использовать в течение длительного времени, отсоедините шнур питания.
- Внутри аппарата имеются прецизионные узлы и движущиеся детали. При обращении с аппаратом строго выполняйте инструкции данного руководства.
- Берегите аппарат от ударов.
- Не ставьте барабан печати вертикально. Это может привести к появлению пятен на полу и т.д.

Важно:

- Не отключайте шнур питания от розетки и не выключайте питание во время работы аппарата.
- Открывайте и закрывайте все крышки аппарата аккуратно.

USB Флэш-накопитель

Важно:

- Используйте флэш-накопитель USB для сохранения больших объемов данных. При использовании некоторых типов флэш-накопителей USB аппарат работает неправильно.
- При подключении и отключении флэш-накопителя USB выполняйте надлежащие процедуры.
- При сохранении данных на флэш-накопителе USB мы не гарантируем отсутствие потерь в результате несчастного случая или непредвиденных событий. Рекомендуется создавать резервные копии всех важных документов на компьютере.

Расходные материалы

Важно:

- При замене краски и рулона мастера следует использовать материалы, рекомендованные компанией Riso.
- Храните расходные материалы (краску и рулон мастера) надлежащим образом.
Не храните расходные материалы в следующих местах:
 - В местах, подверженных воздействию прямого солнечного света, или в ярко освещенных местах рядом с окнами (Если другого места нет, занавесьте окно.)
 - В местах, подверженных резким перепадам температуры
 - В местах с повышенной и пониженной температурой и влажностью

Обращение с краской

⚠ Осторожно:

- При попадании краски в глаза тщательно промойте глаза водой. Если раздражение не проходит, обратитесь к врачу.
- Если краска попала на кожу, тщательно смойте ее водой с мылом.
- Обеспечьте хорошую вентиляцию во время печати.
- Если во время использования аппарата вы почувствуете себя плохо, обратитесь к врачу.
- Используйте краску только для печати.
- Держите краску в недоступном для детей месте.

Расположение бирки с предупреждением ⚠

Этот аппарат снабжен биркой с предупреждением ⚠, предназначенной для обеспечения безопасной эксплуатации. Выполняйте указания на бирке и используйте аппарат, соблюдая технику безопасности.

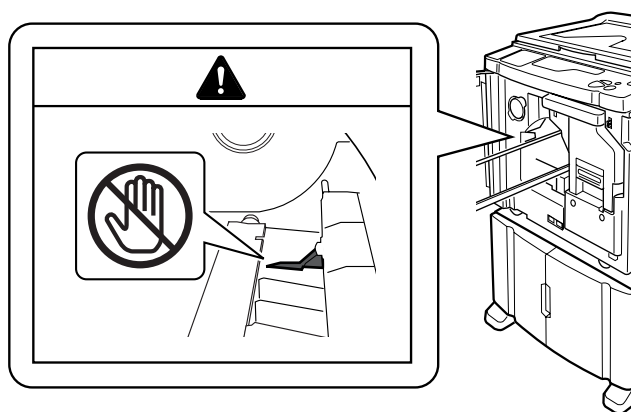

Подключение к компьютеру

В качестве оригинала для печати можно отправлять данные на аппарат непосредственно с подключенного компьютера. Качество оттисков резко возрастает, поскольку при изготовлении мастера используются цифровые данные.

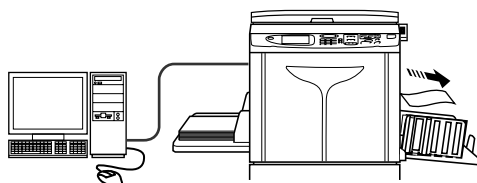

Способ подключения

◆ Непосредственное подключение к компьютеру Windows

- Кабель:
Кабель USB
Высокоскоростной USB, 3 м

Важно:

- Перед установкой USB-соединения включите аппарат и компьютер и дождитесь отображения исходного экрана.
- Максимально допустимое напряжение на входе и выходе разъема USB составляет 5 В.
- Для USB-подключений используйте имеющийся в продаже USB-кабель (соответствующий стандарту USB 2.0).



◆ Сетевые подключения

- Кабель:
Кабель Ethernet
Экранированный кабель с поддержкой 10BASE-T или 100BASE-TX

Важно:

- Перед подключением к Ethernet выключите и аппарат, и компьютер.

Примечание:

- Требуется RISO Network Card (поставляется дополнительно).
- Если установлена поставляемая дополнительно плата сетевого интерфейса "RISO Network Card", то аппарат можно подключить к компьютеру Macintosh. Подробнее смотрите в "Руководстве пользователя RISO Network Card".

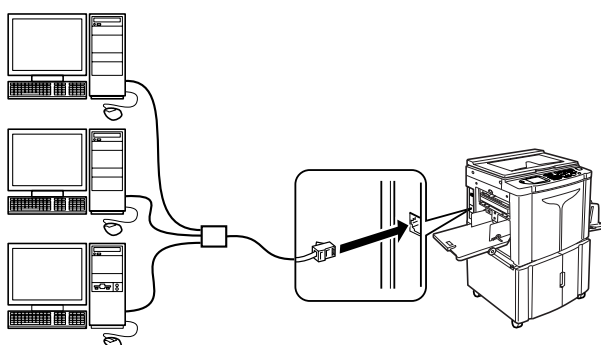

Установка программного обеспечения

Перед началом печати с компьютера, подключенного к аппарату по кабелю USB, необходимо установить драйвер принтера RISO. Перед началом печати с компьютера, подключенного к аппарату по сети, необходимо установить драйвер принтера RISO и RISO Network Card. См. инструкции по установке в руководстве пользователя драйвера принтера, а также в руководстве по RISO Network Card.

Примечание:

- RISO Network Card поставляется дополнительно.
В комплект поставки аппарата входит следующее программное обеспечение:

◆ Драйвер принтера RISO

Драйверы принтера RISO предназначены для использования только с принтерами RISO. Перед настройкой внимательно прочитайте Руководство пользователя. Руководство пользователя находится в виде файла PDF* на компакт-диске, прилагаемом к принтеру RISO.

*Для просмотра файлов в формате PDF необходимо установить программное обеспечение Adobe® Reader® или Adobe® Acrobat® Reader®.

Программное обеспечение Adobe® Reader® или Adobe® Acrobat® Reader® можно бесплатно загрузить с веб-сайта компании Adobe (<http://www.adobe.com/>).

◆ RISO Utility Software (Утилиты RISO)

Этот программный пакет включает в себя приложения “RISO COPY COUNT VIEWER” и “RISO USB PRINT MANAGER”.

- “RISO USB PRINT MANAGER (ДИСПЕТЧЕР USB-ПЕЧАТИ RISO)”
Приложение, предназначенное для управления данными оригинала, сохраненными на флэш-накопителе USB и на компьютере.
- “RISO COPY COUNT VIEWER (СРЕДСТВО ПРОСМОТРА СЧЕТЧИКА КОПИЙ RISO)”
Приложение, позволяющее управлять показаниями счетчиков (число копий, мастеров и т.д.), отправленными на флэш-накопитель USB на компьютере.

Спецификации бумаги

Ограничения по размеру и плотности

В таблице перечислены характеристики бумаги для печати, рекомендованной к использованию.

Бумага, пригодная для печати	
Размер	Плотность
от 100 мм × 148 мм до 310 мм × 432* мм	46 г/м ² - 210 г/м ²

*Аппарат может печатать (подавать) бумагу длиной до 555 мм посредством установки параметра “Ввод данных бумаги”. ↗ стр.170, ↗ стр.171

Важно:

- Даже при использовании бумаги, размер и плотность которой поддерживаются данным аппаратом, она может оказаться непригодной к использованию вследствие специфического качества бумаги, а также условий окружающей среды и хранения. Для получения дополнительной информации обратитесь к дилеру (или уполномоченному представителю обслуживания).

Не используйте бумагу следующих типов, поскольку она может застрять или вызвать ошибку подачи:

- Очень тонкая бумага (менее 46 г/м²)
- Очень толстая или плотная бумага (более 210 г/м²)
- Мятую, скрученную, согнутую или рваную бумагу
- Химически обработанную бумагу или бумагу, имеющую специальное покрытие (например, термобумагу или копировальную бумагу)
- Бумагу с клейкими участками или отверстиями (например, конверты или наклейки)

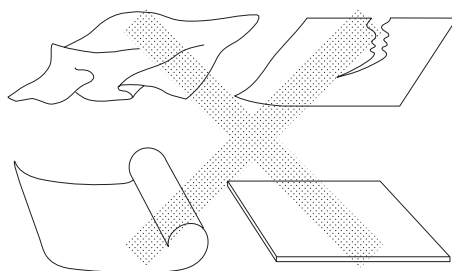

Примечание:

- Бумага с горизонтальной ориентацией волокон может вызвать проблемы при подаче. Используйте бумагу с вертикальной ориентацией волокон.
- Оттиски наносятся не на всю поверхность бумаги. Различные модели характеризуются различной максимальной площадью запечатывания. ↗ стр.18
- При использовании плохо разрезанной бумаги или бумаги с грубой поверхностью (чертежной бумаги и т.д.) аккуратно уложите бумагу до ее использования.
- При использовании некоторых типов бумаги во время работы аппарата может образовываться бумажная пыль. Выполняйте тщательную уборку и проветривание помещения.

Компания Riso не гарантирует, что бумага, не соответствующая вышеприведенным спецификациям, будет проходить через аппарат и может использоваться для печати.

Советы по улучшению подачи бумаги

Во избежание застревания бумаги и нарушения ее подачи выполняйте следующие указания:

- При использовании стандартной или неплотной бумаги установите рычаг регулировки усилия прижима бумаги в положение “NORMAL” (СТАНДАРТНАЯ) (✕). Затем откройте все четыре выравнивателя бумаги. ☞ стр.33, ☞ стр.35
- При использовании плотной бумаги (например, картона) установите рычаг регулировки усилия прижима подачи бумаги на “CARD” (Откр) (☐), а затем откройте два внутренних выравнивателя бумаги. ☞ стр.33, ☞ стр.35
- При использовании бумаги со скользкой поверхностью установите рычаг регулировки усилия прижима бумаги в положение “CARD” (Откр) (☐). ☞ стр.33
- Установите направляющие лотка, направляющие приемного лотка и стопор бумаги по формату бумаги. ☞ стр.32, ☞ стр.35
- Используйте ровную бумагу для печати без сгибов. Если все же приходится использовать скрученную бумагу, помещайте ее в лоток так, чтобы внутренняя скрученная часть была направлены вниз.
- Бумага может прилипнуть к поверхности барабана печати, если верхнее поле на оригинале слишком узкое, или если в верхней части оригинала используется много краски. Для устранения этой неполадки сместите положение оттиска вниз, чтобы создать более широкое поле сверху, или же переверните оригинал вверх ногами. Затем начните печать с начала.

Условия хранения

Храните бумагу для печати на ровной поверхности в сухом месте. Хранение бумаги во влажном месте может привести к застреванию бумаги и плохому качеству печати.

После распаковки храните остаток бумаги в оригинальной упаковке во влагонепроницаемом контейнере. В контейнер для хранения бумаги настоятельно рекомендуется поместить гель диоксида кремния.

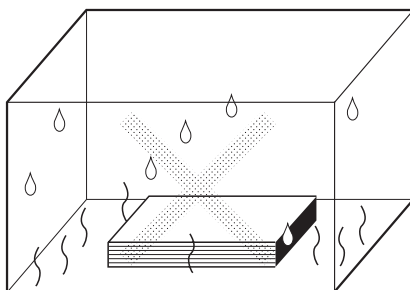

Оригиналы

Ограничения по размеру и плотности

Можно использовать следующие оригиналы.

Использование стекла экспозиции		Использование АПО (поставляется дополнительно)	
Размер	Плотность	Размер	Плотность
от 50 мм × 90 мм до 310 мм × 432 мм	Макс. 10 кг	от 100 мм × 148 мм до 310 мм × 432 мм	от 50 г/м ² до 128 г/м ²

- В процессе изготовления мастера оригиналы сканируются в зависимости от размера бумаги, загруженной в лоток подачи бумаги; для указания ширины используются направляющие лотка. Если размер загруженной бумаги меньше формата оригинала, то сканируется не весь оригинал. Если размер загруженной бумаги больше формата оригинала, то загрязнения на стекле или тень оригинала могут приводить к неожиданному загрязнению в областях за пределами оригинала.
- Переплетенные оригиналы также можно использовать на стекле экспозиции.
- При использовании АПО (поставляется дополнительно) можно автоматически подавать до 50 листов оригиналов. (если используются оригиналы плотностью 80 г/м² или меньше)

Примечание:

- Используйте стекло экспозиции для печати со следующих оригиналов:
 - Склеенные и ветхие оригиналы
 - Мятые, скрученные, согнутые или рваные оригиналы
 - Прозрачные оригиналы (например, калька или прозрачная пленка)
 - Химически обработанные оригиналы (например, термобумага или копировальная бумага)
 - Оригиналы с пятнами корректурной жидкости или клея
 - Очень тонкие оригиналы (менее 50 г/м²)
 - Очень толстые оригиналы (более 128 г/м²)
 - Плотная чертежная бумага
 - Оригиналы со скобками или скрепками
- Если оригинал смят, скручен или имеет сгибы, полностью распрямите его таким образом, чтобы во время обработки все его части плотно прилегали к стеклу экспозиции.
- Если использовалась корректурная жидкость или клей, дайте им полностью высохнуть.
- Если оригинал склеен при помощи толстой бумаги, то тень от нее может также быть напечататься.

Максимальная площадь запечатывания и поля

Максимальные площади печати приведены ниже.

Модель	Максимальная площадь печати	Максимальный размер бумаги для печати
EZ591	291 мм × 425 мм	310 мм × 432 мм
EZ571	291 мм × 413 мм	
EZ531	251 мм × 357 мм	

Важно:

- Поля, указанные на рисунке, обязательны для оригиналов вне зависимости от их формата. При необходимости уменьшите оригинал, чтобы он попал в указанные пределы полей. Помещайте оригинал так, чтобы его край с полем шириной не менее 5 мм прилегал к левому краю стекла экспозиции или АПО (поставляется дополнительно).

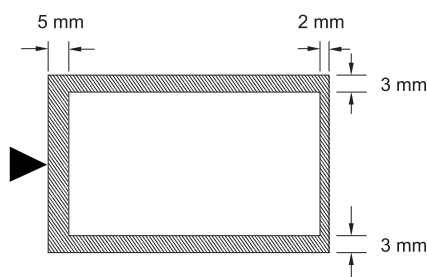

Материалы, которые не следует печатать

Не используйте этот аппарат для копирования, нарушающего закон или авторские права, даже если копии делаются для личного использования. Подробнее об этом можно узнать в местных органах власти. В большинстве случаев достаточно соблюдать благоразумие и руководствоваться здравым смыслом.

Знакомство с аппаратом

Функции и название деталей

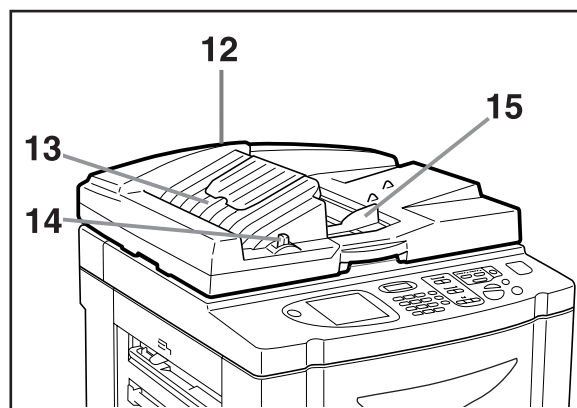
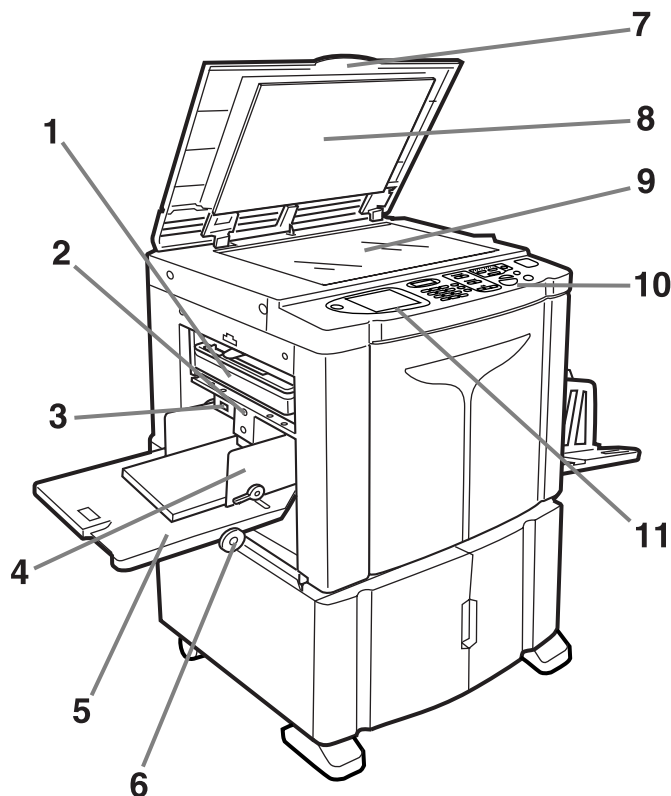

1) Бокс для использованных мастеров (☞стр.213)
Содержит использованные мастера.

2) Кнопка подъема/опускания лотка подачи бумаги (☞стр.34)
Опускает или поднимает лоток при замене или добавлении бумаги.

3) Рычаг регулировки усилия прижима бумаги (☞стр.33)
Регулирует усилие прижима бумаги в зависимости от типа используемой бумаги.

4) Направляющие бумаги лотка (☞стр.32)
Удерживают и направляют бумагу.
Установите по размеру бумаги.

5) Лоток подачи бумаги (☞стр.32)
Загрузите бумагу для печати в этот лоток.

6) Диск регулировки горизонтального позиционирования оттиска (☞стр.95)
Смещает положение оттиска влево или вправо.

7) Крышка стекла экспозиции
Открывается и закрывается при помещении оригинала.

8) Панель крышки стекла экспозиции (☞стр.221)
9) Стекло экспозиции (☞стр.40, ☞стр.221)
Поместите оригинал лицевой стороной вниз.

10) Панель управления (☞стр.22, ☞стр.23)
Нажимайте клавиши для выполнения различных операций печати.

11) Дисплей (☞стр.24 ~ стр.30)
На дисплее отображаются различные экраны, необходимые для выполнения заданий печати. Нажимайте кнопки на экране для выполнения различных операций печати.

12) Автоматический податчик оригиналов (поставляется дополнительно)
Емкость податчика составляет приблизительно 50 листов оригинала (80 г/м²). Поместите оригинал лицевой стороной вниз.

13) Приемный лоток оригиналов АПО
Сканированные оригиналы выводятся в этот лоток.

14) Рычаг освобождения оригиналов АПО
Если оригинал замялся, нажмите, чтобы извлечь его из АПО.

15) Направляющая оригиналов АПО
Сдвигается и устанавливается по ширине оригинала, чтобы оригиналы образовывали ровную стопку.

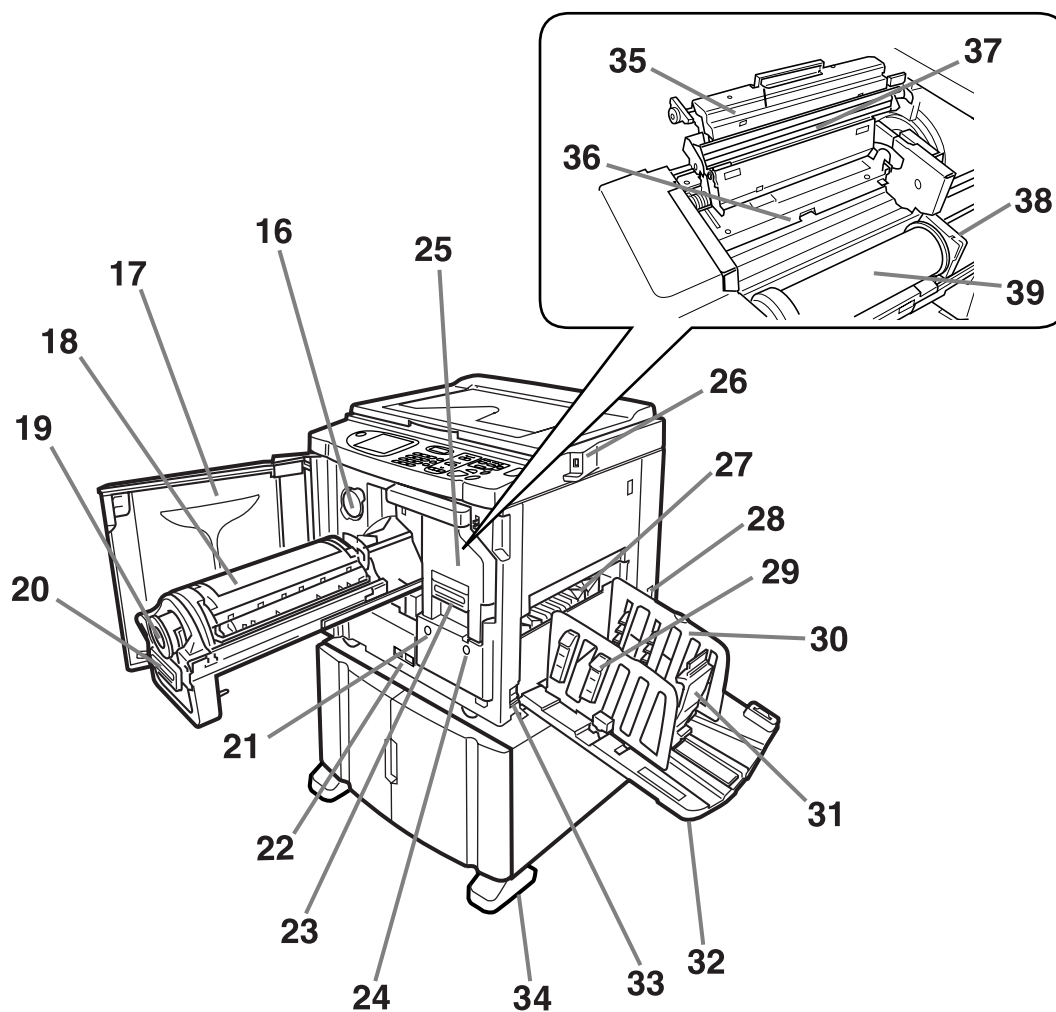
**16) Держатель колпачка тубы с краской (☞стр.212)**

Закрепите колпачок тубы с краской.

17) Передняя крышка**18) Барабан печати (☞стр.215)****19) Туба с краской (☞стр.211)****20) Ручка барабана печати (☞стр.215)****21) Кнопка освобождения барабана печати (☞стр.215)**

Освобождает барабан для его извлечения.

22) Счетчик

Считает количество копий (счетчик общего количества копий) и количество изготовленных мастеров (счетчик мастеров).

23) Ручка узла изготовления мастера (☞стр.208)**24) Кнопка освобождения узла изготовления мастера (☞стр.208)**

Освобождает узел изготовления мастера для его извлечения.

25) Узел изготовления мастера (☞стр.208)**26) Разъем USB (☞стр.43)**

Подключите флэш-накопитель USB.

27) Крыло вывода бумаги (☞стр.98)

Автоматически регулирует и выравнивает стопки отпечатков.

28) Вход питания переменного тока

Не прикасайтесь к выключателю ПИТАНИЯ в верхней части розетки переменного тока (соединение сетевого шнура). Ошибочное изменение настройки выключателя ПИТАНИЯ может привести к повреждению.

29) Выравниватель бумаги (☞стр.35)

Нажмите, чтобы открыть для выравнивания оттисков.

30) Направляющие приемного лотка (☞стр.35)

Выравнивает бумагу с оттисками.

Установите по ширине формата бумаги для печати.

31) Стопор бумаги (☞стр.35)

Установите по длине бумаги для печати.

32) Приемный лоток (☞стр.35)



В этот лоток выводятся отпечатанные оттиски.

33) Выключатель питания (☞стр.32)**34) Стабилизатор****35) Крышка узла изготовления мастера (☞стр.208)**

Откройте и закройте для установки рулона мастер-пленки.

36) Шторка направляющей мастера (☞стр.209)**37) Печатающая термоголовка (☞стр.221)****38) Держатель рулона мастер-пленки (☞стр.209)****39) Рулон мастер-пленки (☞стр.208)**

Панель управления

На панели управления содержатся такие аппаратные кнопки, как  и . Кроме того, на панели смонтирован большой дисплей, на котором отображаются различные сообщения и кнопки функций. В этом разделе приводятся названия аппаратных кнопок и их функции, а также экран дисплея и его функции.

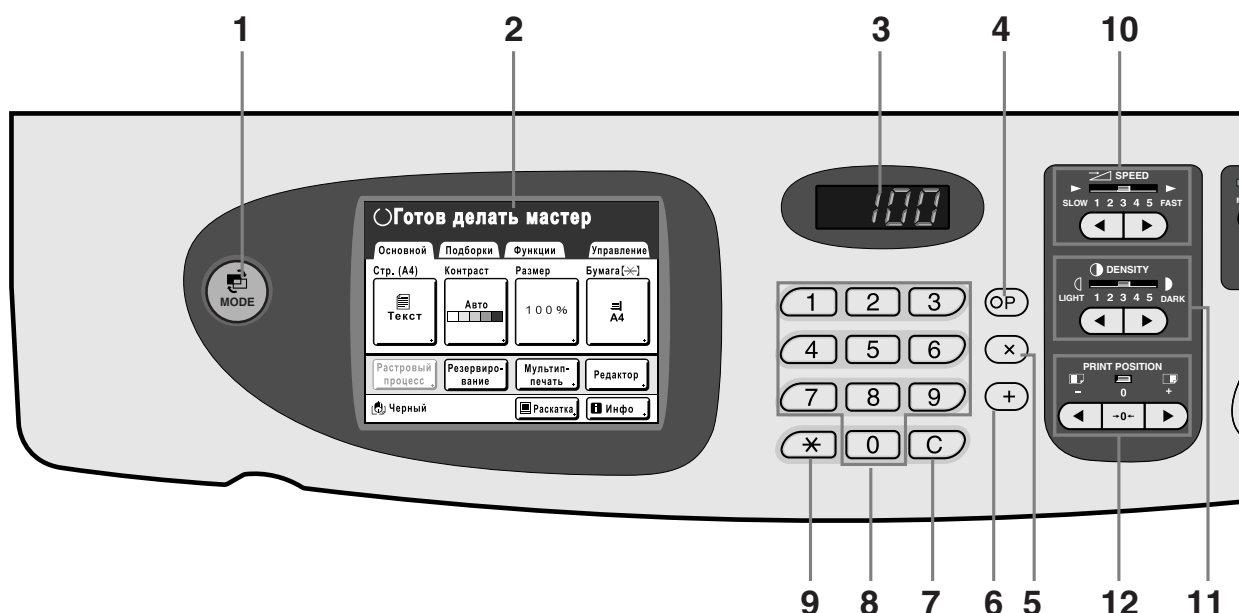

- 1) **MODE Key (Клавиша режима)** (☞стр.24)
Используется для изменения режимов.
- 2) **Дисплей** (☞стр.24 ~ стр.30)
- 3) **Дисплей количества копий**
Отображает число копий или числовые значения, введенные для различных настроек.
- 4) **Клавиша P** (☞стр.126)
Используется для вызова хранимых программ. Индикатор на клавише загорается при задании функции.
- 5) **Клавиша ×** (☞стр.126)
Используется для перемещения по полям на экранах настроек или настройки программируемой печати.
- 6) **Клавиша +** (☞стр.126)
Используется для перемещения по полям на экранах настроек или настройки программируемой печати.
- 7) **Клавиша C**
Отменяет введенные числовые значения или сбрасывает счетчик до 0.
- 8) **Print Quantity Keys (Клавиши количества копий) (клавиши от 0 до 9)**
Используются для ввода числа копий или числовых значений для различных настроек.
- 9) **Клавиша *** (☞стр.126, ☞стр.134)
Используется для перемещения между полями на экранах настройки или для вызова памяти.
- 10) **Print Speed Adjustment Keys/Indicator (Клавиши/индикатор скорости печати)** (☞стр.92)
Выбирает скорость печати из пяти возможных вариантов. Индикатор над этими клавишами показывает текущий уровень скорости.
- 11) **Print Density Adjustment Keys/Indicator (Клавиши/индикатор регулировки плотности печати)** (☞стр.93)
Выбирает прижим из пяти возможных вариантов. Индикатор над этими клавишами показывает текущий уровень прижима.
- 12) **Vertical Print Position Adjustment Keys/Indicator (Клавиша/индикатор регулировки вертикального положения оттиска)** (☞стр.94)
После изготовления мастера регулирует положение оттиска по вертикали (± 15 мм). Индикатор над этими клавишами показывает величину смещения от центра. Для сброса величины смещения нажмите .

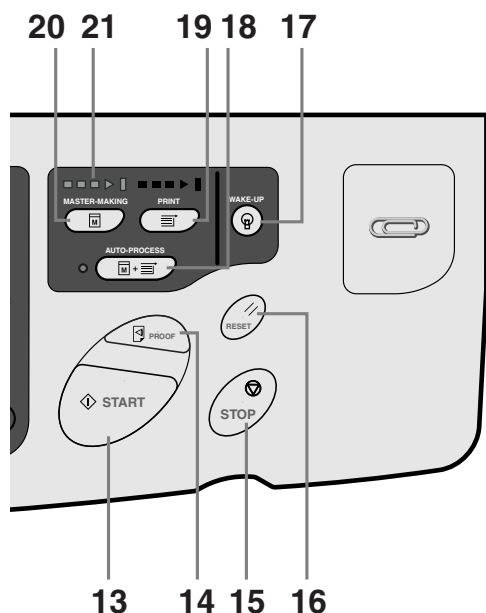

13) Start Key (Клавиша Старт)

Запускает процессы изготовления мастера или печати, а также выполняет другие указанные операции. Эта клавиша подсвечивается, только когда она активна.

14) Proof Key (Клавиша контрольного оттиска) (☞стр.96)

Используйте для проверки результата печати (например, после регулировки положения оттиска). Эта клавиша позволяет получать контрольные оттиски без изменения значения на дисплее числа копий.

15) Stop Key (Клавиша Стоп)

Останавливает выполняемую операцию. Во время изготовления мастера аппарат не останавливается до завершения изготовления мастера.

16) Reset Key (Клавиша сброса)

Восстанавливает все исходные настройки.

17) WAKE-UP Key / Log out Key (Клавиша вывода из режима энергосбережения/клавиша выхода из аппарата) (☞стр.39, ☞стр.45, ☞стр.49)

Выводит принтер из режима энергосбережения. Кроме того, эту клавишу можно использовать для выхода из системы на аппарате.

18) Auto-Process Key (Клавиша автообработки) (☞стр.64)

Позволяет автоматически выполнить операцию от начала изготовления мастера до завершения печати. При нажатии этой клавиши индикатор рядом с ней загорается.

19) Print Key (Клавиша печати)

Приводит принтер в состояние готовности к печати.

20) Master-Making Key (Клавиша изготовления мастера)

Приводит принтер в состояние готовности к изготовлению мастеров.

21) Стрелки хода выполнения

Указывают состояние хода выполнения изготовления мастера и печати.

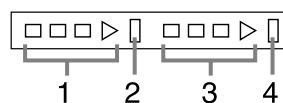

- 1) Индикатор изготовления мастера
- 2) Индикатор остановки изготовления мастера
- 3) Индикатор печати
- 4) Индикатор остановки печати

Готов делать мастер (включен автоматический режим): мигает полоска 1.

Готов делать мастер: мигают полоски 1, 2.

Готов к печати: мигают полоски 3, 4.

Индикатор загорается по одной полосе слева направо, отражая ход выполнения текущей операции изготовления мастера или задания печати.

- Если задание изготовления мастера или печати остановлено, продолжает гореть полоска индикатора, соответствующая этому этапу выполнения задания (готов к возобновлению процесса).

Дисплей

Экраны и их различные состояния

После включения электропитания на короткое время появляется начальный экран, затем выводится исходный экран.

Включение электропитания



Начальный экран (пример)

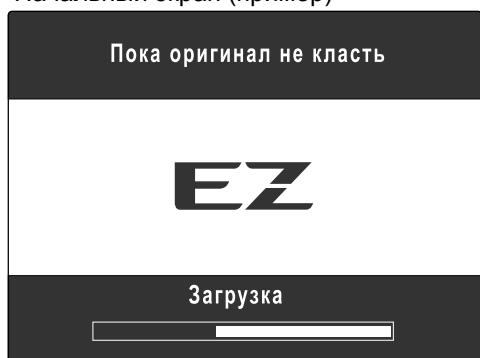

Режим экрана

Исходный экран (пример)





При подключении дополнительной карты сохранения документов или флэш-накопителя USB

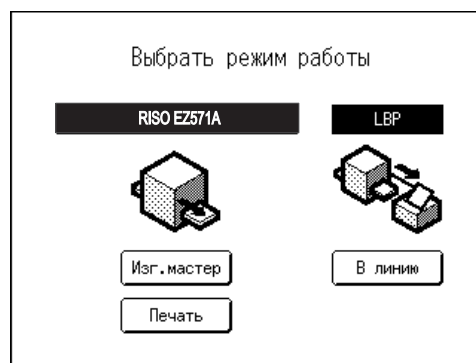

При подключении дополнительно приобретаемого линейного принтера



Примечание:

- Настройки начального экрана
Выберите **[Начальный экран]** на экране Управление.
- Настройки исходного экрана
Можно выбрать **[Режим экрана]**, **[Ризография]**, **[Линия]** или **[Сканер]** в качестве исходного экрана в соответствии с вашими предпочтениями.
Выберите **[Приоритет дисплея]** на экране Управление.
Подробнее об исходных экранах различных типов смотрите на следующих страницах.
- О клавише 
Нажав клавишу  можно переключить **[Режим экрана]** на **[основной экран]** и наоборот.
 стр.28

Основной экран

- Нажмите **[Изг.мастер]**, чтобы отобразить основной экран изготовления мастера.

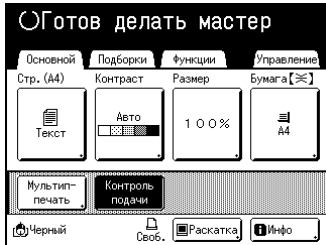

- Нажмите **[Печать]** для отображения основного экрана печати.



- Нажмите **[Сканер]** для отображения основного экрана сканирования.

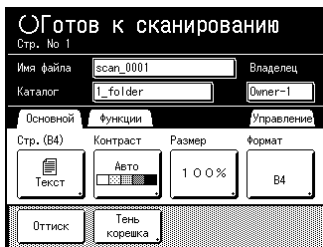

- Нажмите **[В линию]** для отображения основного экрана печати на линейном принтере.

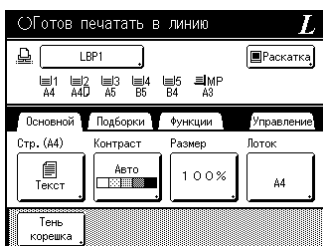

Другие экраны

◆ Экран Подборки

Быстрое изменение настроек функции или открытие ее экрана.



◆ Экран Функции

Доступ к различным функциям.



◆ Экран Управление

Изменяет значения по умолчанию различных функций.



Примечание:

- В зависимости от условий использования некоторые из функций "Управление" могут быть недоступны (вкладка "Управление" может не отображаться). Узнайте подробнее у своего дилера (или уполномоченного представителя службы обслуживания).

Сведения о режимах

Нажмите кнопку режима на экране режима, чтобы просмотреть основные экраны различных режимов.

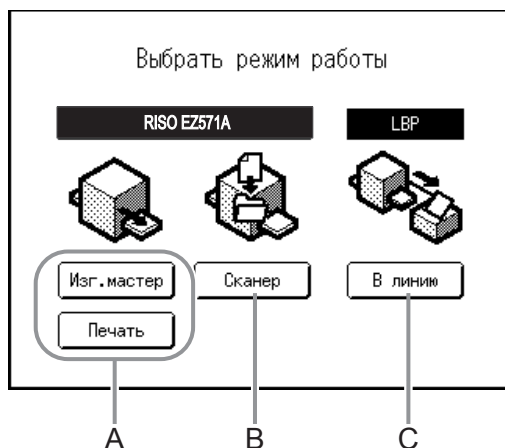

А) Ризография

На экране операции, который отображается после выбора режима печати, можно выбрать операцию, выполняемую аппаратом (операцию, которую необходимо выполнить).

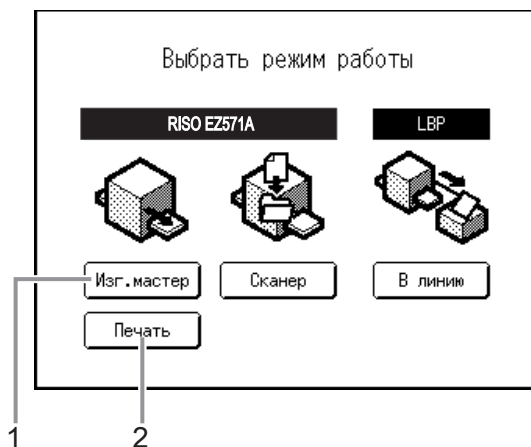

1) Изг.мастер

Сканирование оригинала на стекле экспозиции и изготовление мастера.

2) Печать

Печать мастера, находящегося в настоящий момент на барабане печати. Выберите **[Печать]**, когда после изготовления мастера операция изготовления мастера больше не требуется.

В) Режим сканирования

Этот режим позволяет сканировать оригинал, расположенный на стекле экспозиции, и сохраняет данные сканирования в памяти.



Эта настройка доступна, если к аппарату подключена дополнительная карта сохранения документов или дополнительный флэш-накопитель USB.

Данные, сохраненные в памяти, можно редактировать с использованием функций редактора.

См. сведения о режиме сканирования в разделе “Преобразование бумажных оригиналов в сохраненные данные (режим сканирования)” (стр.178).

С) Режим линии

Этот режим позволяет сканировать оригинал, расположенный на стекле экспозиции, и печатать данные с помощью линейного принтера (поставляется дополнительно), подключенного к аппарату. Этот процесс называется “печатью в линию”.

При подключении к аппарату дополнительно приобретаемого линейного принтера рекомендуется выбрать [**В линию**]. При запуске отображается основной экран печати на линейном принтере.

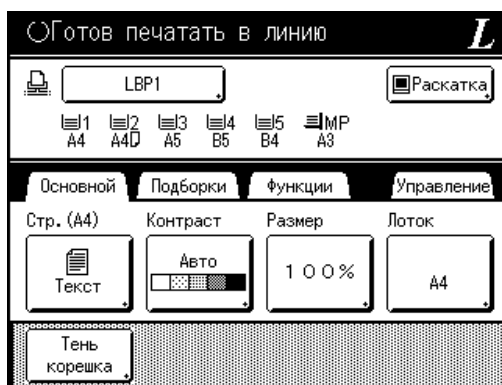

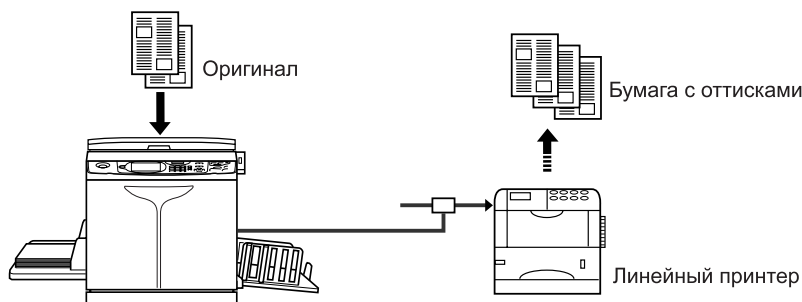

При печати небольшого числа копий использование линейного принтера оказывается более экономичным вариантом, чем изготовление мастера и печать на аппарате.

См. сведения о режиме линии в разделе “При использовании линейного принтера” (стр.192).





Примечание:

- Клавиша   можно задать функцию “Выбор режима” или “Петля”.
Выбор “Вид ключа режима” на экране управления.

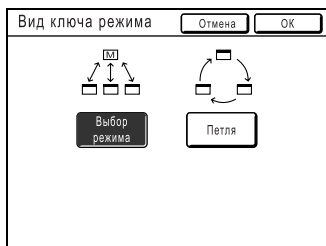
Нажмите кнопку режима на экране режима, чтобы просмотреть основные экраны различных режимов.



[Выбор режима] Нажатием клавиши  открывается экран режимов, независимо от того, какой экран открыт в данный момент.

[Петля] При нажатии клавиши  экран меняется, как это показано ниже.

- Стандартно: “Основной экран изготовления мастера” ↔ “Основной экран печати”
- При подсоединении линейного принтера: “Основной экран печати на линейном принтере” ↔ “Основной экран изготовления мастера/основной экран печати”
- Если установлена дополнительная карта сохранения документов: “Основной экран сканирования” ↔ “Основной экран изготовление мастера/основной экран печати”

Совет:

Об экране распознавания

Этот аппарат снабжен функцией управления пользователями. (☞ стр.106, ☞ стр.157 “Управление”). Если параметр “Управл. пользоват.” установлен, отображается экран распознавания. При отображении одного из экранов, приведенных ниже, введите PIN-код или подключите зарегистрированный флэш-накопитель USB. Уточните данные о PIN-коде и зарегистрированном флэш-накопителе USB у администратора.

Экран ввода PIN-кода

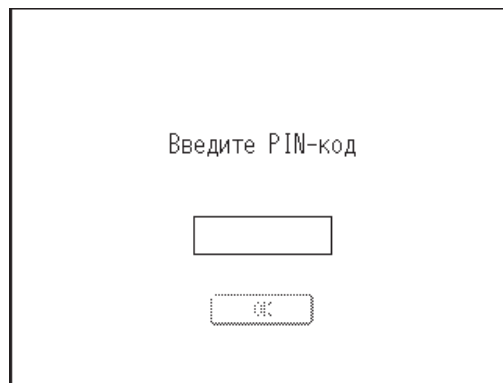

Экран зарегистрированного флэш-накопителя USB

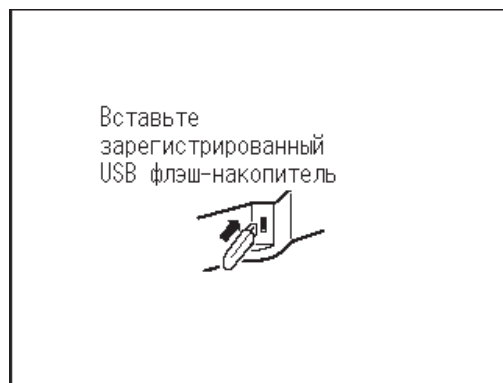

Вид основного экрана

Далее приводятся названия и объясняются функции каждой области основных экранов. Вид основного экрана может изменяться в зависимости от того, выполняется печать с бумажного документа или с компьютера.

Печать с бумажного документа



1) Область сообщений

Отображение состояния принтера и инструкций по эксплуатации. Если при печати используются такие функции, как “Программа”, “Экологич. режим” или “Экономия краски”, отображается программная информация и/или значки функций.

2) Область вкладок

Нажмите вкладку для ее отображения.

3) Область функций

Основные функции для этапов изготовления мастеров/печати. На каждой кнопке отображается текущая настройка. Нажмите кнопку для внесения изменений.

4) Область прямого доступа

Можно заранее зарегистрировать до четырех кнопок. Эта область предназначена для регистрации часто применяемых функций.

Функции можно зарегистрировать на экране

Управление.

☞ стр.168

5) Область состояния

Здесь отображается состояние аппарата.

: цвет барабана печати, установленного в данный момент.

: текущее состояние линейного принтера. (Если линейный принтер не введен на экране управления, он не отображается.)

- **[ERROR]**: ошибка в сети и др.
- **[---**]: не удалось найти сведения о линейном принтере.
- **[Своб.]**: линейный принтер готов к работе.

Пауза: состояние данных, отправляемых с компьютера.

Нажмите, чтобы отобразить список получаемых данных.

☞ стр.46

- **[Раскатка]**: готовность к приему данных.
- **[Данны->]**: обработка данных для печати.
- **[Пауза]**: готовность к выводу.
- **[Ошибка]**: ошибка в передаче данных.
- **[Блокиров]**: невозможно принять данные.

Инфо: нажмите, чтобы отобразить информацию (информация о расходных материалах, барабане печати, дате/времени).

☞ стр.207

Печать с использованием данных компьютера



1) Область вкладок (вкладки “Подборки” и “Управление” отключены)

Нажмите вкладку для ее отображения.

2) Область* свойств задания

Отображаются свойства текущего задания печати.

*Относится к данным компьютера, подготовленным для печати.

3) Область выполнения задания

- **[Обновить]**: создание другого мастера без загрузки данных с компьютера, если текущий мастер поврежден или ненадежен.
- **[Просмотр]**: отображает изображение изготовления мастера для текущей страницы (доступно только на основном экране изготовления мастера).
- **[Проп. стр.]**: остановка обработки текущей страницы и переход к обработке следующей страницы.
- **[Удал. все]**: полная остановка текущей операции обработки.

4) Кнопка бумаги

☞ стр.63

5) Автопечать

При настройке печати можно задать остановку в определенных точках (переопределяет настройки драйвера).

☞ стр.54

6) Область дополнительных устройств

Отображается при подключении дополнительного устройства.

Включается нажатием.

7) Область состояния

Здесь отображается состояние аппарата.

В этой области выводится информация, отображаемая на экране “Печать с бумажного документа”.

Кнопки на сенсорном экране

Эти кнопки выбираются легким касанием пальца.

Повторное касание отменяет выбор. Не прилагайте усилия при нажатии.

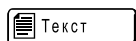

Не выбрано.



Выбрано.



Кнопки серого цвета выбирать невозможно.

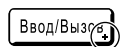

Нажмите кнопку со значком + в правой части, чтобы развернуть список параметров или отобразить экраны настройки.

Часто используемые кнопки

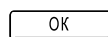

Активизация/выполнение настройки.

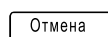

Отменяет настройку.

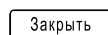

Закрывает текущее окно.



Переключает страницы.



Увеличивает/уменьшает выбранные значения (числа, позиции и др.). Прокручивает экран.

Основной процесс

Печать с бумажного документа



Оригинал, помещенный на стекло экспозиции, сканируется, и изготовленный мастер накручивается на барабан печати.

Через некоторое время печатается пробный оттиск. Проверив качество оттиска, введите число копий, которое необходимо напечатать, и начинайте печать.

Печать с использованием данных компьютера



Передайте данные оригинала, созданные с помощью компьютера, на аппарат по сети или с использованием флэш-накопителя USB.

Созданный мастер накручивается на барабан печати.

Через некоторое время печатается пробный оттиск. Проверив качество оттиска, введите число копий, которое необходимо напечатать, и начинайте печать.

Основные операции

Подготовка к печати

Сначала установите лоток подачи бумаги и приемный лоток аппарата.

Важно:

- Не используйте неподходящую бумагу и не используйте совместно бумагу разного размера. Это может привести к замятию бумаги и к повреждению аппарата.
☞ стр.15

Установка лотка бумаги и загрузка бумаги

1 Включите электропитание.

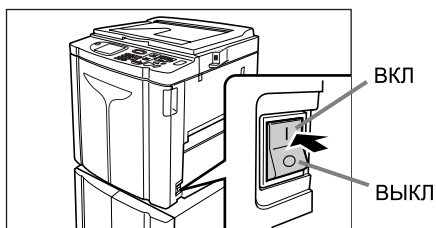

2 Откройте лоток подачи бумаги.

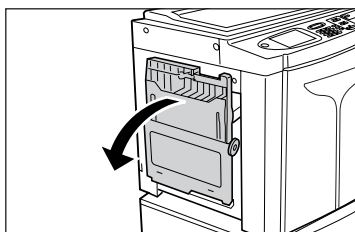

Потяните за лоток подачи бумаги и полностью откройте его.

3 Загрузите бумагу.

- 1) Уложите бумагу в соответствии с ориентацией печати.
- 2) Установите направляющие лотка подачи бумаги вплотную к краям бумаги. Затем поверните правый и левый рычаги направляющих лотка подачи бумаги и зафиксируйте направляющие.

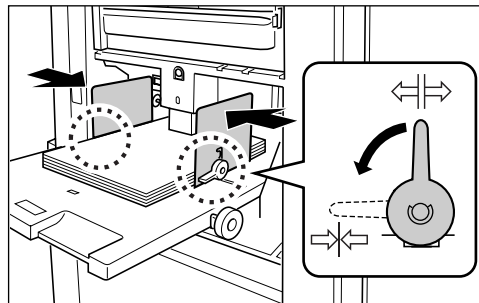

⇄ : не зафиксировано
⇄✳⇄ : зафиксировано

Важно:

- Убедитесь, что направляющие лотка подачи бумаги плотно прижаты к бумаге. Невыполнение этого требования может привести к нежелательным результатам.

Примечание:

- Перед использованием бумаги нестандартного формата ее необходимо зарегистрировать на экране Управление.
☞ стр.170
Невыполнение этого требования может привести к созданию незавершенного мастера.

4 Выберите усилие прижима бумаги.

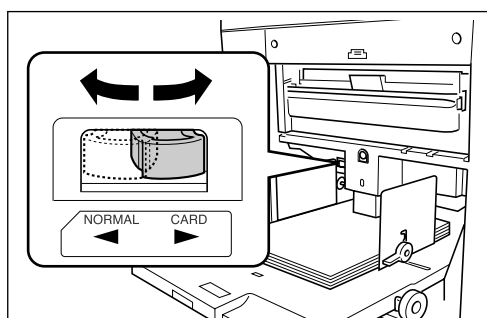

Установите рычаг регулировки усилия прижима бумаги соответственно типу бумаги. **NORMAL** (Стандартная) (☒): для стандартной или тонкой бумаги

CARD (Откр) (☐): для толстой бумаги и бумаги с гладкой поверхностью

Примечание:

- Значение усилия прижима бумаги отображается в верхней части кнопки **[Бумага]** на основном экране.

5 Посмотрите на основной экран.

- 1) Выберите режим.
- 2) Нажмите **[Изг.мастер]** на экране выбора режима работы. Появляется основной экран изготовления мастера.



Примечание:

- Формат бумаги определяется автоматически. Если в окне размера отображается **[Произвольн]**, даже если загружена бумага стандартного формата, направляющие лотка бумаги не установлены по размеру бумаги. Убедитесь, что бумага плотно прижата к направляющим лотка подачи бумаги.

☞ стр.32

Добавление или замена бумаги

Добавляя бумагу или заменяя ее на бумагу другого формата во время печати, нажмите кнопку подъема/опускания лотка бумаги, чтобы опустить лоток бумаги.

- При нажатии и удержании кнопки лоток подачи бумаги опускается, а если ее отпустить, лоток останавливается в выбранном положении.
- Когда бумага в лотке заканчивается, или же когда из лотка удалена вся бумага, лоток автоматически опускается до самого нижнего положения.

Важно:

- При изменении размера бумаги заново отрегулируйте направляющие приемного лотка и стопор бумаги. (☞ стр.35)
- При изменении качества бумаги не забудьте отрегулировать рычаг регулировки усилия прижима бумаги.



Закрытие лотка бумаги

Перед закрытием лотка подачи бумаги удалите бумагу и раздвиньте направляющие лотка до предела. Затем закройте лоток подачи бумаги.

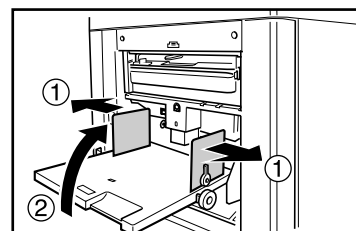

Установка приемного лотка

1 Откройте приемный лоток.

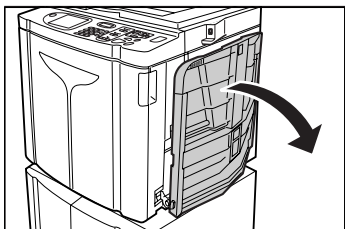

Потянув приемный лоток для бумаги вниз, откройте его до конца.

2 Установите направляющие бумаги приемного лотка.

- 1) Поднимите направляющие бумаги приемного лотка.
- 2) Удерживая направляющие за нижнюю часть, сдвиньте их по ширине бумаги.

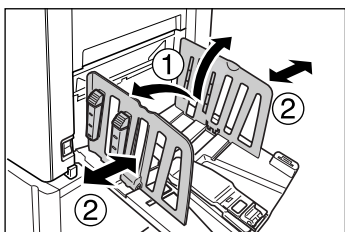

Важно:

- При использовании толстой бумаги (например, чертежной) установите направляющие приемного лотка немного шире фактической ширины бумаги.

3 Установите стопор бумаги.

- 1) Поднимите стопор бумаги.
- 2) Сдвиньте стопор по длине бумаги.

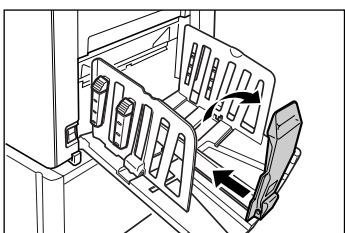

4 Отрегулируйте выравниватели бумаги.

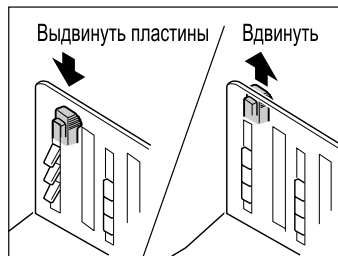

На выравнивание бумаги влияют ее размер и плотность. Отрегулируйте выравниватели бумаги таким образом, чтобы отски в стопке лежали ровно. Нажмите на выравниватель бумаги, чтобы выдвинуть пластины, или потяните его вверх, чтобы убрать их вовнутрь.

◆ Для обычной бумаги

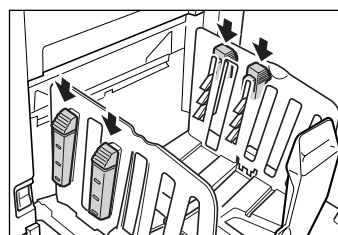

Нажмите и откройте все четыре выравнивателя бумаги.

◆ Для обычной бумаги с более насыщенным изображением с одной стороны страницы

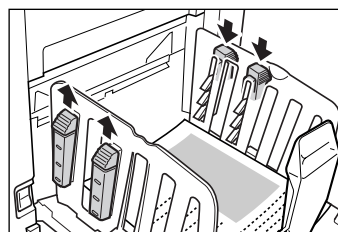

Нажмите и откройте два выравнивателя бумаги со стороны, где печать более насыщена.

◆ Для толстой бумаги

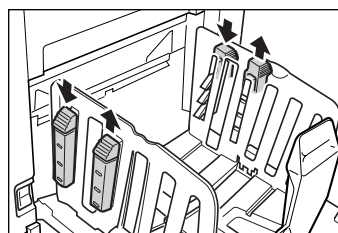

Нажмите и откройте два выравнивателя бумаги (правый и левый), расположенные ближе к аппарату.

Закрытие приемного лотка

Удалите все отпечатанные оттиски и выполните шаги, описанные ниже, чтобы закрыть приемный лоток.

- 1) Сдвиньте стопор бумаги к краю приемного лотка.

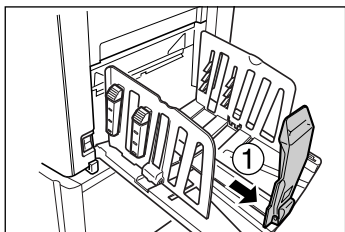

- 2) Сложите внутрь.

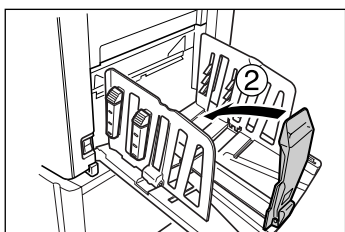

- 3) Потяните вверх выравниватели бумаги, сдвиньте направляющие приемного лотка влево и вправо насколько это возможно.

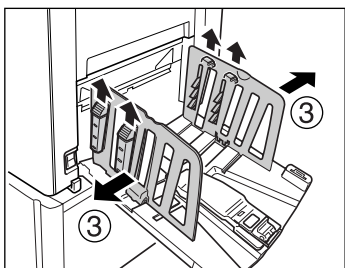

- 4) Сложите внутрь.

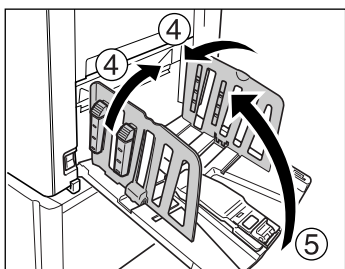

- 5) Закройте приемный лоток.

Размещение оригинала

Размещение на стекле экспозиции

Откройте крышку стекла экспозиции и поместите оригинал лицевой стороной вниз. Совместите среднюю ось оригинала с отметкой на левой стороне стекла. После размещения оригинала медленно закройте крышку стекла экспозиции. Журналы, книги, альбомы и т.д. следует размещать на стекле экспозиции. [☞ стр.18](#)

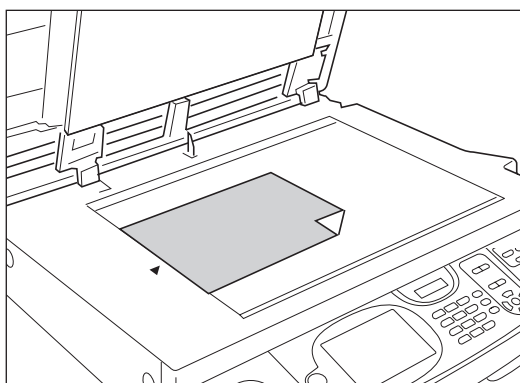

Примечание:

- Если установлена контрольная крышка, поместите оригинал под нее.

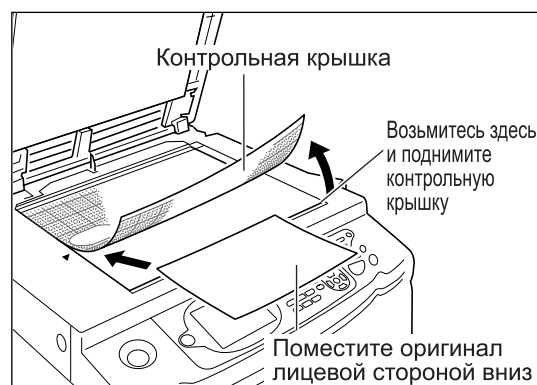

Размещение в АПО (дополнительное оборудование)

Используйте АПО, если выполняется последовательная печать с нескольких оригиналов. Поместите оригиналы таким образом, чтобы тот оригинал, который следует сканировать первым, находился сверху. После этого установите направляющую оригиналов АПО по ширине странице и сдвиньте оригиналы в заднюю часть АПО.

Важно:

- Можно использовать оригиналы размером 100 мм × 148 мм и более.
Если размер оригинала меньше, чем размер бумаги, устанавливаемый в АПО, поместите оригинал на стекло экспозиции.
- Не помещайте в АПО несколько оригиналов разных размеров или оригиналы, которые по какой-либо иной причине не подходят для использования в АПО.
Это может привести к застреванию бумаги и повреждению аппарата.
[☞ стр.17](#)
- После помещения оригиналов в АПО включается настройка “Автопечать”. Нажмите клавишу , чтобы отключить ее. Настройку для АПО по умолчанию “Автопечать” можно изменить на экране Управление.
[☞ стр.159](#)

Примечание:

- В АПО можно поместить не более 50 листов бумаги плотностью 80 г/м².
- Для печати контрольного оттиска после изготовления каждого мастера выберите [АПО полуавтомат].
[☞ стр.147](#)

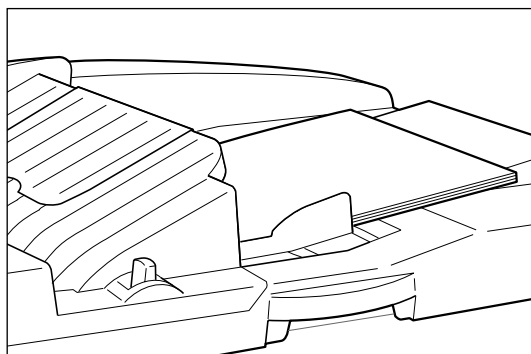

Поместите оригинал лицевой стороной вниз.

Важно:

- Можно использовать оригиналы размером 100 мм × 148 мм и более.

Совет:

Установ.направл. (направление текста на оригинале)

Направление размещения оригинала определяется по числу страниц, заданному при использовании функции “Мультитип-печать”.

Поместите оригинал в соответствии с направлением текста на оригинале, если смотреть на него со стороны сенсорной панели.

Выровн.верх.



Выровн.стор.



Печать с бумажного документа или книги

Ниже дается последовательность действий при сканировании оригинала для печати.



Примечание:

- Подробнее о печати на линейном принтере с функцией автосвязи смотрите в разделе “При использовании линейного принтера” (☞ стр.192).
(Функция “Автосвязь” недоступна для модели EZ591U.)

1 Убедитесь, что аппарат включен.

Проверьте панель управления.

Примечание:

- Если аппарат выключен, то отключены и дисплей, и клавиша . Включите электропитание.
☞ стр.32
- Если клавиша  горит, аппарат находится в режиме энергосбережения. Нажмите клавишу  чтобы отменить режим сохранения энергии.

2 Проверьте бумагу для печати.

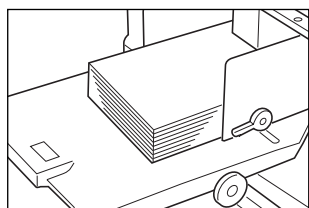

Убедитесь, что бумага загружена.
См. сведения о загрузке и замене бумаги на следующей странице:
☞ стр.32
После замены бумаги бумагой другого формата отрегулируйте положение направляющих приемного лотка и стопора бумаги.
☞ стр.35

3 Проверьте дисплей.

◆ При отображении экрана распознавания

Следуйте инструкциям в сообщении на экране.
См. подробнее ☞ стр.43.
После идентификации пользователя отображается начальный экран.

◆ При отображении начального экрана

Перейдите к шагу 4.
Начальный экран зависит от настройки “Приоритет дисплея” параметра “Управление”.

4 Нажмите [Изг.мастер] на экране выбора режима работы.



Отображается основной экран изготовления мастера.



Примечание:

- Если в области состояния отображается [Данны<->], аппарат принимает электронные данные с компьютера. Подождите некоторое время.
- При отображении следующих экранов следуйте сообщению на экране. См. подробнее ↗ стр.43.

5 Поместите оригинал.

Поместите оригинал на стекло экспозиции или в АПО (поставляется дополнительно). См. сведения о размещении оригинала на ↗ стр.37.

6 Настройте функции печати.



Убедитесь, что отображается основной экран изготовления мастера, и при необходимости выполните настройки. Если основной экран изготовления мастера не отображается, нажмите клавишу . На основном экране изготовления мастера выберите нужные функции.

Примечание:

Для выбора доступны следующие параметры:

- Режим обработки изображений (↗ стр.56)
- Контраст скана (↗ стр.58)
- Размер (↗ стр.59)
- Бумага (↗ стр.63)
- Автопечать (↗ стр.64)
- Растр (↗ стр.65)
- Контраст (↗ стр.66)
- Кривая тона (↗ стр.67)
- Экономия краски (↗ стр.68)
- 2 в 1/Мультип-печать (↗ стр.69)
- Тень корешка (↗ стр.81)
- Верхнее поле (↗ стр.83)
- Боковое поле (↗ стр.85)
- Оттиск (↗ стр.87)
- Секретный (↗ стр.141)
- Интервал (↗ стр.97)
- Контроль крыльев (↗ стр.98)
- Контр. спец. бумаги (↗ стр.98)
- Резервирование (↗ стр.142)
- Сканмаксимум (↗ стр.90)
- Программа (↗ стр.123)
- Работы (↗ стр.134)
- Раскатка (↗ стр.143)
- Обновить (↗ стр.144)
- АПО полуавтомат (↗ стр.147)
Этот параметр доступен, если установлен АПО (поставляется дополнительно).
- Разделение тиражей
Этот параметр доступен, если установлен разделитель тиражей (поставляется дополнительно).
- Память
Эта настройка доступна, если подключена карта сохранения документов (поставляется дополнительно).
- Наложение (↗ стр.187)
Эта настройка доступна, если подключена карта сохранения документов (поставляется дополнительно).
- Автосвязь
Этот параметр доступен, если к аппарату подключен линейный принтер. Этот параметр недоступен для модели EZ591U.

7 Проверьте приемный лоток.

Отрегулируйте положение направляющих и стопора бумаги приемного лотка, чтобы они соответствовали размеру используемой бумаги. ↗ стр.35

8 Нажмите клавишу .

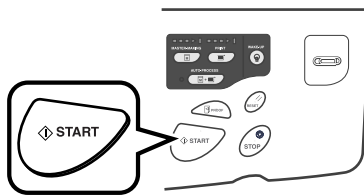

Начинается сканирование оригинала. Мастер изготавливается после завершения сканирования, после чего печатается контрольный оттиск.

Примечание:

- При выборе функции “Автопечатать” обработка выполняется иначе. [стр.64](#)

9 Проверьте результат печати контрольного оттиска.

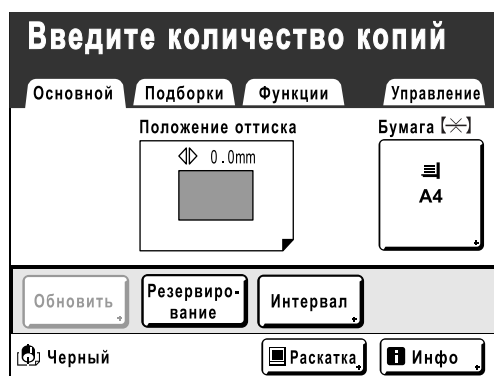

После печати контрольного оттиска автоматически отображается основной экран печати.

Проверьте контрольный оттиск (например, положение оттиска и плотность). При необходимости измените положение оттиска и плотность.

- Положение оттиска ([стр.94](#))
- Прижим ([стр.93](#))
- Печать с интервалом ([стр.97](#))
- Контроль крыльев ([стр.98](#))

После регулировки нажмите клавишу , чтобы напечатать контрольный оттиск.

Важно:

- Если аппарат не используется длительное время, качество печати может ухудшаться из-за засохшей краски на барабане печати. Нажмите клавишу  для печати нескольких контрольных оттисков.

Примечание:

- Можно также регулировать положение оттиска (только вверх и вниз), а также плотность и скорость в процессе печати.

10 Введите число оттисков с помощью клавиш числа копий.

Введенное число отображается на дисплее числа копий.

Примечание:

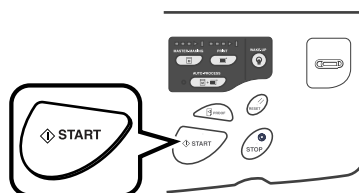

- Для изменения числа нажмите клавишу , а затем введите правильное число.

11 Нажмите клавишу .



Выполняется печать указанного числа оттисков.

Примечание:

- Нажмите клавишу , чтобы прервать выполняемую процедуру печати.
- Если аппарат в течение некоторого времени не использовался, то при печати с компьютера он определяет, что текущее задание завершено, даже если фактически печать еще выполняется. Если случайно запустить с компьютера другое задание, это приведет к изготовлению нового мастера, а изготовление текущего мастера прервется. Чтобы этого не происходило, можно задать параметр “Резервирование”. Во избежание прерывания задания при печати брошюр и т.д. рекомендуется включить параметр “Резервирование”. [стр.142](#)
- Текущие настройки можно легко восстановить, сохранив их в памяти. Сохраненные настройки можно восстановить, нажав клавишу  или выключив электропитание. [стр.134](#)

12 По завершении задания печати нажмите клавишу .

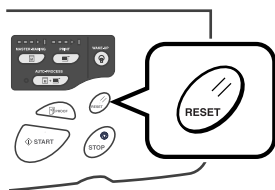

Параметр возвращается к значению по умолчанию.

Примечание:

- По завершении печати мастер остается на барабане печати. Для защиты секретных документов от несанкционированного тиражирования используйте функцию секретности, уничтожающую мастер после печати.
☞ стр. 141
- Даже если не нажать клавишу , по прошествии определенного времени (заводская настройка по умолчанию - 5 минут) этот параметр автоматически сбрасывается.
☞ стр. 134

13 Извлеките напечатанные копии.

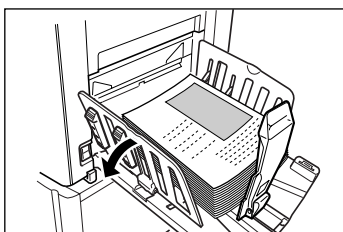

Откройте направляющие бумаги приемного лотка и извлеките бумагу.

Совет:

При подключении к аппарату линейного принтера (недоступно для модели EZ591U)



Параметр “Автосвязь” изменяет лоток вывода в соответствии с объемом печати.

В соответствии с фабричной настройкой по умолчанию для вывода используется аппарат, если число оттисков составляет 20 или более, или линейный принтер, если требуется напечатать 19 или менее оттисков.

Однако при задании следующих функций печать оттисков выполняется на аппарате при любом числе копий.

- 2 в 1
- Мультип-печать
- Программа
- Экономия краски

Важно:

- Не забудьте ввести число оттисков до нажатия клавиши . Оригинал печатается в лоток вывода, соответствующий числу оттисков. Если нажать клавишу , когда число оттисков составляет 0, на аппарате начинается изготовление мастера.

Примечание:

- Чтобы переключить лоток вывода, можно изменить значение параметра “Том без ссылок” с “Управление”.
☞ стр. 164

Совет:

Автом.раст.краски

При включенной функции “Автом.раст.краски” может выполняться раскатка в начале процесса изготовления мастера.

Изготовитель устанавливает по умолчанию автоматическое включение раскатки перед началом изготовления мастера, если аппарат не работал более 12 часов.

Чтобы включить/выключить функцию “Автом.раст.краски” или изменить число часов перед следующим включением раскатки, перейдите к экрану Управление.

☞ стр. 163

Раскатку можно также включить вручную при изготовлении мастера.

☞ стр. 143

Совет:

Операции на экране распознавания

Если администратором задан параметр “Управл. пользоват.”, то во время операций пользователи будут получать запрос на идентификацию (“Доступ с идентификацией пользователя”: наличие или отсутствие регистрации).

Операции идентификации пользователя различаются в зависимости от системы идентификации и распознавания, выбранной администратором. ☞ стр.106

Примечание:

- В системе идентификации и распознавания используются PIN-код и флэш-накопитель USB. Получите сведения о PIN-коде и флэш-накопителе USB, которые следует использовать, у администратора.

◆ **При отображении экрана ввода PIN кода**

Введите PIN-код клавишами числа копий и нажмите [OK].

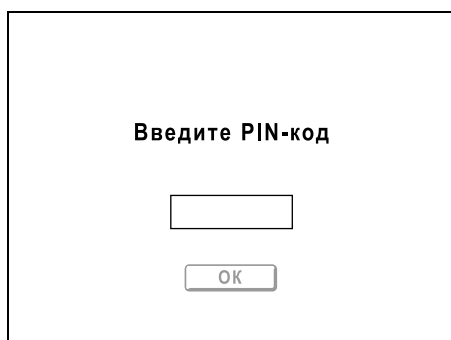

После идентификации пользователя отображается начальный экран.

Примечание:

- При вводе неверного PIN-кода отображается сообщение об ошибке. Введите верный PIN-код.

◆ **При отображении экрана зарегистрированного флэш-накопителя USB**

Подключите зарегистрированный флэш-накопитель USB в USB-разъем.

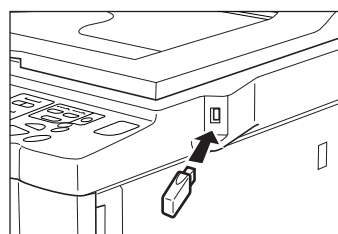

После идентификации пользователя отображается начальный экран.

Примечание:

- Если к аппарату подключить незарегистрированный или неисправный флэш-накопитель USB, отображается сообщение об ошибке. Подключите зарегистрированный флэш-накопитель USB.

Важно:

- По завершении печати нажмите клавишу , чтобы выйти из системы и прекратить работу с аппаратом. Если не выполнить выход из системы, состояние входа в систему будет сохраняться вплоть до активизации настройки “Автосброс”. В это время с аппаратом может работать любой пользователь без выполнения входа в систему. О “Автосброс” см ☞ стр.161.

Печать с использованием данных компьютера [Прямая печать] [Переч.раб. USB]

На этом аппарате можно напрямую печатать оригиналы, созданные на компьютере, благодаря подключению компьютера к аппарату через кабель.

Выполняется цифровое преобразование данных в мастер, позволяющее добиться более высокого качества оттисков, чем при изготовлении мастеров со сканированных оригиналов.

Кроме того, этот аппарат оборудован USB-разъемом для подключения флэш-накопителя USB, поэтому можно выполнять печать, подключив к аппарату флэш-накопитель USB, с которого данные оригиналов передаются на аппарат, даже если компьютер и аппарат не соединены кабелем.

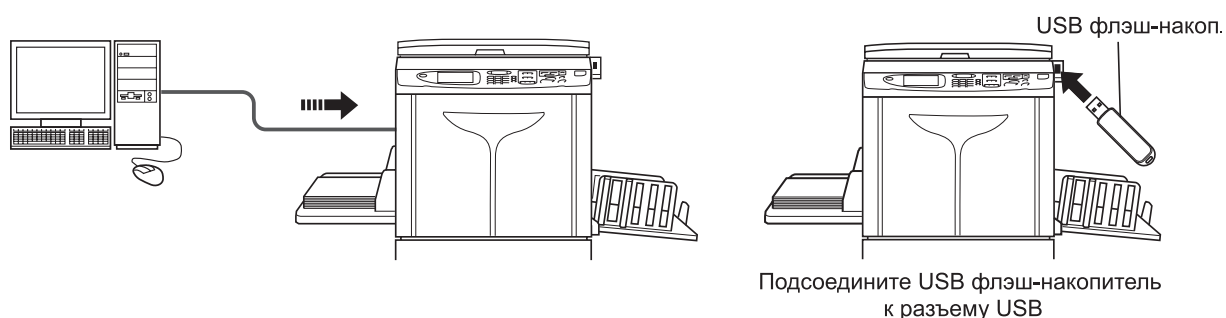

Примечание:

- Прежде всего необходимо установить драйвер принтера на компьютере. Подробнее об установке смотрите Руководство пользователя драйвера принтера RISO.
- Созданные на ПК данные документов можно сохранить на дополнительной карте сохранения документов, установленной в аппарате.
- В этом руководстве описываются только функции, доступные при печати с компьютера. Подробнее об передаче данных и других настройках смотрите Руководство пользователя драйвера принтера RISO.

Автопечать и время остановки

Автопечать представляет собой сложный автоматизированный процесс, включающий в себя получение данных с компьютера, изготовление мастера и собственно печать.

Чтобы включить функцию “Автопечать”, откройте на компьютере диалоговое окно свойств принтера и выберите “Автопечать”. Пробный оттиск не печатается.

В любом процессе, состоящем из нескольких операций, выполнение той или иной операции можно остановить (например, для регулировки настроек или замены бумаги).

Чтобы приостановить операцию во время создания мастера или при печати оттиска, выберите одно из трех следующих значений параметра “Автопечать” в диалоговом окне свойств принтера.

- **Пауза перед Мастером**
Останавливает работу перед изготовлением мастера:
чтобы изменить настройки, заменить бумагу или барабан печати.
- **Пауза перед Печатью**
Останавливает работу перед выполнением печати:
чтобы сделать пробный оттиск, отрегулировать плотность печати, изменить позиционирование оттиска или скорость печати.
- **Автопроцесс выключен**
Останавливает дважды: перед изготовлением мастера и перед печатью.

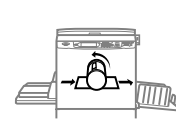
	Получение данных с компьютера	Остановка перед изготовлением мастера	Изготовление мастера	Остановка перед печатью	Печать
Вкл.		---		---	
Пауза перед Мастером		Да		---	
Пауза перед Печатью		---		Да	
Автопроцесс выключен		Да		Да	

Примечание:

- Время для остановки печати можно также изменить на дисплее аппарата.
☞ стр.54

Печать данных с компьютера [Прямая печать]

Компьютер и принтер необходимо соединить кабелем.

Примечание:

- Если администратор установил параметр “Управл. пользоват.”, во время операций пользователям предлагается выполнить идентификацию.
☞ стр.43

1 Убедитесь, что аппарат включен.

Проверьте панель управления.

Примечание:

- Если аппарат выключен, то отключены и дисплей, и клавиша . Включите электропитание.
☞ стр.32
- Если с компьютера поступают данные, аппарат автоматически выходит из режима энергосбережения и начинает их обработку.

2 Проверьте бумагу для печати.

Убедитесь, что бумага загружена.

См. сведения о загрузке и замене бумаги на следующей странице:

☞ стр.32

После замены бумаги бумагой другого формата отрегулируйте положение направляющих приемного лотка и стопора бумаги.

☞ стр.35

3 Установите параметры печати с монитора компьютера.

Используйте драйвер принтера.

Важно:

- Убедитесь, что в диалоговом окне печати снят флажок "Разобрать по копиям".

Примечание:

- Если используется RISO Network Card, можно проверять состояние аппарата (включение/выключение электропитания, настройки бумаги и т.д.) дистанционно с монитора компьютера.

4 Щелкните [OK] в диалоговом окне печати.

Данные передаются с компьютера. Когда аппарат получает данные, автоматически запускается задание печати с использованием настроек драйвера принтера. Если параметр "Автопечать" установлен в значение "Вкл.", перейдите к шагу 6.

5 Выполните печать с панели управления.

Отображаемый экран и операция зависят от настройки "Автопечать" (вкладка "Дополнитель") драйвера принтера.

◆ **Печать с использованием параметра Пауза перед Мастером**

Основной экран изготовления мастера на шаге 2) останавливается в зависимости от использования аппарата или настроек управления. В этом случае нажмите клавишу .

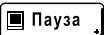
- 1) Нажмите .



Отображается экран списка работ.

- 2) Нажмите [Выход].

Для выполнения печати с идентификацией нажмите [ИД-задан. Печати].



Отображается следующий экран.



- 3) Нажмите клавишу . После изготовления мастера начинайте печать.

◆ **Печать с использованием параметра Пауза перед Печатью**

Мастер изготавливается после получения данных. После печати контрольного оттиска аппарат останавливается.

- 1) Проверьте контрольный оттиск и при необходимости отрегулируйте настройки.
- 2) Нажмите клавишу . Начинается печать.

◆ **Печать с использованием параметра Автопроцесс выключен**

- 1) Выполните шаги с 1 по 3 для параметра “Пауза перед Мастером”. Прервите работу после изготовления мастера и печати контрольного оттиска.
- 2) Проверьте контрольный оттиск и при необходимости отрегулируйте настройки.
- 3) Нажмите клавишу . Начинается печать.

Примечание:

- Если данные содержат несколько страниц, повторите шаги для каждой страницы.
- Чтобы переопределить число оттисков, заданное в диалоговом окне печати, можно ввести число оттисков с помощью клавиш числа копий.
- При выборе параметра “Идентиф.печати” после распознавания печать начинается с использованием заданного режима автопечати.
- Чтобы вручную остановить задание во время создания мастера или в процессе печати, нажмите клавишу . Если выполняется создание мастера, аппарат останавливается после завершения создания мастера. Если выполняется печать, аппарат прекращает печать. Чтобы возобновить работу, нажмите клавишу .

Примечание:

- По завершении печати мастер остается на барабане печати. Для защиты секретных документов от несанкционированного тиражирования используйте функцию секретности, уничтожающую мастер после печати.
☞ стр.141

Совет:

- При подключении к аппарату линейного принтера (недоступно для модели EZ591U)** Параметр “Автосвязь” изменяет лоток вывода в соответствии с объемом печати.
☞ стр.157
☞ стр.192

6 Извлеките напечатанные копии.

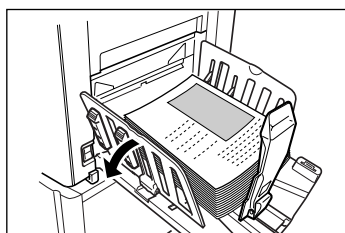

Откройте направляющие бумаги приемного лотка и извлеките бумагу.

Совет:
Экран списка работ

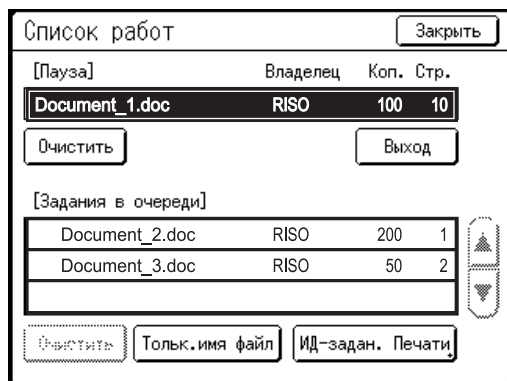

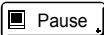
После получения данных нажмите  на основном экране, чтобы просмотреть текущий список работ. С экрана списка работ можно начать вывод на печать заданий, находящихся в очереди на печать, а также отменить задания в режиме “Пауза/Отображение данных/Ожидание”.

Совет:
Идентиф.печати

Данные, отправленные из драйвера принтера как “ID-печать”, извлекаются с экрана идентификатора печати и печатаются. Нажмите **[ИД-задан. Печати]** для отображения экрана распознавания и следуйте инструкциям в сообщении на экране. Время экрана распознавания зависит от настройки “Управл. пользоват.”, заданной администратором. [стр.162](#)

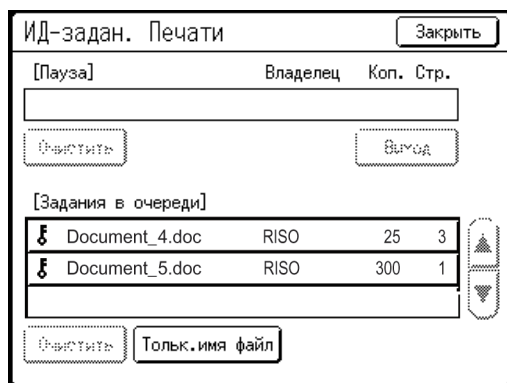

Примечание:

- Чтобы задать параметр “ID-печать” в драйвере принтера, требуется номер регистрации пользователя (ИД) (одна или две цифры).
Получите PIN-код или зарегистрированный флэш-накопитель USB, а также номер регистрации пользователя (ИД) у администратора.

Печать данных USB [Переч.раб. USB]

Даже если компьютер и аппарат не соединены кабелем, данные оригинала можно печатать через флэш-накопитель USB.

Это удобно, если компьютер и принтер находятся в разных местах.

Примечание:

- Если администратор установил параметр “Управл. пользоват.”, во время операций пользователям предлагается выполнить идентификацию. См. подробнее ↗ стр.43.

1 Подключите флэш-накопитель USB к компьютеру.

Примечание:

- Если для системы идентификации и распознавания (“Распознавание”) выбран параметр “USB флэш-накоп.” в “Управл. пользоват.”, то для вывода данных можно также использовать зарегистрированный флэш-накопитель USB.

2 Установите параметры печати с монитора компьютера.

Используйте драйвер принтера для печати через USB флэш-накопитель.

Примечание:

- Убедитесь, что в диалоговом окне печати снят флажок “Разобрать по копиям”.



3 Щелкните [OK] в диалоговом окне печати.

Данные, созданные на компьютере, сохраняются на флэш-накопителе USB.

4 Убедитесь, что аппарат включен.

Проверьте панель управления.

Примечание:

- Если аппарат выключен, то отключены и дисплей, и клавиша . Включите электропитание. ↗ стр.32
- Если клавиша  горит, аппарат находится в режиме энергосбережения. Нажмите клавишу , чтобы выйти из режима энергосбережения.

5 Проверьте бумагу для печати.

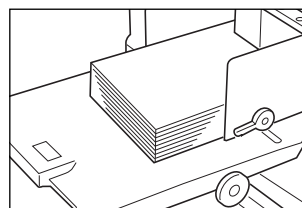

Убедитесь, что бумага загружена.

См. сведения о загрузке или замене бумаги на следующей странице.

↗ стр.32

После замены бумаги бумагой другого формата отрегулируйте положение направляющих приемного лотка и стопора бумаги.

↗ стр.35

6 Подключите флэш-накопитель USB, содержащий данные оригинала для печати, в разъем USB.

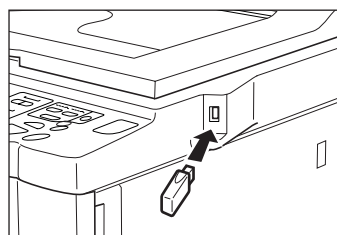

Если для вывода данных используется незарегистрированный флэш-накопитель USB, перейдите к шагу 9.

Важно:

- Не извлекайте флэш-накопитель USB до завершения печати. Это может привести к потере данных и настроек или к повреждению флэш-накопителя USB.

Примечание:

- Если в качестве способа вывода данных задан параметр “USB-печать (авто обработка)” (вкладка “Основная”), то при подключении флэш-накопителя USB запускается изготовление мастера/печать, как и при использовании параметра “Автопечать”. Подробнее о настройках см. “Руководство пользователя драйвера принтера RISO”.

7 Нажмите [Функции] на основном экране изготовления мастера.



8 Нажмите [Переч.раб. USB].



Отображается экран списка USB-заданий (с параметром “Печать без ИД”).

(На экране отображается кнопка “ИД-зад. Печати”).

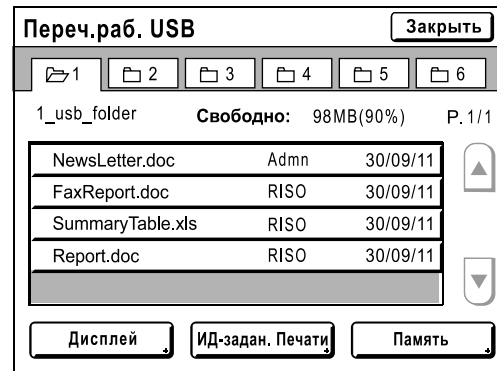

9 Нажмите данные для их печати.

Отображается экран извлечения данных “Переч.раб. USB”. При выборе данных, сохраненных в другой папке, нажмите вкладку этой папки.

Примечание:

- Чтобы вызвать печать с идентификацией, нажмите [ИД-зад. Печати].
- Если для параметра “Уров. управления” выбрано значение “Низкий/Только вкладка Управление” в “Управл. пользоват.”, [ИД-зад. Печати] не отображается.
- Если сохраненные данные не отображаются на экране, нажмите ▲ или ▼ для их отображения.

10 Подтвердите вызванные данные.

Используйте эскиз и убедитесь, что указаны требуемые данные.

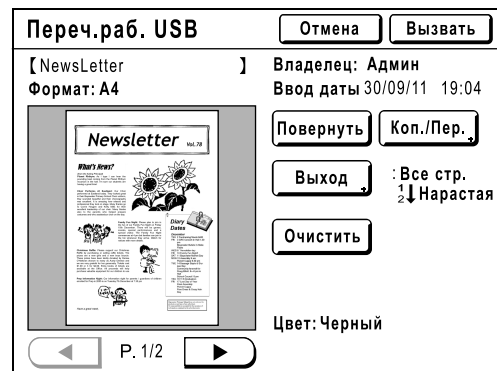

На экране извлечения “Переч.раб. USB” можно подтвердить вызванные данные и задать настройки вывода.

См. подробнее об операциях на стр.186.

11 Нажмите [Вызвать].

Данные вызываются, и появляется основной экран режима сохранения.

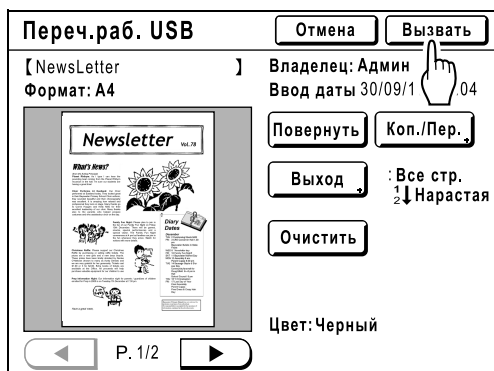

Отображается следующий экран.

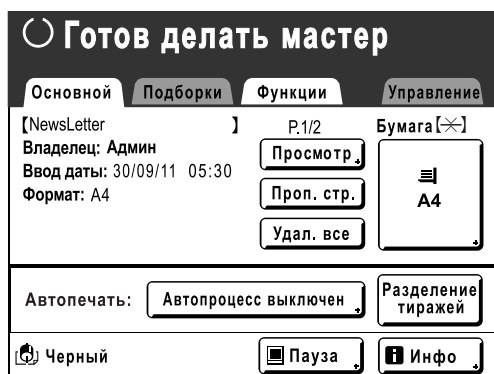

Примечание:

- Направления вывода и значение времени остановки можно изменить на основном экране изготовления мастера. Подробнее смотрите стр.52 и стр.54.

12 Введите число оттисков с помощью клавиш числа копий.

Введенное число отображается на дисплее числа копий.

13 Нажмите клавишу .

Данные печатаются. После этого выполните те же операции для бумажных документов.

Изменение направления вывода

Выводом можно управлять на экранах изготовления мастера/основных экранах печати.

◆ Основной экран изготовления мастера

- **[Просмотр]**

Можно проверить изображение изготовления мастера для страницы, ожидающей создания.

Примечание:

- На вкладке “Оттиск” все полученные данные оригинала отображаются как изображение изготовления мастера. Части, находящиеся снаружи области печати, не печатаются.
- **[Проп. стр.]**
Отменяет страницу, ожидающую обработки, и начинает обработку следующей страницы. Используйте эту кнопку, если в текущем файле содержатся страницы, которые не следует печатать.
- **[Удал. все]**
Удаляет все задания, находящиеся в очереди. Используйте эту кнопку для удаления заданий, отправленных по ошибке, или же заданий, которые больше не нужны.



◆ Основной экран печати

- **[Обновить]:**

Если текущий мастер поврежден, можно создать другой мастер, не получая данные оригинала с компьютера.



Примечание:

- При наличии нескольких страниц обрабатывается только последняя страница.
- Можно также указать “Повернуть”.
- При нажатии каждой кнопки появляется соответствующий экран подтверждения. Нажмите **[ОК]**, чтобы выполнить инструкции.

Важно:

- Во время печати и в процессе изготовления мастера параметры **[Проп. стр.]** и **[Удал. все]** отключены. Чтобы изменить направление в процессе изготовления мастера или во время печати, нажмите клавишу . (Во время изготовления мастера операция останавливается только после завершения мастера. Во время печати задание печати приостанавливается.)

Примечание:

- Нажатие клавиши  или клавиши  во время ожидания команды (на экранах готовности изготовления мастера/готовности к печати) удаляет текущее задание.

Если выбран параметр [Проп. стр.]

1 Нажмите [Проп. стр.].



2 Нажмите [ОК].

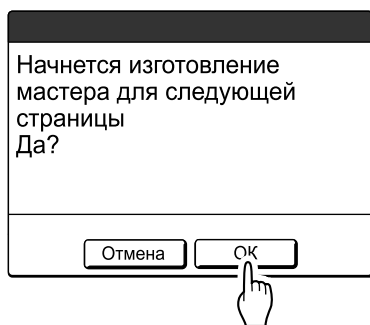

Останавливает обработку текущей страницы и переходит к обработке следующей страницы.

При выборе параметра [Удал. все]

1 Нажмите [Удал. все].

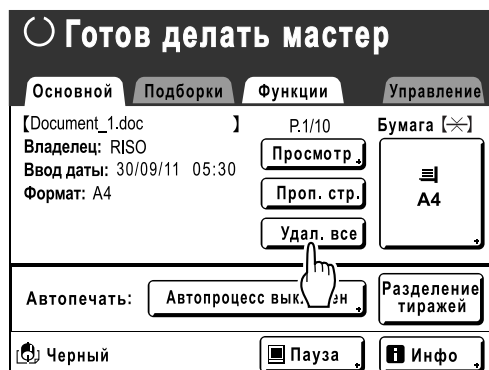

2 Нажмите [ОК].

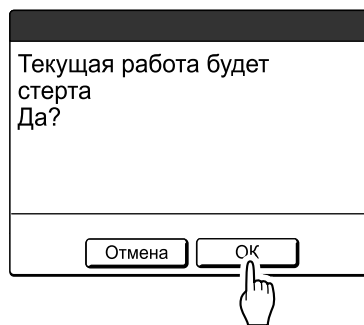

Сбрасывает текущее задание. Запускает обработку следующих данных в очереди.

Изменение времени остановки

По умолчанию настройки времени остановки, выполненные в драйвере принтера, обладают приоритетом. Однако эти настройки можно изменить на аппарате во время остановки аппарата.

Примечание:

- Если параметр "Автопечатать" установлен в значение "ВКЛ." в свойствах драйвера принтера, нажмите клавишу , чтобы остановить операцию и изменить настройки.

1 Нажмите кнопку функции "Автопечатать".

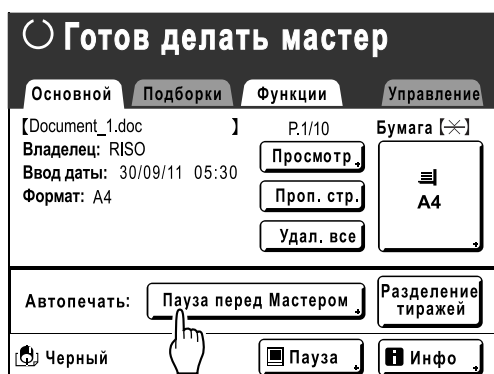

Отображается экран Автопечатать.

2 Выберите нужную функцию.

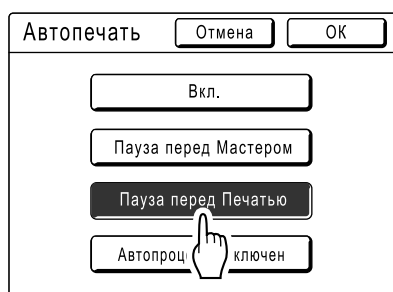

- **[Вкл.]**: изготавливает мастер и автоматически выполняет печать.
- **[Пауза перед Мастером]**: операция останавливается перед изготовлением мастера.
- **[Пауза перед Печатью]**: после изготовления мастера печатается контрольный оттиск, и операция прекращается.
- **[Автопроцесс Выключен]**: выполняет остановку перед изготовлением мастера, а затем еще раз перед печатью.

Примечание:

- См. подробнее об операциях после каждой остановки на  стр.46.

3 Нажмите [ОК].

Возврат к основному экрану. Параметр Автопечатать обновляется.

Функции режима изготовления мастера

Выбор режима обработки изображений [Изображение]

Для изготовления мастера, соответствующего качеству оригинала, следует выбрать соответствующий режим в зависимости от того, содержит ли оригинал только текст (штриховые линии), фотографии или же сочетание текста и фотографий.

Примечание:

- Режим обработки изображений по умолчанию можно задать на экране Управление.

стр.159

1 Нажмите [Стр.] на основном экране изготовления мастера.



2 Выберите режим обработки изображений, соответствующий оригиналу.



- **[Текст]:** содержится только текст (например, текстовый документ или газета)
- **[Фото]:** содержатся только фотографии
- **[Комби]:** содержится текст и фотографии
- **[Карандаш]:** карандашный рисунок или тускло напечатанные документы

Нажмите **[Фото]**, **[Комби]** или **[Карандаш]**, чтобы выбрать более детальные настройки.

Изображение (детальные настройки)	Описание
[Фото]	
Стандарт	Выберите для фотографий, отличных от [Портрет] или [Группа] .
Портрет	Используйте эту настройку для портретов одного или двух человек. Этот тип обработки изображения особенно эффективен при печати фотографий лиц.
Группа	Эта настройка предназначена для передержанных групповых фотографий. Эта обработка эффективна для восстановления черт лиц, размытых под воздействием вспышки. Настройки группы не предназначены для фотографий, лица на которых выглядят полностью темными. Для таких фотографий более эффективной будет настройка [Стандарт] .
[Комби]	
Линия	Выберите для четкой печати мелкого текста.
Фотоснимок	Выберите для более четкой (яркой) печати фотографий.
Затен. Вык	Выберите для удаления цвета фона оригиналов с темными цветами (например, газет). [Затен. Вык] можно выбрать из [Линия] и [Фотоснимок] .
[Карандаш]	
Темнее	Выберите для более четкой печати тусклых оригиналов.
Светлее	Выберите, чтобы печатать вырезанные и вставленные карандашные рисунки с тенями.

3 Нажмите [ОК].

Возврат к основному экрану изготовления мастера. Режим обработки изображений обновлен.

Примечание:

- При выборе отдельных настроек режима обработки изображений некоторые функции недоступны.

	Текст	Фото	Комби	Карандаш
Растр	—	✓	✓	—
Контраст(Авто)	✓	—	—	—
Контраст (1-5)	✓	✓	✓	✓
Контраст	—	✓	—	—
Кривая тона	—	✓	✓	✓

✓ : доступно — : недоступно

- В режиме **[Текст]**, если параметру **[Контраст]** присвоено значение **[Авто]**, цвет фона оригинала автоматически удаляется.
☞ стр.58

Выбор контраста сканирования оригинала

[Контраст]

Контраст сканирования можно отрегулировать в соответствии с плотностью оригинала.

Укажите, выбрав Авто или один из цифровых уровней (от 1 до 5).

В режиме Авто “Контраст” автоматически настраивается для печати по цвету фона оригинала.

Важно:

- Функция “Авто” доступна, только если в качестве режима обработки изображений задать “Текст”.
☞ стр.56
- При выборе режима экономии краски нельзя регулировать параметр “Прижим”.

Примечание:

- Контрастность сканирования по умолчанию можно задать на экране Управление.
☞ стр.159

1 Нажмите [Контраст] на основном экране изготовления мастера.



2 Нажмите требуемую контрастность или [Авто].



Уровни контрастности сканирования

- 1)  : очень светло
- 2)  : светло
- 3)  : стандартный
- 4)  : темно
- 5)  : очень темно

3 Нажмите [ОК].

Возврат к основному экрану изготовления мастера. “Контраст” обновлен.

Увеличение/уменьшение оригиналов

[Стандартный коэффициент] [Поле+] [Независимо] [Масштаб]

При печати документ можно уменьшить или увеличить. Увеличить/уменьшить размер оригинала можно следующими способами.

◆ Стандартный коэффициент

Оригинал стандартного формата (A4, B5, Letter, Legal и т.п.) увеличивается или уменьшается для печати в другом стандартном формате.

◆ Авто*

Оригинал может быть автоматически увеличен или уменьшен и напечатан в соответствии с форматом бумаги, загруженной в лоток.

*“Авто” доступен, только если оригиналы помещены в АПО (поставляется дополнительно).

◆ Поле+

Незначительное уменьшение оригинала. Эта функция полезна, чтобы учесть поля для переплета, или же если текст или схема не помещаются в область печати.

☞ стр.18

Задайте коэффициент уменьшения в пределах от 90% до 99% на экране Управление.

☞ стр.161

Примечание:

- Параметры “Поле+” и “Стандартный коэффициент” можно выбрать одновременно.

◆ Независимо

Верхнее/нижнее и левое/правое поля оригинала можно увеличить или уменьшить и напечатать оригинал соответственно. Установите коэффициент увеличения/уменьшения от 50% до 200% с шагом в 1%.

◆ Масштаб

Позволяет задать числовое значение коэффициента изменения размера.

Установите коэффициент увеличения/уменьшения от 50% до 200% с шагом в 1%.

Примечание:

- Чтобы избежать застревания бумаги, перекрытия или появления пятен краски на оборотной стороне листа, конструкция аппарата не допускает печати рядом с краем листа. Для печати верхнего края, в частности, необходимо отступить 5 мм.

☞ стр.18

Отступ шириной 5 мм от верхней кромки (помечен ▲) на стекле экспозиции или в АПО (поставляется дополнительно) не сканируется, независимо от настроек увеличения или уменьшения.

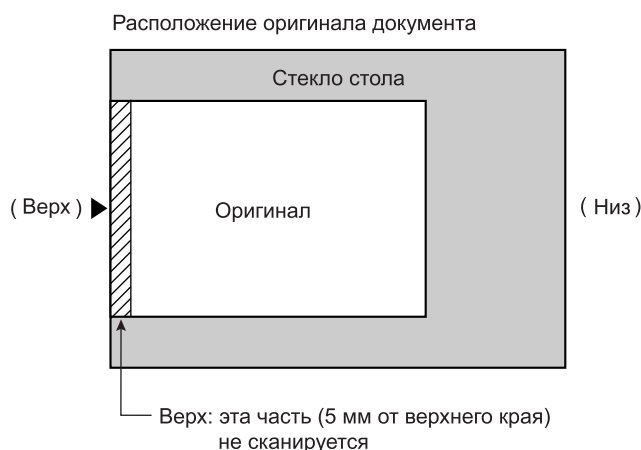

- Не располагайте оригинал в пределах отступа 5 мм от верхнего края; иначе верхний край отпечатанного изображения будет срезан.

Это поле шириной 5 мм сохраняется даже при настройке “Сканмаксимум”.

☞ стр.90

- Если оригинал не имеет верхнего поля, верхние 5 мм изображения будут срезаны, даже если выбран параметр “Поле+”. Сместите оригинал на 5 мм внутрь от верхнего края стекла экспозиции и уменьшите размер.

Увеличение и уменьшение с помощью стандартного коэффициента [Стандартный коэффициент] [Поле+] [Авто]

1 Нажмите [Размер] на основном экране изготовления мастера.



2 Нажмите кнопку, соответствующую требуемому размеру.

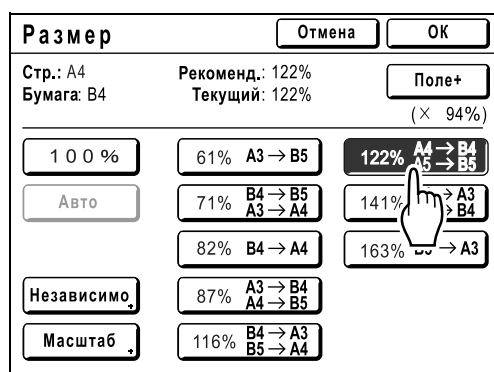

Нажмите **[100%]** для воспроизведения исходного размера.

Если оригинал не имеет полей, нажмите перед началом печати **[Поле+]**.

Важно:

- Параметр "Поле+" недоступен, если выбран параметр "Авто", "Независимо" или "Масштаб".

Примечание:

- Параметры "Стандартный коэффициент" и "Поле+" можно выбрать вместе. В поле "Текущий" отображается совместный результат применения параметров "Стандартный коэффициент" × "Масштаб - поле" при их совместном выборе.
- При невозможности определить размер страницы (размер оригинала) отображается "---".

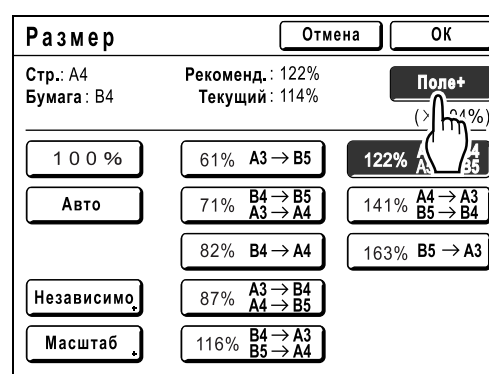

3 Нажмите [ОК].

Возврат к основному экрану изготовления мастера. "Размер" обновлен.



Увеличение/уменьшение измененного соотношения сторон [Независимо]

1 Нажмите [Размер] на основном экране изготовления мастера.

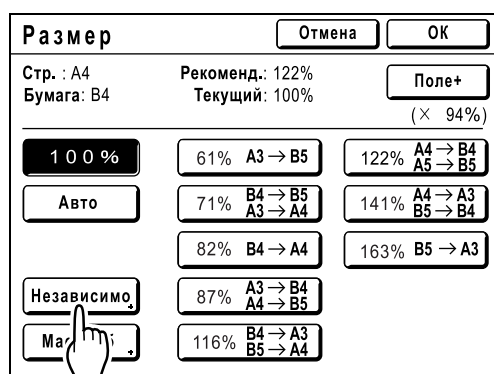

2 Нажмите [Независимо].



3 Нажмите  или , чтобы отрегулировать увеличение/уменьшение по горизонтали или вертикали.

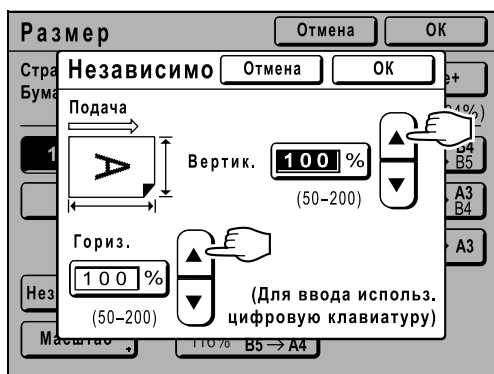

Масштаб можно увеличивать/уменьшать с шагом 1%.

Примечание:

- Для ввода цифр можно также использовать клавиши числа копий.
- Нажмите клавишу  для восстановления исходного размера (100%).

4 Нажмите [OK].

Возврат к основному экрану изготовления мастера. "Размер" обновлен.

Увеличение и уменьшение с помощью функции масштабирования [Масштаб]

1 Нажмите [Размер] на основном экране изготовления мастера.



2 Нажмите [Масштаб].

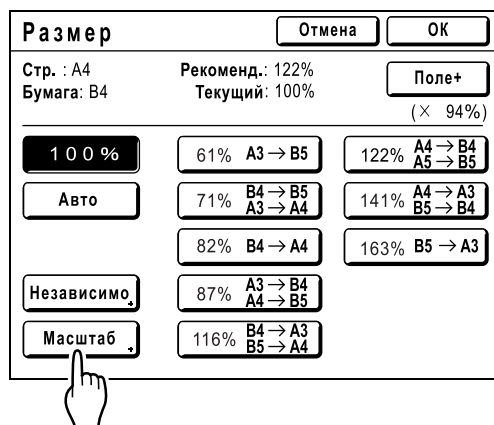

3 Нажмите  или  для изменения коэффициента.



Масштаб можно увеличивать/уменьшать с шагом 1%.

Примечание:

- Для ввода цифр можно также использовать клавиши числа копий.
- Нажмите клавишу  для восстановления исходного размера (100%).

4 Нажмите [OK].

Возврат к основному экрану изготовления мастера. "Размер" обновлен.

Использование бумаги специального формата [Бумага]

Аппарат автоматически определяет бумагу стандартного формата в лотке подачи бумаги и создает для печати мастер правильного размера. Поскольку бумага нестандартного размера не распознается, ее следует задавать вручную до изготовления мастера.

Важно:

- Бумагу нестандартного размера необходимо зарегистрировать на экране Управление. В противном случае возможно получение неполного мастера.
☞ стр.170

1 Нажмите [Бумага] на основном экране изготовления мастера.



2 Нажмите требуемый размер бумаги.

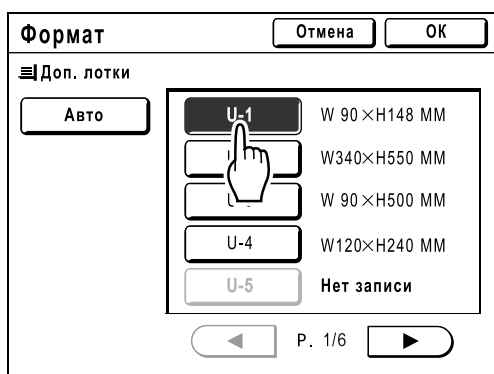

Важно:

- На этом экране отображаются ранее зарегистрированные нестандартные форматы бумаги. До использования нестандартного формата, который здесь не отображается, его следует зарегистрировать.
☞ стр.170

Примечание:

- Нажмите [**Авто**] для использования бумаги стандартного формата.

3 Нажмите [OK].

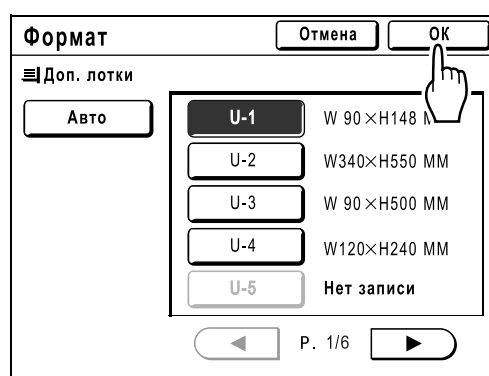

Возврат к основному экрану изготовления мастера. "Формат" обновлен.

Автоматическая печать [Автопечать]

Изготовление мастера и печать могут последовательно выполняться автоматически.

При выборе параметра “Автопечать” просто введите число оттисков, а затем нажмите клавишу .

Примечание:

- По завершении печати на дисплее числа копий восстанавливается первоначально введенное число.
- На экране Управление можно настроить параметр “Автопечать” таким образом, что он всегда остается активным при перезагрузке или включении аппарата.

☞ стр.159

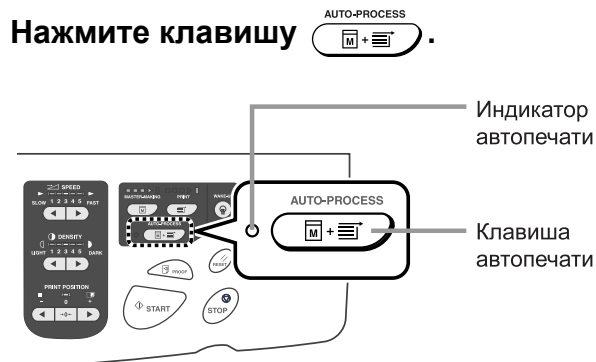

Включается индикатор автообработки.

Примечание:

- Чтобы отменить “Автопечать”, повторно нажмите клавишу . Индикатор выключается.
- Если в АПО (поставляется дополнительно) помещено несколько оригиналов, и параметр “Автопечать” включен, все оригиналы печатаются автоматически.
- Если АПО установлен в аппарат, то по умолчанию параметр “Автопечать” включен.
☞ стр.159 “Изменение настроек по умолчанию / ОП автопроцесс”

Обработка фотографий растриванием

[Растр]

С помощью функции “Растр” можно растривать фото-оригиналы для повышения четкости печати. Можно выбрать один из четырех типов растривания.

Важно:

- Параметр “Растр” недоступен, если в качестве режима обработки изображения выбран “Текст” или “Карандаш”.

1 Нажмите [Функции] на основном экране изготовления мастера.



2 Нажмите [Растр].



3 Выберите тип растра.



Номер	1	2	3	4
Линиатура (lpi)	106	71	53	34

Примечание:

- Нажмите [Выкл.], чтобы отменить “Растр”.

4 Нажмите [OK].

Возврат к экрану Функции.
Параметр “Растр” обновляется.

Регулировка контраста фотографии [Контраст]

Если в оригиналах имеются нечеткие фотографии, отрегулируйте контрастность для получения более четких оттисков.

Есть два способа регулировки контрастности.

Важно:

- Если параметру “Изображение” присвоено значение “Текст”, “Комби” или “Карандаш”, то “Контраст” использовать нельзя.

1 Нажмите [Контраст] на экране функций.

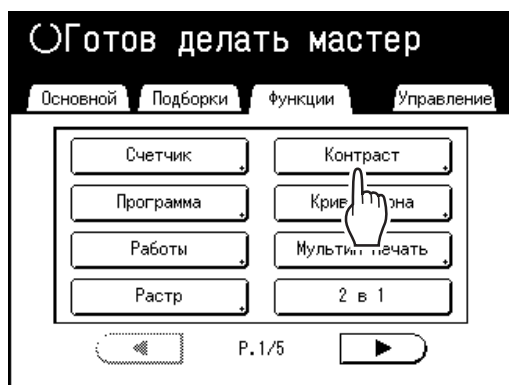

2 Нажмите кнопку контрастности для использования.



- **[Светлее]:** осветляет темные участки. Используйте этот параметр, если вся фотография недодержана, а объект съемки выглядит нечетко.
- **[Темнее]:** проясняет более светлые участки. Используйте этот параметр, если вся фотография передержана, а объект съемки выглядит нечетко.

3 Нажмите [ОК].

Возврат к экрану Функции. Параметр “Контраст” обновляется.

Регулировка градации оттенков на фотографии [Кривая тона]

Светлые и темные участки фотографии можно отрегулировать на три тона соответственно.

Важно:

- Если параметру “Изображение” присвоено значение “Текст”, функцию “Кривая тона” использовать нельзя.

1 Нажмите [Кривая тона] на экране функций.



2 Нажмите кнопки регулировки “Светлые” и “Тени”.

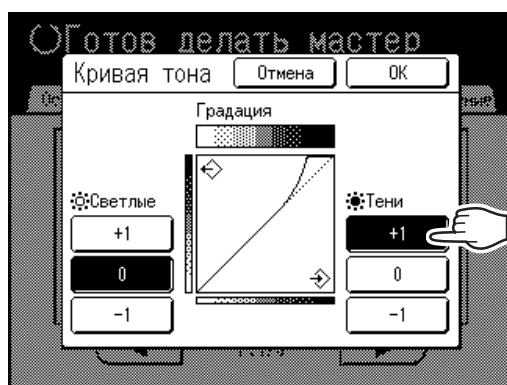

- **Светлые:** регулирует наиболее освещенные участки изображения.
- **Тени:** регулирует наименее освещенные участки изображения.

Используйте [+1] или [-1] для усиления или ослабления каждого из участков.

3 Нажмите [OK].

Возврат к экрану Функции. Параметр “Кривая тона” обновляется.

Экономия краски [Экономия краски]

При выборе параметра “Экономия краски” мастер изготавливается с меньшим расходом краски.

Важно:

- Во время печати эта функция недоступна. Ее необходимо выбрать до начала изготовления мастера.
- Экономия краски может привести к получению более светлых оттисков.
- Функции “Контраст” и “Регулировка плотности печати” недоступны при выборе параметра “Экономия краски”.
 - ☞ стр.58
 - ☞ стр.93

1 Нажмите [Функции] на основном экране изготовления мастера.



2 Нажмите [Экономия краски].



Задается параметр “Экономия краски”.
В области сообщений появляется сообщение “ Экономия краски”.

Примечание:

- Функция “Экономия краски” удобна для изготовления мастера. Даже если задать или отменить эту функцию во время печати, это никак не влияет на мастер, намотанный в данный момент на барабан печати. Настройка влияет на следующий мастер.
- Даже если выбран параметр “Экологич. режим”, в области сообщений на экране основных операций отображается метка .

Печать нескольких оригиналов на одном листе

[2 в 1] [Мультитип-печать]

С помощью функции “Мультитип” можно напечатать несколько оригиналов на одном листе.

◆ 2 в 1

Печать двух оттисков одного оригинала рядом на одном листе бумаги.

Примечание:

- С помощью АПО (поставляется дополнительно) на одном листе бумаги можно напечатать рядом два оттиска различных оригиналов.

◆ Мультитип-печать

На одном листе бумаги можно напечатать несколько оригиналов (не более четырех).

Линия границы между оригиналами (тени) не будет печататься, и можно получить более четкую копию.

Функция “Мультитип-печать” имеет три следующих типа.

- Один оригинал: один оригинал печатается несколько раз.
- Много оригиналов: несколько оригиналов печатается несколько раз.
- Билет: можно печатать несколько длинных и тонких оригиналов специального формата (например, билеты).

Параметры Один оригинал и Много оригиналов позволяют печатать 2, 4, 8 и 16 оттисков соответственно.

Важно:

- При использовании функции “Мультитип” печатайте на бумаге только стандартных форматов. При использовании бумаги специального формата невозможно выполнить печать с использованием функции “Мультитип”, даже если формат сохранен на экране Управление.

Примечание:

- Функцию “2 в 1” и “Мультитип-печать” нельзя использовать со следующими функциями.
 - Автосвязь (эта функция недоступна для модели EZ591U)
 - Верхнее поле
 - Тень корешка
 - Боковое поле
 - Размер (Авто)
 - Формат (Авто) (в режиме сканирования)
- Если настройка “Изображение” в режиме “Много оригиналов” была изменена между оригиналами, использование функции “Экономия краски” будет невозможно.

Ориентация оригинала и результаты печати

Ориентация оригинала зависит от числа изображений.
Ориентация и результаты печати для каждой возможности показаны ниже.

2 в 1

Печать двух оттисков одного оригинала рядом на одном листе бумаги.

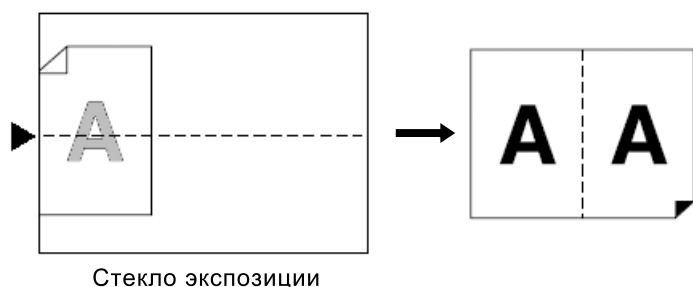

Мультип-печать

Для одного оригинала и нескольких оригиналов:

Примечание:

- Если “Много оригиналов” используется при мультип-печати, указывается фактическое число страниц для сканирования. Если фактическое число страниц в документе меньше числа, указанного в настройках режима, поместите в аппарат несколько пустых страниц, чтобы общее число страниц соответствовало указанному. (Например, чтобы напечатать восемь страниц при наличии только трех оригиналов, добавьте одну пустую страницу к оригиналам и задайте сканирование четырех страниц.)

◆ 2 в 1 (2 на 1)

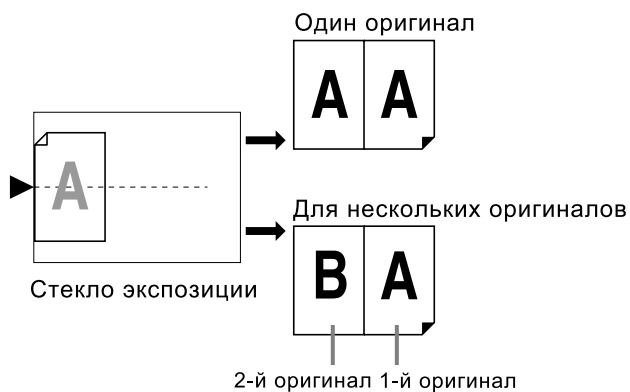

Можно сканировать не более 2 оригиналов.

◆ 4 в 1 (4 на 1)

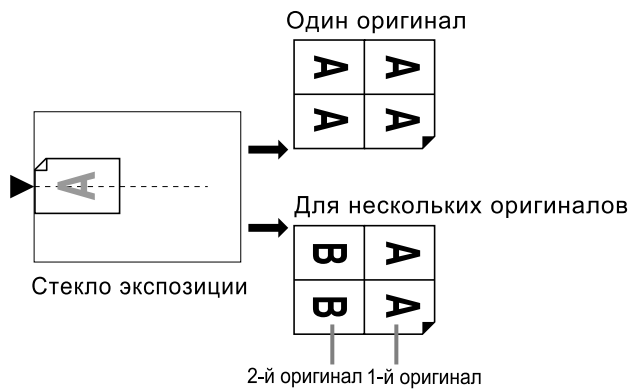

Можно сканировать не более 2 оригиналов.

◆ 8 в 1 (8 на 1)

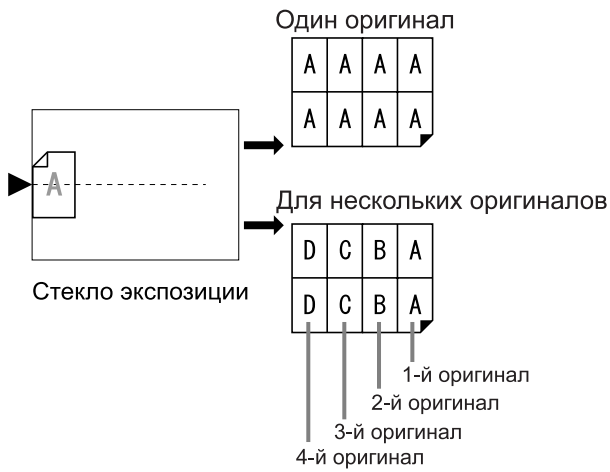

Можно сканировать не более 4 оригиналов.

◆ 16 в 1 (16 на 1)

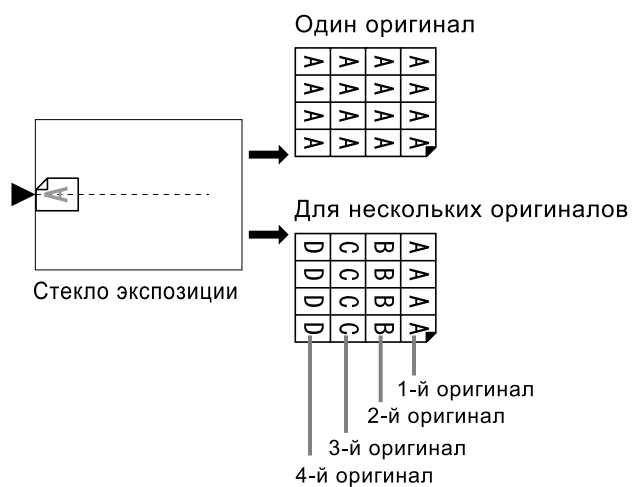

Можно сканировать не более 4 оригиналов.

◆ Для функции Билет:

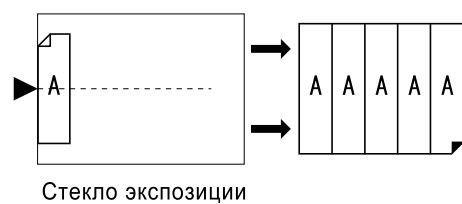

Функцию “Билет” нельзя использовать для нескольких оригиналов.
Число печатаемых изображений определяется шириной билета.

Поле

Оставьте поле не менее 5 мм в верхней части стекла экспозиции или в АПО (поставляется дополнительно). Правильное расположение с учетом поля очень важно для правильного размещения “Мультип”.
☞ стр.18

Примечание:

- Поле по верхнему краю остается вне зависимости от настроек увеличения или уменьшения.

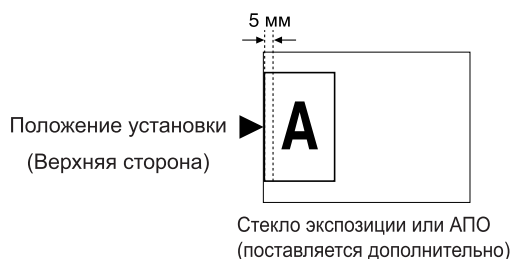

Ориентация бумаги для печати

Бумагу следует укладывать в лоток подачи бумаги, как это показано ниже.

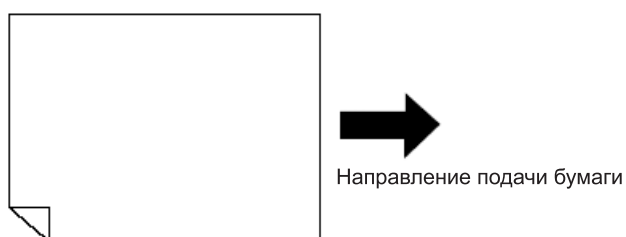

Интервал мультипа

Функция “Мультип” выполняет сканирование для нескольких листов. Интервал между первым и вторым сканированием называется “Интервал мультипа”. Во время “Интервал мультипа” замените оригиналы или измените настройки для второго сканирования.

Примечание:

- Исходный “Интервал мультипа” можно установить на экране управления. Настройка изготовителя по умолчанию: 15 секунд. ☞ стр.161

2 в 1 Операция

1 Установите оригинал и бумагу для печати.

Важно:

- Обращайте внимание на ориентацию оригинала. Для "2 в 1" размещайте оригинал, как показано ниже. Это же справедливо при использовании АПО (поставляется дополнительно).

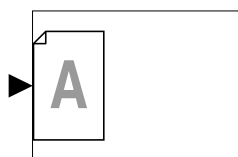

- Убедитесь, что бумага загружена, как показано ниже.

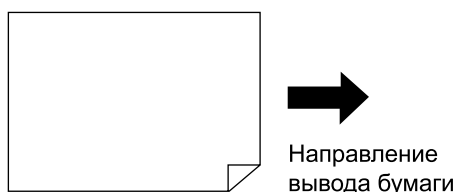

Примечание:

- При использовании АПО (поставляется дополнительно) можно напечатать два различных оригинала рядом на одном листе (печать 2 в 1). Поместите два оригинала один над другим.
- Чтобы напечатать две копии одного оригинала рядом на одном листе (печать 2 в 1), поместите оригинал на стекло экспозиции.

2 Нажмите [Функции] на основном экране изготовления мастера.



3 Нажмите [2 в 1].

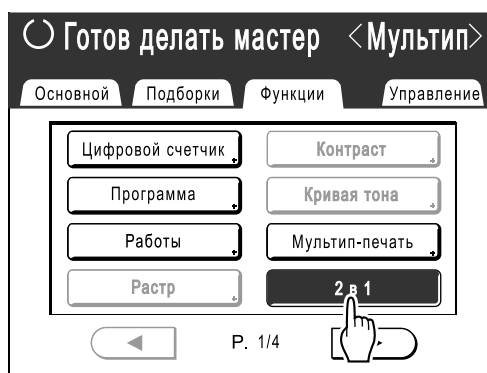

4 Выполните необходимые настройки.

При необходимости выполните различные настройки.

Увеличение/уменьшение необходимо установить в зависимости от сочетания размера оригинала и размера бумаги для печати.

		Оригинал			
		A4	B5	A5	B6
Бумага для печати	A3	100%	116%	141%	163%
	B4	87%	100%	123%	142%
	A4	71%	82%	100%	116%
	B5	61%	71%	87%	100%

		Оригинал			
		A6	B7	A7	B8
Бумага для печати	A3	200%	---	---	---
	B4	173%	200%	---	---
	A4	138%	163%	200%	---
	B5	122%	141%	173%	200%

		Оригинал	
		Letter	Statement
Бумага для печати	Ledger	100%	155%
	Legal	82%	127%
	Letter	65%	100%
	Statement	50%	77%

5 Нажмите клавишу .

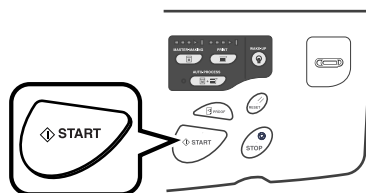

Начинается сканирование оригинала.

Операция для печати Мультип

1 Установите оригинал и бумагу для печати.

Важно:

- Обращайте внимание на ориентацию оригинала. ↗ стр.70
- Убедитесь, что бумага загружена, как показано ниже.

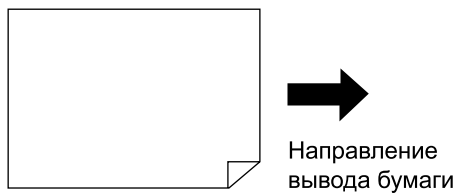

Примечание:

- При использовании режима “Много оригиналов” удобно поместить все оригиналы в АПО (поставляется дополнительно). ↗ стр.37

2 Нажмите [Функции] на основном экране изготовления мастера.



3 Нажмите [Мультип-печать].



4 Выберите формат страницы для использования.

Нажмите кнопку соответствующего размера оригинала и нажмите [Далее>].



Увеличение/уменьшение устанавливается автоматически, и отображается экран мультип-печати.

5 Нажмите [Одна стр.] для одного оригинала и [Много стр.] для нескольких оригиналов.

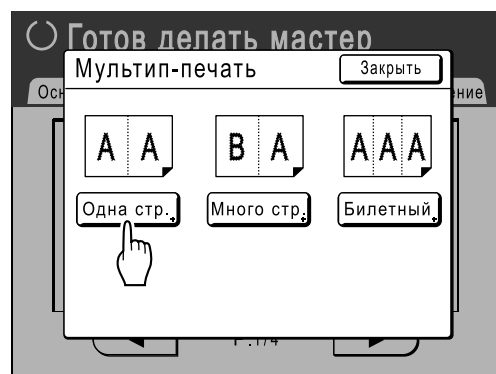

Кроме способа помещения оригиналов, операции для “Один оригинал” и “Много оригиналов” в основном одинаковы. Ниже приведен пример для “Один оригинал”.

6 Нажмите кнопку числа изображений для использования.

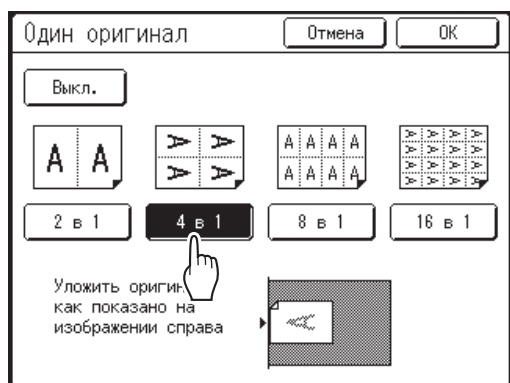

Чтобы отменить настройки “Мультип-печать” или вернуться на предыдущий экран, нажмите [Отмена].

7 Нажмите [ОК].

Возврат к экрану Функции. Параметр “Мультип-печать” обновляется. Масштаб автоматически задается в соответствии с выбранным числом изображений на основе размера бумаги и размера использованного оригинала.

8 Выполните необходимые настройки.

При необходимости выполните различные настройки.

- Если задать масштаб до настройки параметра “Мультип-печать”, масштаб становится недопустимым и изменяется до величины, подходящей для выбранного числа изображений.
- Изображение второго и последующих оригиналов можно изменить на изображение, отличное от изображения первого оригинала.

9 Нажмите клавишу .

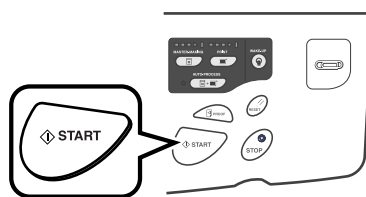

Начинается сканирование оригиналов. После завершения сканирования выполните обычные шаги для печати.

Важно:

- После отображения сообщения “Уложите другой оригинал и нажмите Старт Для отмены нажмите Стоп” аппарат ожидает загрузки следующего оригинала. Установите следующий оригинал и нажмите клавишу  во время ожидания (интервала). Нажмите клавишу , чтобы отменить режим “Мультип-печать”.
- Стекло экспозиции и блок АПО (поставляется дополнительно) нельзя использовать одновременно. Если при сканировании первого листа оригинала используется стекло экспозиции, то стекло экспозиции необходимо использовать и при сканировании остальных листов оригинала.
- Чтобы сканировать оригинал с помощью дополнительно приобретаемого АПО и использовать параметр “Один оригинал”, необходимо установить оригинал дважды.

Примечание:

- Если “Много оригиналов” используется при мультип-печати, указывается фактическое число страниц для сканирования. Если это фактическое число страниц в документе меньше числа страниц, заданных в настройках режима, установите в аппарат дополнительное число пустых страниц, чтобы в общее число страниц соответствовало заданному числу, или нажмите клавишу  в состоянии ожидания следующего оригинала. Начинается изготовление мастера.  стр.70 “Ориентация оригинала и результаты печати”
- Если используется настройка “Автопечать”, печать продолжается автоматически при помещении оригиналов в АПО (поставляется дополнительно).
- Чтобы отменить настройку “Мультип-печать” после ее подтверждения, выполните шаги 2 и 3, и нажмите [Выкл.], затем [ОК] на экране, изображенном ниже.



Порядок действий для режима Билет

При использовании функции “Билет” размер короткого края оригинала (ширина) используются для вычисления количества изображений, которое может быть напечатано на одном листе бумаги (длинный край бумаги для печати, разделенный на ширину билета). Ширину билета можно задать в диапазоне от 50 мм до 210 мм.

Пример:

Ширина билета 50 мм

Длина бумаги для печати 297 мм (формат А4)

$297 \div 50 = 5$, остаток 47

В этом примере на одном листе бумаги печатается 5 изображений.

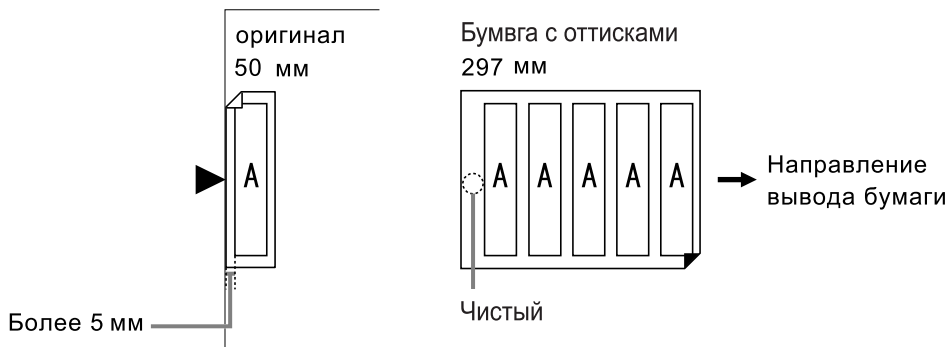

1 Установите оригинал и бумагу для печати.

Поместите оригинал на стекло экспозиции.

Важно:

- Обращайте внимание на ориентацию оригинала.
☞ стр.70
- Убедитесь, что бумага загружена, как показано ниже.

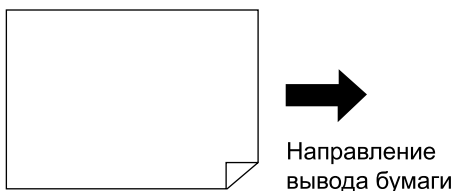

3 Нажмите [Мультим-печать].



2 Нажмите [Функции] на основном экране изготовления мастера.



4 Выберите размер бумаги.

Нажмите любую кнопку формата страницы и нажмите [Далее>].
(Выбор формата страницы в “Билет” не оказывает влияния на остальные процедуры.)



Отображается экран мультитип-печати.

5 Нажмите [Билетный].



6 Нажмите [Вкл.].

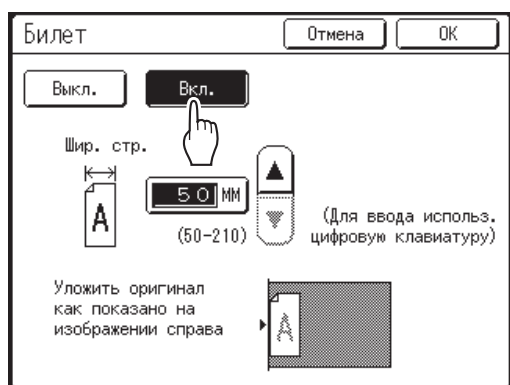

Можно задать параметр “Шир. стр.”.

7 Нажмите или , чтобы указать размер короткого края оригинала (ширину).

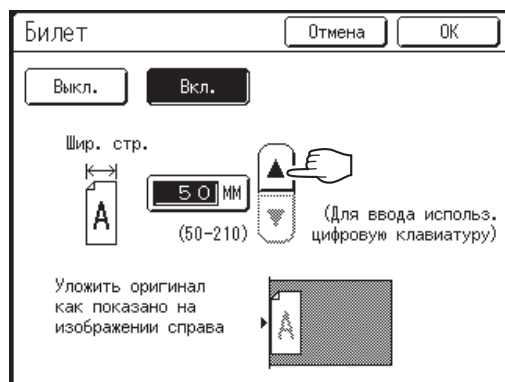

Важно:

- Если размер был увеличен/уменьшен на шаге 9 (задание функций печати), обратитесь внимание на следующее.
 - Укажите ширину билета после увеличения/уменьшения.
 - Если размер был увеличен, убедитесь, что наибольший размер не превосходит указанный “Шир. стр.” или размер коротких краев бумаги для печати.
 - При увеличении убедитесь, что подготовлена бумага, соответствующая увеличенному размеру.

8 Нажмите [ОК].

Возврат к экрану Функции.
Параметр “Билет” обновляется.

9 Выполните необходимые настройки.

При необходимости выполните различные настройки.

10 Нажмите клавишу .

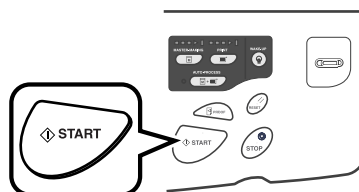

Начинается сканирование оригинала.
После этого выполните те же операции для стандартной печати.

Примечание:

- Чтобы отменить настройку “Мультипечать” после ее подтверждения, выполните шаги 2 и 3, и нажмите **[Выкл.]**, затем **[ОК]** на экране, изображенном ниже.

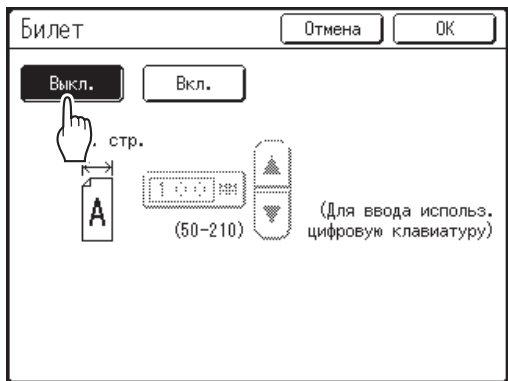

Печать со сброшюрованными оригиналами

[Тень корешка]

Можно удалить тень от сгиба на развороте при печати со сброшюрованными оригиналами, таких как журналы и книги.

Можно выбрать удаляемую область (ширина удаления).

Более того, журналы и книги можно положить разворотом на стекло экспозиции и напечатать страницы на отдельных листах бумаги.

Важно:

- При размещении оригинала на стекле экспозиции, его необходимо выровнять по центру, как показано ниже.

При удалении тени от сгиба на развороте или при печати оригинала на отдельных листах бумаги с разделением страниц поместите оригинал в направлении А.

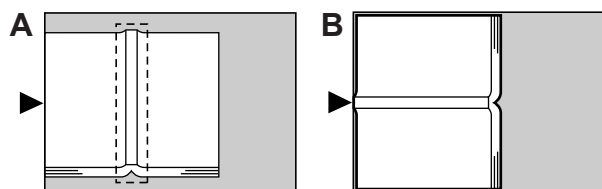

- Следующие области изображения также удаляются (или осветляются).
 - Сплошная черная область изображения (не белая), идущая от края оригинала

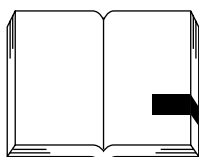

- Сплошная черная область изображения, идущая от центра оригинала

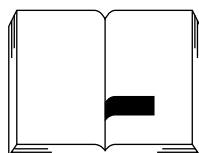

Примечание:

- Функцию подавления тени корешка нельзя использовать со следующими функциями.
 - Боковое поле
 - Экономия краски
 - Контраст сканиров. ([Авто])
 - Мультип-печать
- При использовании функции “Тень корешка” без удаления контрольной крышки на мастере образуется черная область вокруг изображения. При установке контрольной крышки удалите ее, а затем используйте функцию “Тень корешка”.
- При сканировании толстой книги (например, энциклопедии) для получения лучших результатов поднимите шарнир стекла экспозиции и прижмите.

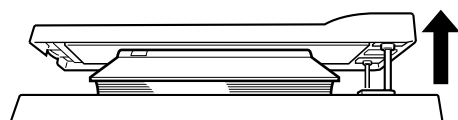

1 Нажмите [Функции] на основном экране изготовления мастера.



2 Нажмите [Тень корешка].



3 Нажмите [Удалить] или [Полутона] для выполнения функции "Процесс".

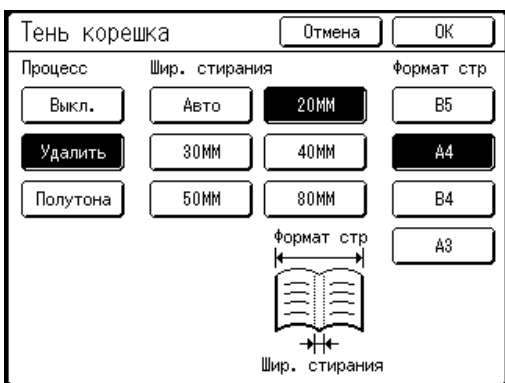

- **[Выкл.]**: подавление тени корешка не выполняется.
- **[Удалить]**: удаляет тени рядом с центром и вокруг оригинала. Выберите размер разворота оригинала из списка "Формат стр".
- **[Полутона]**: выполняет фотографическую обработку центральной тени для получения более естественного изображения и по возможности удаляет тени вокруг оригинала.

4 Нажмите [Шир. стирания] и [Формат стр].

- Если параметр "Процесс" установлен в значение "Полутона", можно выбрать только значение "Авто".
- Если параметр "Шир. стирания" установлен в значение "Авто", определение оригинала выполняется автоматически, и ширина удаления рассчитывается из определенного размера.
- Если ширина удаления указана, автоматическое определение оригинала не выполняется. Нажмите [Шир. стирания], а затем нажмите [Формат стр] для журнала или книги, помещенных на стекло экспозиции.

5 Нажмите [ОК].

Возврат к экрану Функции. Параметр "Тень корешка" обновляется.

Обрезка верхнего поля оригинала и печать [Верхнее поле]

Можно обрезать верхнюю часть поля (от 0 до 99 мм) и затем изготовить мастер.

Эта функция позволяет пропускать регистрационные метки* на оригинале и печатать на бумаге окончательного формата без этих меток.

Поле на краях бумаги необходимо, даже если используется функция “Верхнее поле”.

☞ стр.18

* О регистрационной метке

Печать с коммерческой целью обычно выполняется на бумаге, размер которой больше выбранного, после чего оттиски обрезаются до окончательного формата. Символ, указывающий место среза в этом случае, обычно называют “регистрационной меткой”.

Важно:

- При установке параметра “Размер” настройка увеличения /уменьшения использует область, которая пропускает установленное значение.
- Не используйте функцию “Формат автомасштабирования”.
- Эту функцию нельзя использовать с функцией “Мультип-печать” и “2 в 1”.

1 Поместите оригинал.

Положите оригинал лицевой стороной на стекло экспозиции.

Выровняйте центр по метке на верхнем крае и закройте крышку стекла экспозиции.

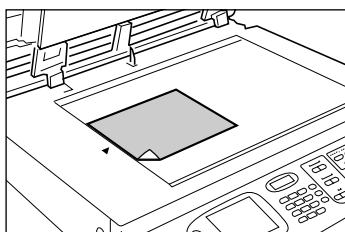

2 Нажмите [Функции] на основном экране изготовления мастера.



3 Нажмите [Верхнее поле].



4 Нажмите [Вкл.].



- 5** Нажмите  или , чтобы указать ширину обрезки.



Можно указать от 0 до 99 мм.

Примечание:

- Для ввода цифр можно также использовать клавиши числа копий.

- 6** Нажмите [ОК].

Возврат к экрану Функции.

Параметр "Верхнее поле" обновляется.

Регулировка боковых полей мастера

[Боковое поле]

Если для печати нескольких оригиналов используется АПО (поставляется дополнительно) и для изготовления мастера требуется переместить левое и правое поле, используйте параметр “Боковое поле” для простого смещения полей на всех оригиналах (до 10 мм влево/вправо).

Важно:

- Функция “Боковое поле” смещает расположение оригинала вправо или влево. Размер оригинала при этом не уменьшается.
- При использовании функции “Боковое поле” сторона, противоположная боковому полю, может оказаться вне области печати и не напечататься. Проверьте поля оригинала перед установкой параметра.
- Эту функцию нельзя использовать со следующими функциями.
 - Мультип-печать
 - 2 в 1
 - Наложение

Примечание:

- Эту функцию можно использовать для установки боковых полей, даже если оригинал помещен на стекло экспозиции.

1 Нажмите [Функции] на основном экране изготовления мастера.



2 Нажмите [Боковое поле].



3 Нажмите [Влево] или [Вправо] для регулировки.



4 Нажмите ▲ или ▼, чтобы указать величину смещения.



Можно указать от 0 до 10 мм.

Примечание:

- Для ввода цифр можно также использовать клавиши числа копий.

5 Нажмите [ОК].

Возврат к экрану Функции.
Параметр “Боковое поле” обновляется.

Проверка печатаемого изображения перед изготовлением мастера [Оттиск]

То, как в действительности будет выглядеть мастер, можно проверить, просмотрев изображение сканированного оригинала или изображение, отправленное с компьютера. Эта функция полезна при проверке макета или окончательного изображения задания “Мультитп”.
Операции и отображение на экране зависят от используемого режима.

Имя режима (тип оригинала)	Если установлено	Когда отображать	При включении функции “Автопечать”
Печать с оригинала	При задании функций, относящихся к изготовлению мастера (настройки Функции)	После сканирования оригинала	Сканирует оригинал, а затем временно останавливается для предварительного просмотра.
Режим сканирования	При задании функций (функций изготовления мастера), относящихся к сканированию (настройки Функции)	После сканирования оригинала	В режиме сканирования оригинал сканируется, а затем сохраняется, поэтому операция “Автопечать” не выполняется. Однако если в АПО (поставляется дополнительно) помещено несколько оригиналов, то после просмотра можно нажать [Заккрыть] для начала сканирования следующего оригинала.
Печать данных оригинала с компьютера	Остановка задания печати перед изготовлением мастера (Пауза перед Мастером/Автопроцесс выключен) после того, как аппарат получил данные оригинала	Отображается при нажатии [Оттиск]	Окно просмотра не появляется, если параметр “Автопечать” установлен в значение “ВКЛ.” в свойствах драйвера принтера.
Вызов сохраненных данных и печать	При вызове данных из памяти (устанавливается на основном экране сохранения)	Отображается при нажатии [Оттиск]	При нажатии [Оттиск] отображается немедленно.

Примечание:

- В области просмотра показано изображение, направленное в стороны вывода после печати.
- Оригинал отображается “как есть”. Для реального выполнения печати необходимы поля. Убедитесь, что поля имеют достаточную ширину.
- При операции “Прямая печать” после получения данных с компьютера на основном экране изготовления мастера отображается **[Оттиск]**.
☞ стр.44
- В режиме “Линия” (т.е. при подключении линейного принтера) изображение оригинала отображается для предварительного просмотра после сканирования и до начала вывода с линейного принтера.

Действия, которые можно выполнять на экране предварительного просмотра

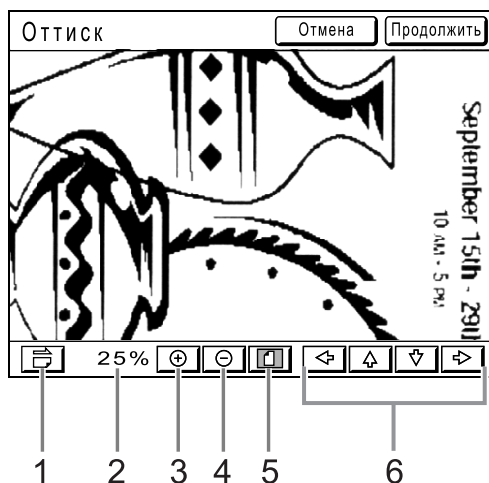

- | | |
|---|---|
| <p>1) Кнопка поворота изображения
Позволяет повернуть отображаемое изображение на 90 градусов.</p> <p>2) Показывает размер текущего отображения.</p> <p>3) Кнопка увеличения
Увеличивает отображение просмотра при каждом нажатии.</p> | <p>4) Кнопка уменьшения
Уменьшает отображение просмотра при каждом нажатии.</p> <p>5) Кнопка “Показать все”
Показывает все изображение.</p> <p>6) Кнопка прокрутки
Изображение на экране перемещается в направлении стрелки.</p> |
|---|---|

Функция предварительного просмотра

В этом разделе описаны процедуры для выполнения “Печати с оригинала”.

1 Поместите оригинал.

☞ стр.40

2 Нажмите [Функции] на основном экране изготовления мастера.



3 Нажмите [Оттиск].



Параметр “Оттиск” обновляется.

4 Выполните необходимые настройки.

Можно сконфигурировать функции печати, применяемые к новому оригиналу, как это необходимо.

5 Нажмите клавишу .

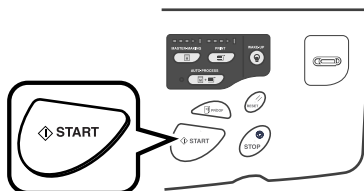

Начинается сканирование оригинала, и его можно посмотреть на экране Оттиск.

6 Проверьте изображение для предварительного просмотра.

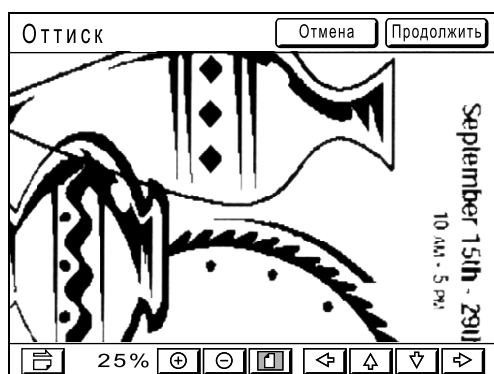

Для проверки изображения на этом экране можно использовать разные элементы управления. [стр.88](#)

7 Нажмите [Продолжить].

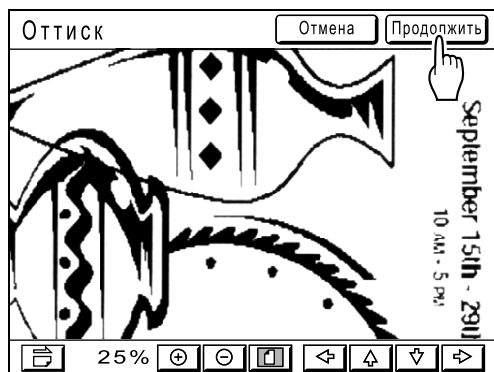

Создается мастер. После этого выполните те же операции для стандартного изготовления мастера.

Примечание:

- При нажатии [Отмена] просмотр изображения завершается и происходит возврат к основному экрану изготовления мастера. Чтобы возобновить просмотр, повторите, начиная с шага 4.

Изготовление мастера с использованием максимальной площади печати [Сканмаксимум]

После изготовления мастера выполняется автоматическое определение формата бумаги и регулировка размера изображения, что позволяет задать подходящие поля печати. Это предотвращает застревание бумаги и защищает внутренний валик от попадания на него краски.

При выборе параметра “Сканмаксимум” максимальная площадь печати применяется к сканированному изображению независимо от формата бумаги и размера оригинала.

Сначала обязательно проверьте размеры оригинала и бумаги для печати.

☞ стр.18

◆ Максимальная площадь печати

EZ591: 291 мм × 425 мм

EZ571: 291 мм × 413 мм

EZ531: 251 мм × 357 мм

Важно:

- Верхнее поле 5 мм не сканируется даже в функции “Сканмаксимум”.
- Не пользуйтесь бумагой для печати меньшего размера, чем изображение на изготовленном мастере. Это может привести к появлению пятен краски.
- Вся поверхность стекла экспозиции должна быть чистой.
При сканировании максимальной площади грязь, находящаяся за пределами области оригинала, также будет включена в мастер.
Это может привести к попаданию краски на внутренний валик.

1 Нажмите [Функции] на основном экране изготовления мастера.



2 Нажмите [Сканмаксимум].



Выбирается “Сканмаксимум”.

Функции печати

Изменение скорости печати

[Регулировка скорости печати]



Скорость печати можно выбрать из пяти вариантов: от 60 до 130 страниц в минуту.
Скорость печати можно изменять в процессе печати.

Примечание:

- Скорость печати по умолчанию можно установить на экране Управление.
Установка изготовителя по умолчанию: уровень 3 (приблизительно 100 страниц в минуту).
☞ стр.159
- Если выбран параметр “Экологич. режим”, начальная установка для скорости печати задается на уровень “3”.
Скорость печати можно регулировать, даже если для параметра “Экологич. режим” выбрано значение “Вкл.”.

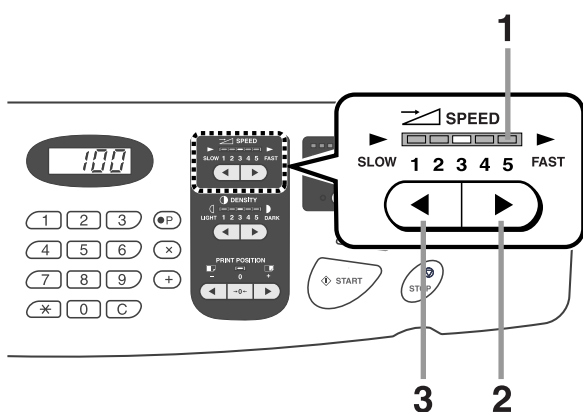
Чтобы отрегулировать скорость печати, нажмите клавишу  или .



- 1) **Индикатор регулировки скорости печати**
Показывает установленную скорость печати.
- 2) **Клавиша **
Увеличивает скорость печати на определенную величину.
- 3) **Клавиша **
Уменьшает скорость печати на определенную величину.

Уровень индикатора и скорость печати

Уровень индикатора	1	2	3	4	5
Скорость печати (страниц в минуту)	прибл. 60	прибл. 80	прибл. 100	прибл. 120	прибл. 130

Подстройка плотности печати

[Подстройка плотности печати]

Можно выбрать из пяти вариантов плотности печати.
Плотность печати можно регулировать в процессе печати.

Важно:

- Функция “Прижим” недоступна, если выбран параметр [Экономия краски].
☞ стр.68

Примечание:

- Плотность печати по умолчанию можно задать на экране Управление. Заводская настройка по умолчанию: уровень 3 (стандартный).
☞ стр.159
- Если выбран параметр “Экологич. режим”, начальная установка для плотности печати задается на уровень “1”. Плотность печати можно регулировать, даже если для параметра “Экологич. режим” выбрано значение “Вкл.”.
☞ стр.162 “Изменение настроек по умолчанию / Стандарт плотности печати/ Экологич. режим”

Чтобы отрегулировать плотность печати, нажмите клавишу ◀ или ▶.

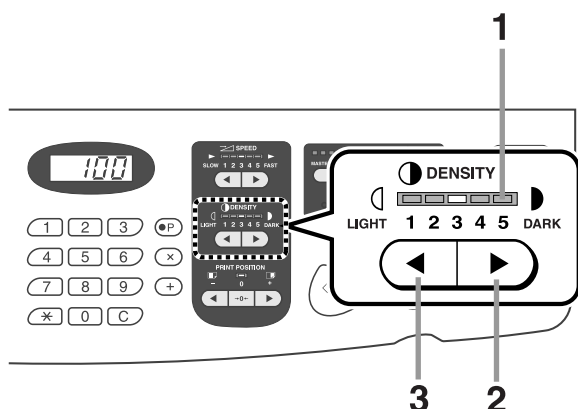

- 1) **Индикатор регулировки плотности печати**
Показывает установленную плотность печати.
- 2) **Клавиша ▶**
Пошагово увеличивает плотность печати.
- 3) **Клавиша ◀**
Пошагово уменьшает плотность печати.

Регулировка положения оттиска

[Регулировка положения оттиска]

Для изменения позиции оттиска по вертикали пользуйтесь клавишей вертикальной регулировки оттиска, а для изменения позиции оттиска по горизонтали - клавишей горизонтальной регулировки оттиска (на лотке подачи бумаги).

Диапазон регулировки: по вертикали ± 15 мм, по горизонтали ± 10 мм.*

Позицию оттиска по вертикали можно регулировать в процессе печати.

*Для ширины бумаги свыше 297 мм диапазон регулировки по горизонтали становится меньше ± 10 мм.

Важно:

- После регулировки положения оттиска сделайте контрольный оттиск для проверки результата.

стр.96

Вертикальная (верх/низ) регулировка

Нажмите клавишу ◀ или ▶ для продвижения вверх или вниз.

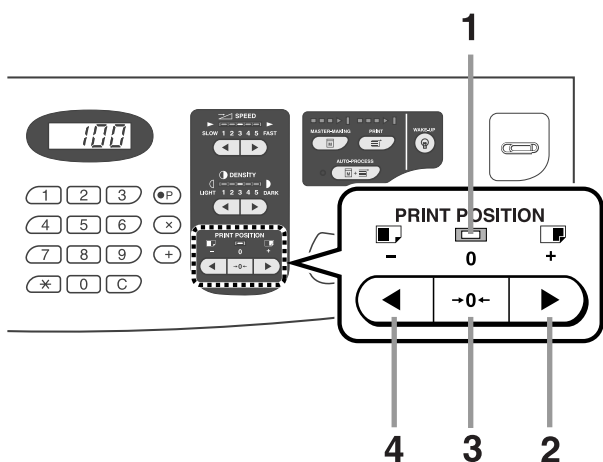

- 1) Индикатор положения по центру**
Указывает, что позиция по вертикали не изменилась.
- 2) Клавиша ▶**
При каждом нажатии положение оттиска смещается вверх примерно на 0,5 мм.

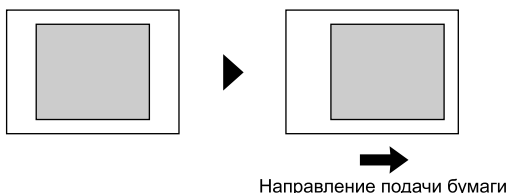

- 3) Клавиша -0-**
Нажмите для возврата в исходное положение. Чтобы восстановить исходное положение оттиска во время печати, удерживайте эту кнопку нажатой более 1 секунды. После того, как исходное положение оттиска будет восстановлено, загорится индикатор.

- 4) Клавиша ◀**
При каждом нажатии положение оттиска смещается вниз примерно на 0,5 мм.

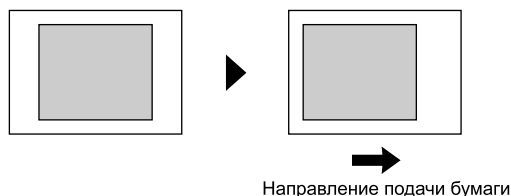

На основном экране печати отображается текущая регулировка по вертикали.



Регулировка по горизонтали (влево/вправо)

- 1** Нажмите кнопку подъема/опускания лотка подачи, чтобы опустить лоток подачи.



- 2** Поверните диск регулировки горизонтального позиционирования оттиска для сдвига по горизонтали (влево или вправо).

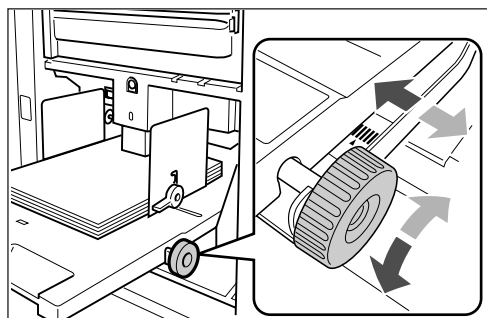

- ◆ **Поворот по часовой стрелке**
 Бумага: сдвигается вправо
 Положение оттиска: сдвигается влево

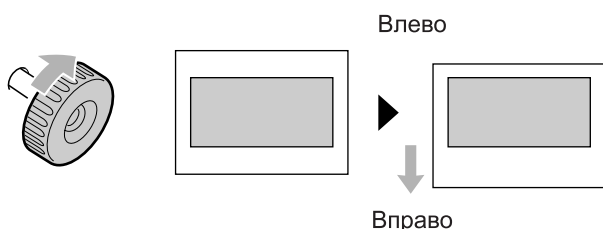

- ◆ **Поворот против часовой стрелки**

Бумага: сдвигается влево
 Положение оттиска: сдвигается вправо

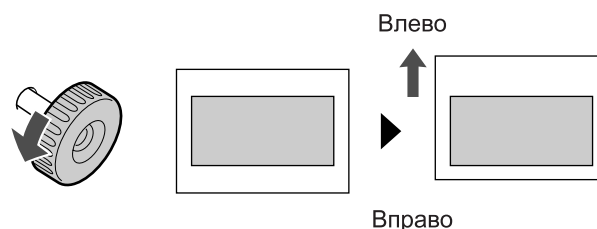

Проверьте величину смещения относительно центра по индикатору перед лотком подачи. (Горизонтальную регулировку проверить на дисплее невозможно.)

▲ отмечает центр на индикаторе. Нажмите клавишу  для проверки положения по контрольному оттиску.

Важно:

- Отрегулируйте направляющие бумаги приемного лотка после сдвига влево или вправо.
 ☞ стр.35
- Перепозиционируйте лоток подачи бумаги по центру после завершения печати.

Печать контрольных оттисков [Пробный оттиск]

После регулировки положения оттиска и плотности проверьте качество печати по контрольному оттиску. Контрольные оттиски не входят в общее число оттисков, отображаемых на экране числа оттисков.

Примечание:

- Если нажать и удерживать клавишу , аппарат продолжает делать контрольные оттиски.
- Сделать контрольный оттиск на линейном принтере невозможно.

Нажмите клавишу .

Печатается один контрольный оттиск.



Увеличение времени просушки [Интервал]

Обычно при каждом повороте барабана подается и печатается один лист бумаги, однако увеличение интервала подачи бумаги дает больше времени на просушку бумаги и тем самым предотвращает появление чернильных пятен на оборотной стороне следующего листа.

Интервал подачи бумаги (пропуск поворота) можно задать в диапазоне 1-10.

- 1 Нажмите [Функции] на основном экране печати.

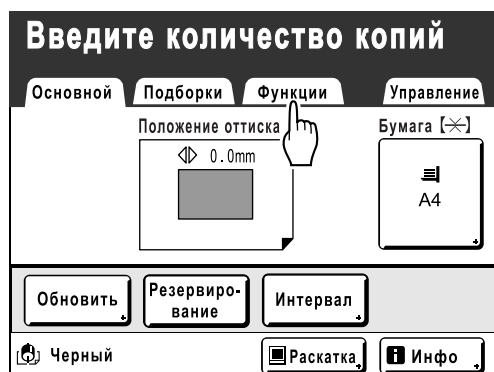



- 2 Нажмите [Интервал].

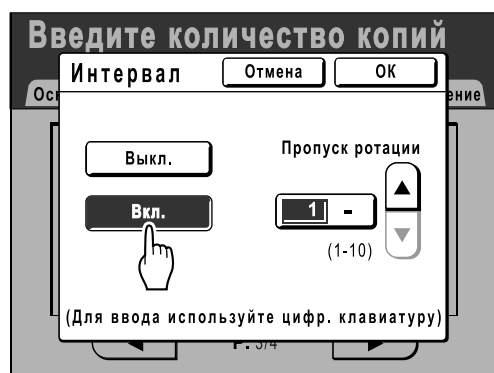

- 3 Нажмите [Вкл.].



- 4 Нажмите  или , чтобы задать число пропускаемых поворотов барабана печати.

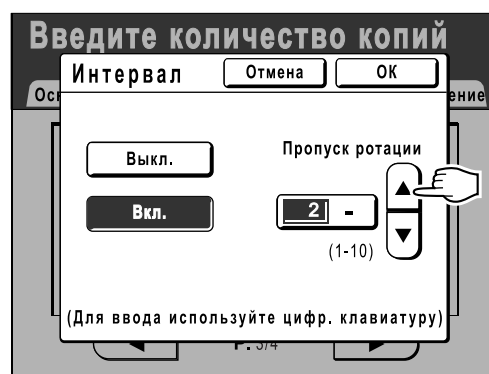

Примечание:

- Для ввода цифр можно также использовать клавиши числа копий.
- Если используется длинная бумага, а в качестве числа пропущенных вращений барабана задано нечетное число, фактическое число пропущенных вращений составляет "Заданное число +1".
☞ стр.171

- 5 Нажмите [ОК].

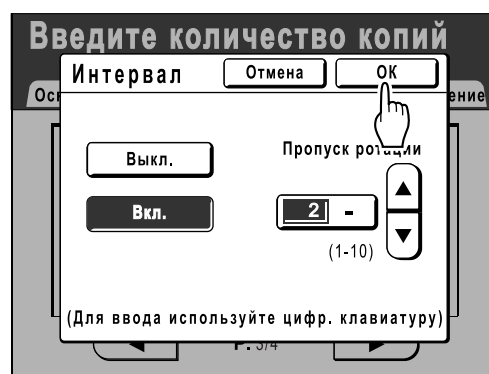

Возврат к экрану Функции.
Параметр Интервал обновляется.

Настройки подачи/вывода для специальной бумаги и типов печати

[Контроль крыльев] [Контр.спец.бумаги]

При использовании специальной бумаги или нечетком качестве оттисков настройки подачи и вывода бумаги можно отрегулировать.

◆ Контроль крыльев

С помощью следующих операций вызываются заранее сконфигурированные настройки пользователя для крыльев вывода бумаги. Эта функция используется при выводе определенной бумаги, трудно выводимой автоматически с параметрами, задаваемыми для крыльев вывода бумаги.

Важно:

- Параметр “Контроль крыльев” недоступен, если его предварительно не настроить.
- Предварительно можно задать только один параметр.
- Чтобы предварительно настроить или изменить параметры, обратитесь к дилеру или уполномоченному представителю службы обслуживания.

Примечание:

- Крыло вывода бумаги представляет собой устройство, помогающее выводить бумагу в приемный лоток. Оно автоматически регулируется по положению рычага регулировки усилия прижима бумаги (обычная или картонка).

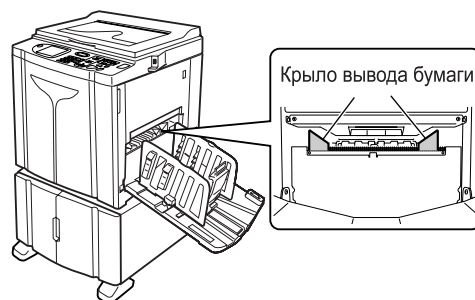

◆ Контр.спец.бумаги

Настройки можно сохранить, чтобы вызвать их в следующий раз. Меню “Контр.спец.бумаги” содержит следующие параметры:

Настройка подачи

Отрегулируйте положение лотка подачи и скорость подачи бумаги в соответствии с характеристиками специальной бумаги.

Для получения информации о способах регулировки свяжитесь с вашим дилером (или с авторизованным представителем по обслуживанию).

Настр. выхода бум.

Некоторые типы изображений/документов оригиналов могут быть нечеткими или размытыми вследствие настроек разделяющего вентилятора. Этот параметр используется для изменения настроек разделяющего и всасывающего вентилятора.

Для получения информации о способах регулировки свяжитесь с вашим дилером (или с авторизованным представителем по обслуживанию).

Настройка параметра Контроль крыльев [Контроль крыльев]

- 1 Нажмите [Функции] на основном экране печати.

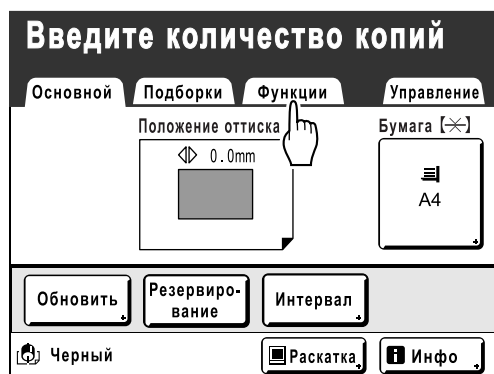

- 2 Нажмите [Контроль крыльев].

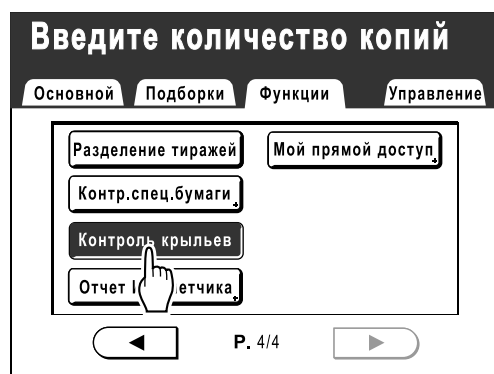

Выбирается "Контроль крыльев".

Сохранение настроек и переименование имен параметров в списке параметров

1 Нажмите [Функции] на основном экране печати.

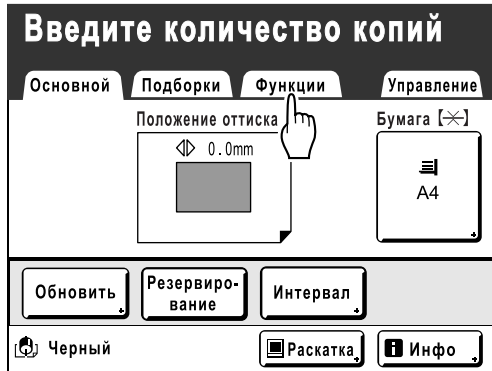

2 Нажмите [Контр. спец. бумаги].



3 Отрегулируйте [Настройка подачи] и [Настр. выхода бум.].

Примечание:

- См. подробнее о настройках на стр.98.

4 Подтвердите настройки на экране Контр. спец. бумаги.

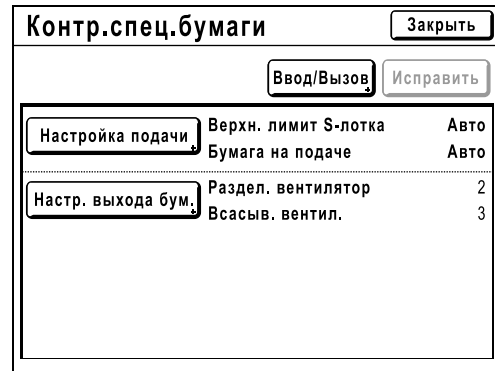

5 Нажмите [Ввод/Вызов].

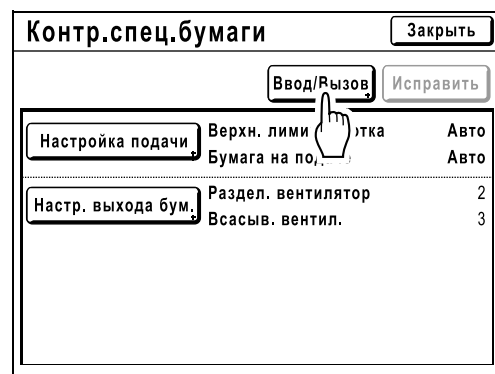

Отображается экран Список параметров.

6 Нажмите неиспользуемую кнопку.

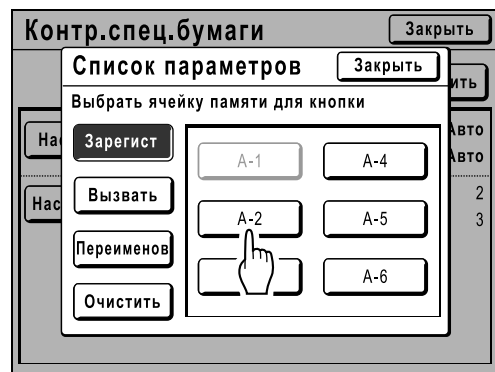

Неиспользуемые кнопки окружены сплошной линией.
Используемые кнопки затенены и недоступны.

7 Нажмите [ОК].

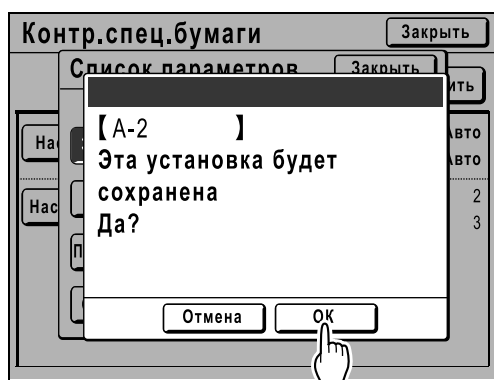

После регистрации настроек выполняется возврат к Списку параметров. Название каждого параметра можно изменять для удобства. Чтобы изменить имена параметров, выполните следующий шаг.

Примечание:

- После регистрации настроек нажмите **[Заккрыть]** на экране Список параметров, чтобы вернуться к Контр. спец. бумаги.
- Нажмите **[Заккрыть]** на экране Контр. спец. бумаги, чтобы вернуться к экрану Функции. Печать будет выполняться с зарегистрированными настройками.
- Если после регистрации настроек печатать не нужно, нажмите клавишу  на панели управления.

8 Нажмите [Переименов].

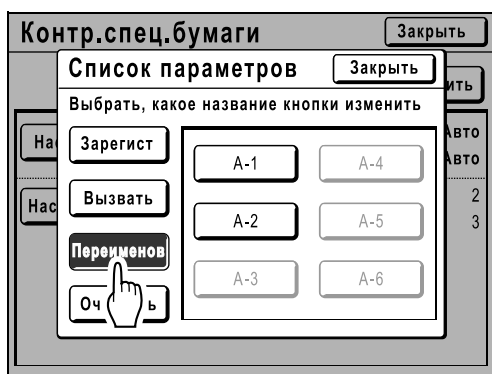

9 Нажмите кнопку, которую следует переименовать.



Незарегистрированные кнопки затенены и недоступны.

10 Введите новое имя, используя кнопки с символами.



Для изменения регистра нажмите кнопку **[Прописной]** или **[Заглавный]**.
☞ стр.130

Примечание:

- Чтобы удалить текущее имя, нажмите кнопку  или клавишу .

11 После ввода всех символов нажмите [ОК].

Выполняется возврат к экрану Список параметров. Имя обновляется.

12 Нажмите [Заккрыть].

Возврат к экрану Контр. спец. бумаги.

Вызов настроек из Список параметров

- 1 Нажмите [Функции] на основном экране печати.

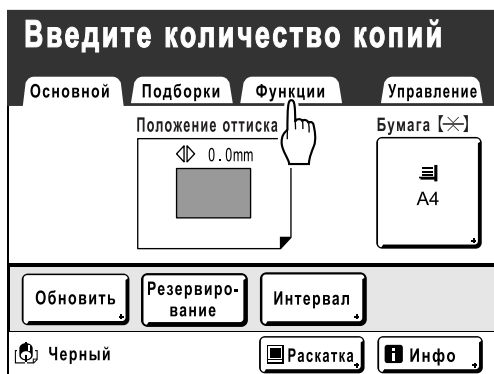

- 2 Нажмите [Контр. спец. бумаги].

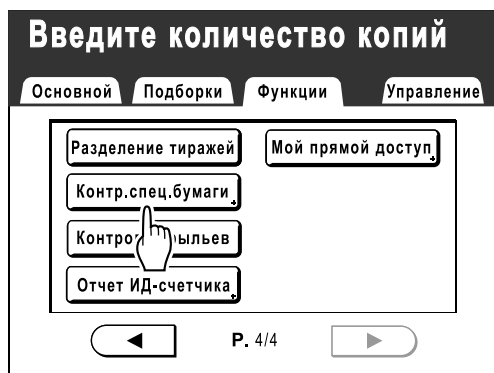

- 3 Нажмите [Ввод/Вызов].

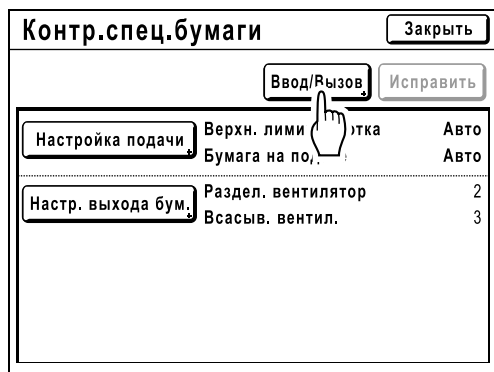

Отобразите экран Список параметров.

- 4 Нажмите [Вызвать].

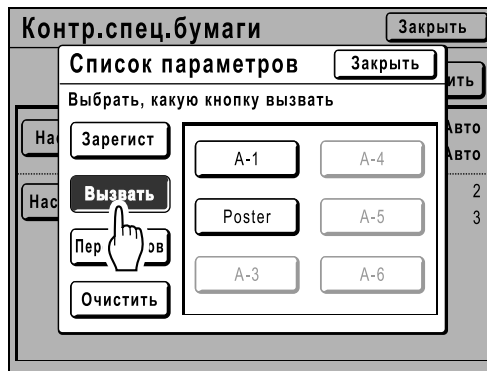

- 5 Нажмите кнопку для извлечения.

Незарегистрированные кнопки затенены и недоступны. Выполняется возврат к экрану Контр. спец. бумаги. Извлекается требуемая настройка. Подтвердите выполненные настройки.

Примечание:

- Чтобы извлечь другие настройки, повторите шаги с 3 по 5.

- 6 Нажмите [Заккрыть].

Возврат к экрану Функции. Настройки обновляются. После этого выполните те же операции для стандартной печати.

Изменение настроек Контр.спец.бумаги

1 Отобразите экран Список параметров.

Выполните шаги с 1 по 3 (☞ стр.102).

2 Нажмите [Вызвать].

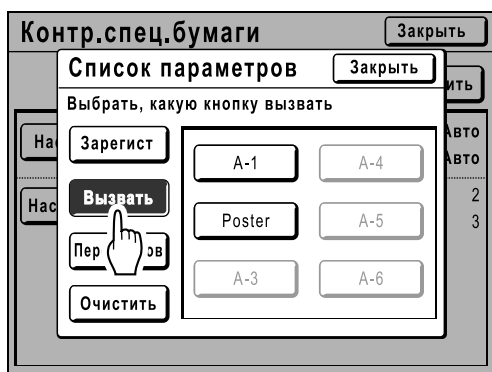

3 Нажмите кнопку параметра, который следует изменить.



4 Измените настройки параметров.

Можно изменить параметры для следующих режимов: "Настройка подачи" и "Настр. выхода бум."

Примечание:

- См. подробнее об изменениях на ☞ стр.98.

5 Нажмите [Исправить] на экране Контр.спец.бумаги.

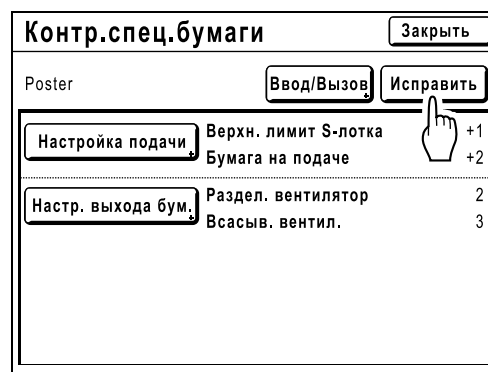

6 Нажмите [ОК].

После изменения параметров выполняется возврат к экрану Контр.спец.бумаги.

Очистка настроек Контр.спец.бумаги

1 Отобразите экран Список параметров.

Выполните шаги с 1 по 3 (☞ стр.102).

Важно:

- Сначала проверьте, какую настройку следует удалить. (Вызовите соответствующую настройку и выполните шаги, начиная с шага 2).
- Удаленные настройки восстановить нельзя.

2 Нажмите [Очистить].

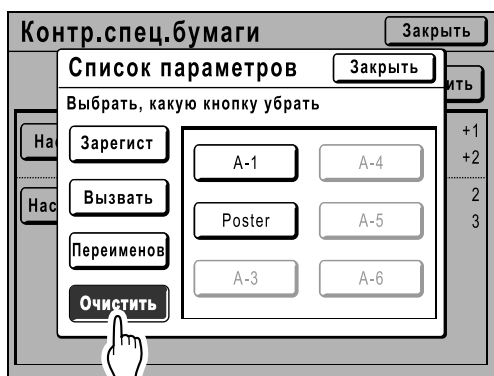

3 Для удаления нажмите кнопку.

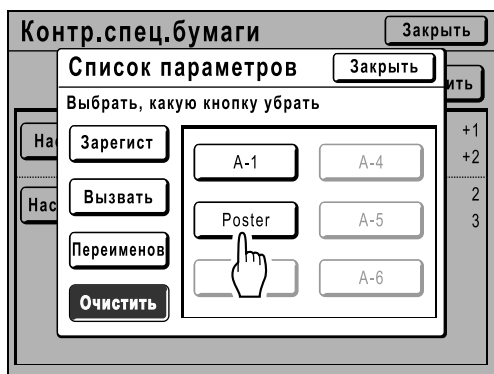

Незарегистрированные кнопки затенены и недоступны.

4 Нажмите [ОК].

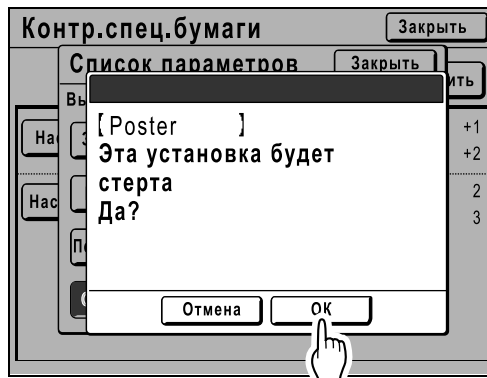

Возврат к экрану Список параметров. Выбранная настройка удаляется.

5 Нажмите [Заккрыть].

Возврат к экрану Контр.спец.бумаги.

Дополнительные функции

Настройка управления пользователями

[Управл. пользоват.]

Этот аппарат снабжен функцией управления пользователями, обеспечивающей безопасность и улучшающей управление пользователями.

Функция управления пользователями обеспечивает 3 уровня управления. Следующие функции доступны в зависимости от уровня.

Функция	Уров. управления		
	Выс/Полн. управление	Сред/Только ИД-печать	Низ/Только адм.вкладка
[Отчет ИД-счетчика] для управления числом оттисков/мастеров. ☞ стр.151	Доступно	Доступно Только для ИД-печати	Недоступно
[Лимит] для задания верхнего предела числа оттисков/мастеров для одного пользователя. ☞ стр.117	Доступно	Доступно	Недоступно
[Идентиф.печати] для печати данных, отправленных с компьютера. ☞ стр.44	Доступно	Доступно	Недоступно
[Мой прямой доступ] для регистрации часто используемых функций, отображаемых в области прямого доступа. ☞ стр.155	Доступно	Недоступно	Недоступно
Сохранение сканированных оригиналов для режима [Идентиф.печати] . ☞ стр.178	Доступно	Недоступно	Недоступно
Предоставление права изменять настройки функции [Управление] только администратору. ☞ стр.165	Доступно	Доступно	Доступно

Для управления аппаратом на высоком/полном уровне все пользователи должны зарегистрироваться. Кроме того, для работы с аппаратом пользователи должны ввести PIN-код (или подключить зарегистрированный флэш-накопитель USB).

В этом разделе объясняются настройки для использования функции управления пользователями и то, как делать настройки, задаваемые администратором.

Уровень управления и время доступа с идентификацией пользователя

Если параметру “Уров. управления” присвоено значение “Выс/Полн. управление” или “Сред/Только ИД-печать”, то во время операций пользователям предлагается идентифицироваться (“Доступ с идентификацией пользователя”). Можно выбрать систему идентификации и распознавания “PIN код” или “USB флэш-накоп.”, которые заранее задаются администратором.

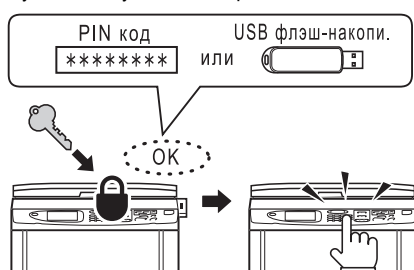
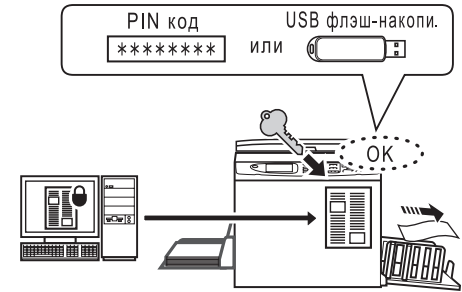
	При работе с аппаратом	При выходе ИД-печати
Выс/Полн. управление	<p>Требуется доступ с идентификацией пользователя</p> 	<p>Доступ с идентификацией пользователя не требуется</p>
Сред/Только ИД-печать	<p>Доступ с идентификацией пользователя не требуется</p>	<p>Требуется доступ с идентификацией пользователя</p> 
Низ/Только адм.вкладка	<p>Доступ с идентификацией пользователя не требуется</p>	<p>ИД-печать выполнить невозможно</p>

Параметры управления пользователями

Чтобы включить функцию управления пользователями, администратор должен настроить управление пользователями. Параметры настройки управления пользователями и подробные сведения приведены ниже.

◆ “Распознавание” (☞ стр.109)

Выберите систему идентификации и распознавания.

PIN код: если требуется доступ с идентификацией пользователя, введите PIN-код.

Задайте до 8 цифр для каждого пользователя в “Созд. пользоват.”.

USB флэш-накоп.: если требуется доступ с идентификацией пользователя, подключите зарегистрированный флэш-накопитель USB к разъему USB.

Подготовьте нужное число USB флэш-накопителей для отдельных пользователей и зарегистрируйте их в аппарате.

ВЫКЛ/Удалить: удаление информации, зарегистрированной в функции управления пользователями (включая регистрацию администратора/пользователя), и возврат к заводской настройке.

Важно:

- При изменении параметра “Распознавание” все настройки в функции управления пользователями, включая регистрацию администратора, будут удалены. Сначала задайте параметр “Распознавание”, а затем выполните другие настройки.

◆ “Уров. управления” (☞ стр.111)

Выберите для функции управления пользователями один из 3 уровней.

Выс/Полн. управление: пользователи должны идентифицироваться при работе с аппаратом и выводе ИД-печати.

Сред/Только ИД-печать: пользователи должны идентифицироваться при выводе ИД-печати.

Низ/Только адм.вкладка: управление пользователями без применения каких-либо функций безопасности. Пользователи не должны идентифицироваться при работе с аппаратом и не могут выполнять ИД-печать. На этом уровне только администратор может изменять настройки **[Управление]**. См. подробнее в таблице на ☞ стр.106.

◆ Созд. пользоват. (☞ стр.112)

Зарегистрируйте администратора/пользователей.

Можно зарегистрировать не более 100 пользователей (включая администратора).

При регистрации задайте следующие параметры.

- PIN код или флэш-накопитель USB

PIN код: PIN-код можно задать для доступа с идентификацией пользователя.

Рекомендуется подготовить список зарегистрированных пользователей и записать номера регистрации пользователей (ИД) и PIN-коды для каждого пользователя.

Сообщите каждому пользователю заданный PIN-код и его номер регистрации (ИД).

USB флэш-накоп.: для доступа с идентификацией пользователя можно задать флэш-накопитель USB.

Рекомендуется записать, какой флэш-накопитель USB выдан каждому пользователю.

Выдайте каждому пользователю зарегистрированный флэш-накопитель USB и его номер регистрации (ИД).

- Переименов

- **Группа:** можно задать группы пользователей.

- **Лимит:** можно задать предельное число копий/мастеров.

- **Выключено:** можно включить или выключить доступ с идентификацией пользователя.

Зарегистрированные настройки можно изменить или очистить.

Чтобы регистрировать пользователей или выполнять другие настройки функции управления пользователями, администратор должен быть зарегистрирован заранее. Функции управления пользователями включаются после регистрации администратора.

◆ Переимен. Группы (☞ стр.121)

При управлении группами задайте имя группы.

Можно зарегистрировать не более 32 групп.

◆ Сброс счетчика (☞ стр.122)

Сброс счетчиков использования для всех пользователей и групп.

Последовательность операций при использовании функции управления пользователями

Параметры функции управления пользователями рекомендуется задавать в следующем порядке.

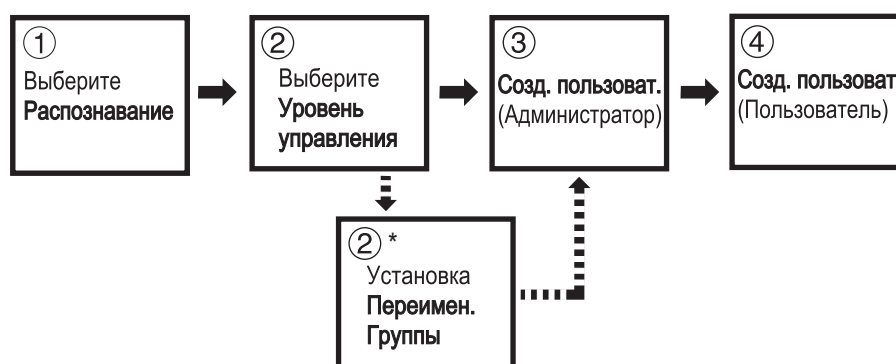

*Задайте, чтобы вести подсчет использования по группам с помощью функции “Отчет ИД-счетчика”. См. ☞ стр.151.

Выбор системы идентификации и распознавания

При настройке функции управления пользователями задайте систему идентификации и распознавания заблаговременно с помощью параметра “Распознавание”.

Важно:

- При изменении параметра “Распознавание” все настройки функции управления пользователями, включая регистрацию администратора, будут удалены.

1 Нажмите [Управление] на основном экране каждого режима.



2 Нажмите [OK].

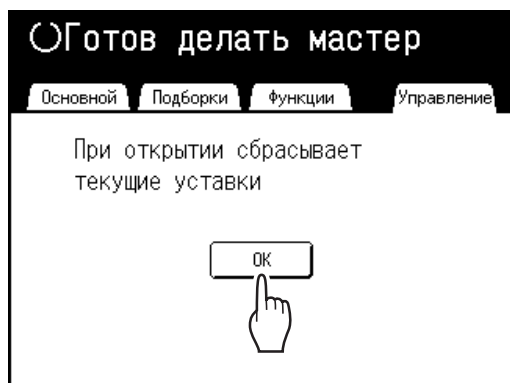

Если администратор не зарегистрирован, перейдите к шагу 4.
Если администратор уже зарегистрирован, здесь отображается экран распознавания. См. шаг 3.

3 Идентифицируйте администратора.

◆ Если параметру “Распознавание” присвоено значение “PIN код”

Введите PIN-код администратора.

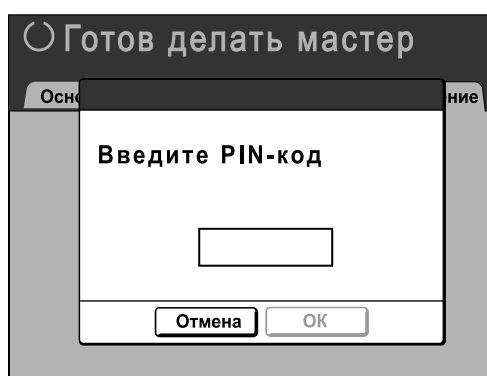

◆ Если параметру “Распознавание” присвоено значение “USB флэш-накоп.”

Вставьте зарегистрированный флэш-накопитель USB администратора в USB-разъем.

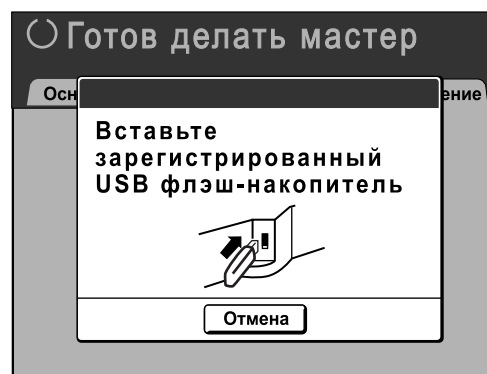

4 Нажмите [Управл. пользоват.].

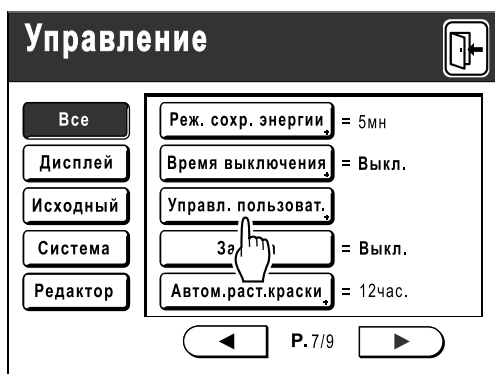

5 Нажмите [Распознавание].

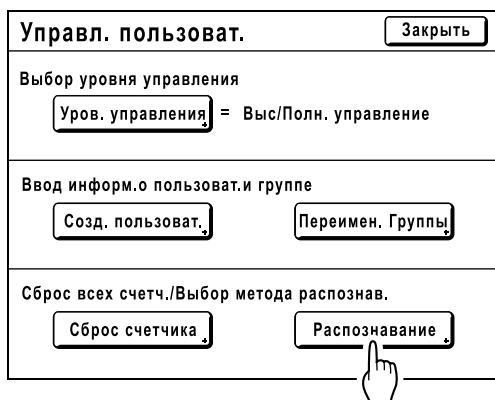

6 Нажмите кнопку, чтобы выбрать параметр "Распознавание".



Примечание:

- При нажатии **[ВЫКЛ/Удалить]** все настройки функции управления пользователями будут удалены и возвращены к заводской настройке.

7 Нажмите [ОК].

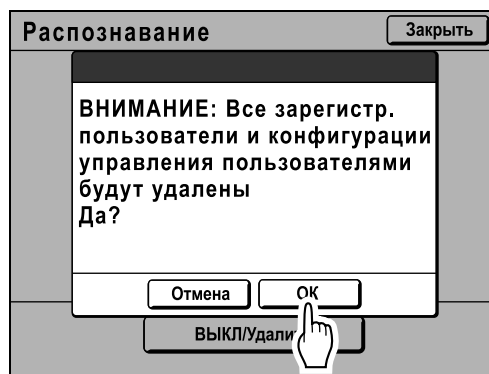

Возврат к экрану управления пользователями. "Распознавание" обновляется.

Продолжение настроек функции управления пользователями. См. следующие страницы.

Настройка уровня управления

Важно:

- Задайте параметр “Распознавание” заранее.
☞ стр.109

1 Отображение экрана управления пользователя.

Выполните шаги 1-4 в разделе “Выбор системы идентификации и распознавания” (☞ стр.109).

2 Нажмите [Уров. управления].

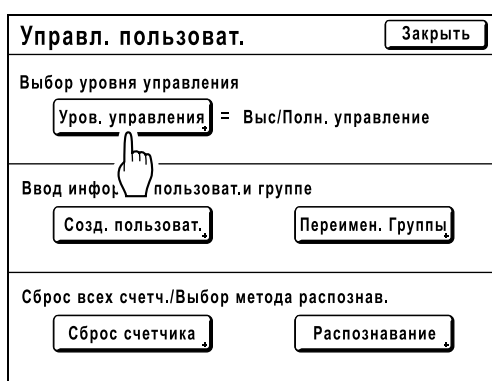

3 Нажмите кнопку, чтобы выбрать параметр “Уров. управления”.



Подробнее о параметрах уровня управления см ☞ стр.106.

4 Нажмите [ОК].

Возврат к экрану управления пользователями. “Уров. управления” обновляется. При необходимости можно продолжить регистрацию пользователей и переименование групп.

Чтобы закрыть настройку управления пользователями, нажмите **[Заккрыть]** на экране управления пользователями для возврата к экрану управления.

Регистрация администратора/пользователей

Чтобы активизировать функцию управления пользователями, администратор должен зарегистрироваться. Можно зарегистрировать до 100 пользователей (включая администратора).

Примечание:

- При работе с “ID-печать” из драйвера принтера требуется номер регистрации пользователя (ИД).

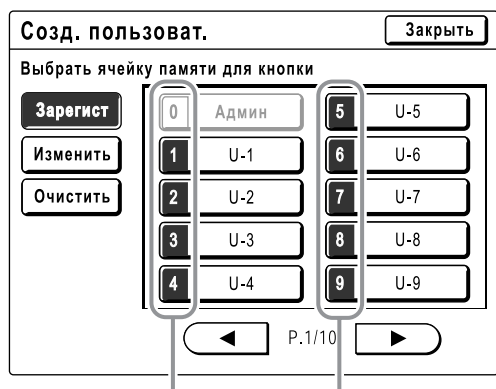

Номер регистрации пользователя (ИД)

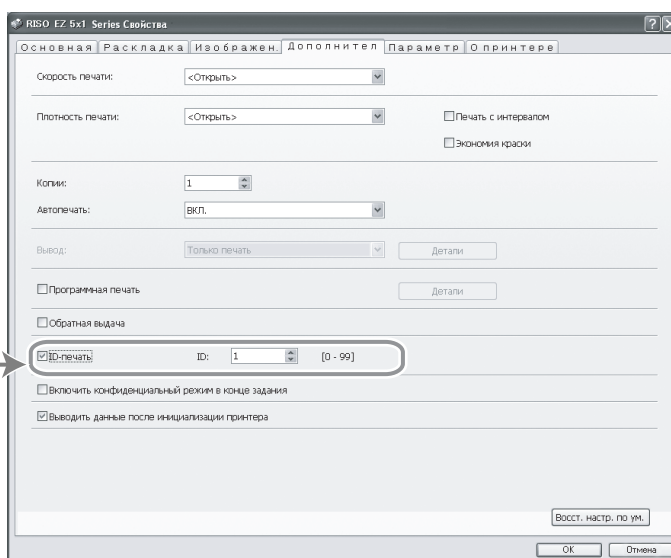

◆ Основные операции регистрации администратора/пользователей

1 Отображение экрана управления пользователем.

Выполните шаги 1-4 в разделе “Выбор системы идентификации и распознавания” (стр.109)

Важно:

- Задайте параметр “Распознавание” заранее.
- Если задана группа для назначения, рекомендуется сначала задать параметр “Переимен. Группы”. (стр.121)

2 Нажмите [Созд. пользоват.].

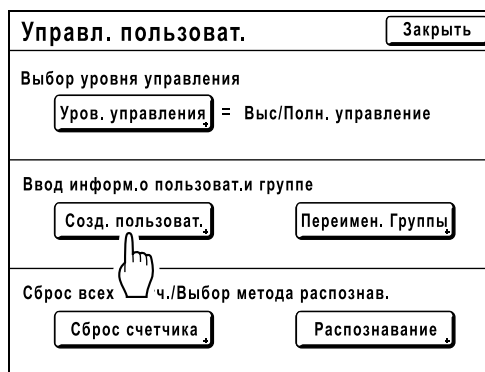

3 Нажмите неиспользуемую кнопку.



Неиспользуемые кнопки отображаются со сплошной линией. Используемые кнопки затенены и недоступны. (Зарегистрирован другой пользователь.)

Важно:

- Сначала обязательно зарегистрируйте администратора.
- Если администратор не зарегистрирован, все кнопки, кроме "0 Админ", недоступны.
- Кнопка "0" доступна только для администратора. Даже если эту кнопку переименовать, она будет рассматриваться как кнопка администратора.

4 Введите PIN-код или подключите флэш-накопитель USB.

◆ Если параметру "Распознавание" присвоено значение "PIN код"

Введите PIN-код клавишами числа копий.

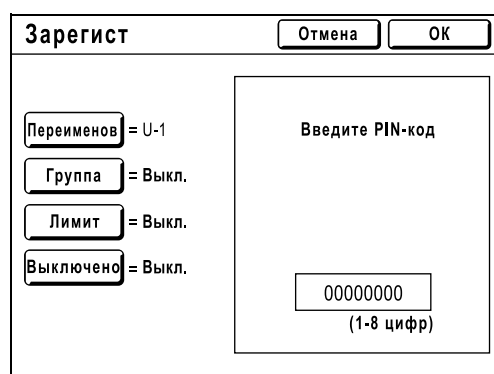

Можно ввести до 8 цифр.
Чтобы удалить PIN-код, нажмите клавишу .

◆ Если параметру "Распознавание" присвоено значение "USB флэш-накоп."

Подключите зарегистрированный флэш-накопитель USB в USB-разъем.

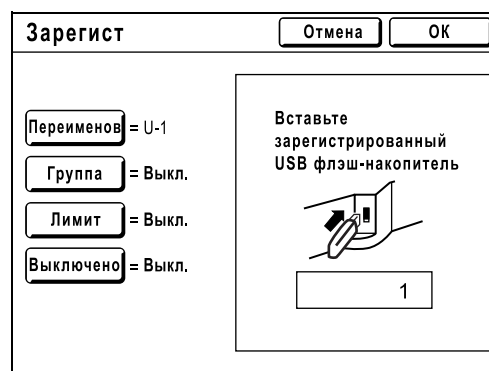

Отображается число, идентифицирующее зарегистрированный флэш-накопитель USB.

Примечание:

- Если зарегистрировано несколько флэш-накопителей USB, рекомендуется подготовить их для последующего распознавания (например, укажите на флэш-накопителях USB имена пользователей).
- После ввода назначенного PIN-кода ("Распознавание": PIN код) или подключения зарегистрированного флэш-накопителя USB ("Распознавание": USB флэш-накоп.) отображается следующее сообщение при нажатии клавиши [ОК].

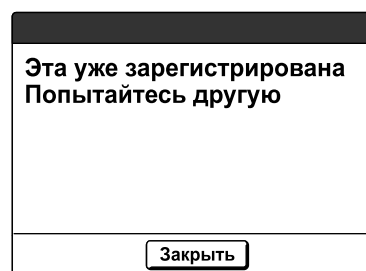

Нажмите [Заккрыть] и введите неназначенный PIN-код или подключите незарегистрированный флэш-накопитель USB.

5 Выполните различные настройки.

При необходимости задайте следующие параметры.

- Переименов (☞ стр.115)
- Группа (☞ стр.116)
- Лимит (☞ стр.117)
- Выключено (☞ стр.118)

6 Нажмите [ОК].

Возврат к экрану создания пользователя.
Администратор или пользователь
зарегистрирован.
Чтобы зарегистрировать несколько
пользователей, нажмите **[Зарегист]** и
повторите шаги 3-6.

7 Нажмите [Заккрыть].

Возврат к экрану управления пользователями.
При необходимости можно продолжить
регистрацию пользователей и
переименование групп.

Чтобы закрыть настройку управления
пользователями, нажмите **[Заккрыть]** на
экране управления пользователями для
возврата к экрану управления.

◆ Введите имя пользователя

1 Нажмите [Переименов] на экране регистрации.

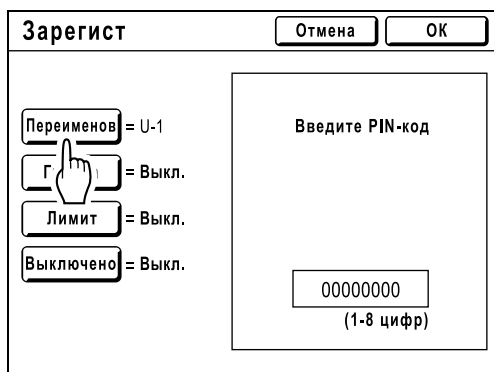



2 Введите новое имя, используя кнопки с символами.



Для изменения регистра нажмите кнопку [Прописной] или [Заглавный].

☞ стр.130

Примечание:

- Чтобы удалить текущее имя, нажмите кнопку  или клавишу .

3 Нажмите [ОК].

Возвращает на экран регистрации.
Имя пользователя изменено.

◆ Задание группы для назначения

При создании группы по пользователю подсчет использования можно вести по группе. Имя группы рекомендуется ввести заранее.

☞ стр.151

1 Нажмите [Группа] на экране регистрации.

Зарегист Отмена ОК

Переименов = User 01

Группа = Выкл.

Г = Выкл.

Выключено = Выкл.

Введите PIN-код

00000000
(1-8 цифр)

2 Нажмите кнопку группы, которую следует задать.

Группа Отмена ОК

Выбрать группу

Выкл.

1	G-1	6	G-6
2		7	G-7
3	G-3	8	G-8
4	G-4	9	G-9
5	G-5	10	G-10

◀ P.1/4 ▶

Примечание:

- Чтобы не создавать группу, нажмите [Выкл.].
- Кнопку группы можно переименовать. Смотрите ☞ стр.121.

3 Нажмите [ОК].

Возвращает на экран регистрации. Пользователь назначен в заданную группу.

◆ Установка верхнего лимита работы пользователя

Задайте верхний предел числа оттисков/мастеров.

Можно задать значение до 99999999.

Текущее значение счетчика копий и мастеров можно очистить.



1 Нажмите [Лимит] на экране регистрации.

2 Нажмите поле ввода предела и введите значение верхнего предела клавишами числа копий.

С/С: Счетчик копий

М/С: Кол-во мастеров

Примечание:

- Чтобы удалить значение, нажмите клавишу .
- В полях “Текущий С/С” и “Текущий М/С” отображается текущее число оттисков и мастеров, использованных пользователем.
- Чтобы удалить значения в полях “Текущий С/С” и “Текущий М/С”, нажмите соответствующую кнопку .

3 Нажмите [ОК].

Возвращает на экран регистрации.

“Лимит” обновляется.

◆ Отключение доступа с идентификацией пользователя

Нажмите **[Выключено]** на экране регистрации для изменения значения на “Вкл.”.

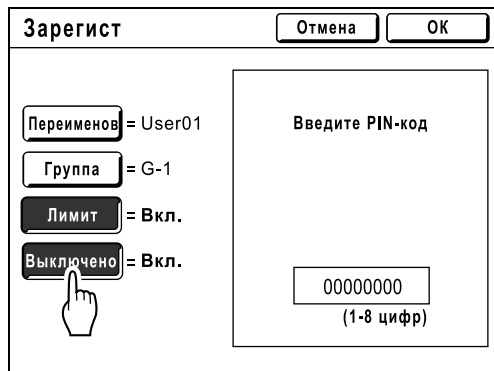

Доступ с идентификацией пользователя отключен, и пользователь не может работать с аппаратом.

Примечание:

- Чтобы включить режим “Выключено”, нажмите **[Выключено]** для изменения значения на “Выкл.”.
- На экране регистрации для администратора кнопка **[Выключено]** недоступна.

Изменение регистрации администратора/пользователя

1 Отображение экрана управления пользователя.

Выполните шаги 1-4 в разделе “Выбор системы идентификации и распознавания” (☞ стр.109).

2 Нажмите [Созд. пользоват.].

3 Нажмите [Изменить].

4 Нажмите кнопку пользователя, которую следует изменить.

Зарегистрированные кнопки отображаются со сплошной линией. Незарегистрированные кнопки затенены и недоступны.

5 Измените различные настройки.

Выполните шаги 4-5 в разделе “Основные операции регистрации администратора/пользователей” (☞ стр.112).

6 Нажмите [ОК].

Возврат к экрану создания пользователя. Зарегистрированная настройка обновляется.

7 Нажмите [Закреть].

Возврат к экрану управления пользователями.

Чтобы закрыть настройку управления пользователями, нажмите [Закреть] на экране управления пользователями для возврата к экрану управления.

Удаление регистрации пользователя

1 Отображение экрана управления пользователя.

Выполните шаги 1-4 в разделе “Выбор системы идентификации и распознавания” (стр.109).

2 Нажмите [Созд. пользоват.].

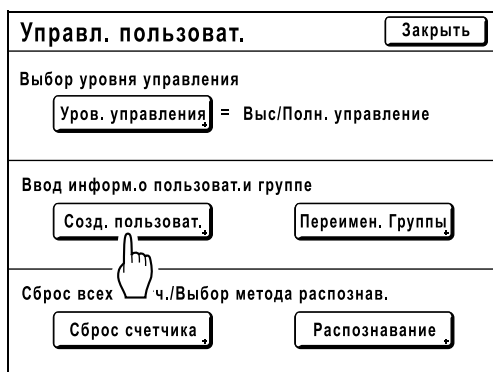

3 Нажмите [Очистить].



4 Нажмите кнопку пользователя, которую следует удалить.



Зарегистрированные кнопки отображаются со сплошной линией. Незарегистрированные кнопки и кнопка “0 Админ” затенены и недоступны.

Важно:

- После удаления регистрации пользователя ее восстановление невозможно.

5 Нажмите [ОК].

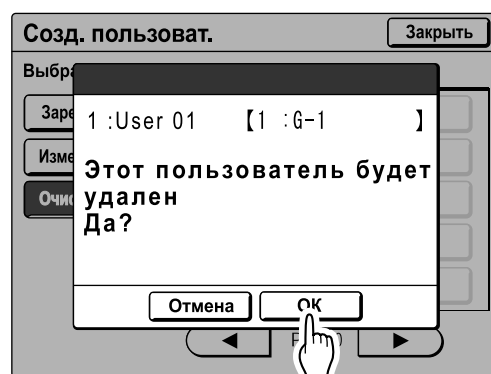

Возврат к экрану создания пользователя. Настройка выбранного пользователя удаляется.

6 Нажмите [Заккрыть].

Возврат к экрану управления пользователями.

Чтобы закрыть настройку управления пользователями, нажмите [Заккрыть] на экране управления пользователями для возврата к экрану управления.

Переименование групп

1 Отображение экрана управления пользователя.

Выполните шаги 1-4 в разделе “Выбор системы идентификации и распознавания” (☞ стр.109).

2 Нажмите [Переимен. Группы].

3 Нажмите кнопку группы, которую следует переименовать.

4 Введите новое имя, используя кнопки с символами.

Для изменения регистра нажмите кнопку [Прописной] или [Заглавный].
☞ стр.130

Примечание:

- Можно ввести не более 10 символов.

5 Нажмите [ОК].

Возврат к экрану переименования групп.
Имя группы изменено.

6 Нажмите [Закреть].

Возврат к экрану управления пользователями.

Чтобы закрыть настройку управления пользователями, нажмите [Закреть] на экране управления пользователями для возврата к экрану управления.

Сброс всех счетчиков пользователей

Все счетчики пользователей можно сбросить за одну операцию.

Важно:

- После сброса счетчика его восстановление невозможно.

1 Отображение экрана управления пользователя.

Выполните шаги 1-4 в разделе “Выбор системы идентификации и распознавания” (☞ стр.109).

2 Нажмите [Сброс счетчика].

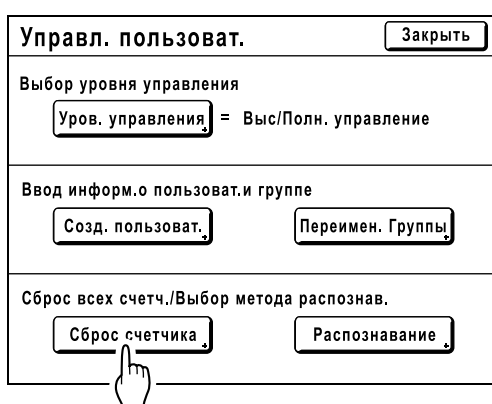

3 Нажмите [ОК].

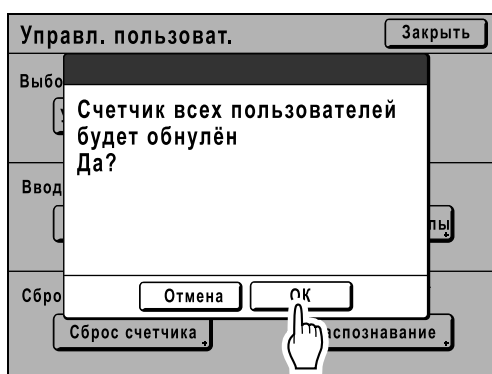

Возврат к экрану управления пользователями.
Все счетчики пользователей сбрасываются.

Чтобы закрыть настройку управления пользователями, нажмите **[Закреть]** на экране управления пользователями для возврата к экрану управления.

Автоматическая сортировка по группам

[Программа]

Функция “Программа” освобождает пользователя от необходимости повторно вводить число печатаемых оттисков, позволяя заранее задавать число оттисков для каждого комплекта. Работа останавливается после печати каждого комплекта оттисков.

Сохраните настройку “Программа”, чтобы ее можно было вызвать позже.

В качестве примера использования этой функции можно привести школу, где можно заранее назначить число оттисков (страниц) на класс (комплект), а затем учесть число параллелей (группы) во всей школе. “Программа” состоит из двух типов: “Одна стр.” и “Много стр.”.

Важно:

- Функция “Программа” недоступна, если выбран параметр “Автообн. Страницы”.

◆ Один оригинал

С одного оригинала документа печатаются несколько групп комплектов.

Можно создать не более 50 групп, не более 99 комплектов в каждой. Для каждого комплекта можно задать не более 9999 оттисков.

Аппарат можно настроить таким образом, чтобы он определял число оттисков (листов) на комплект, а затем число комплектов для каждой группы.

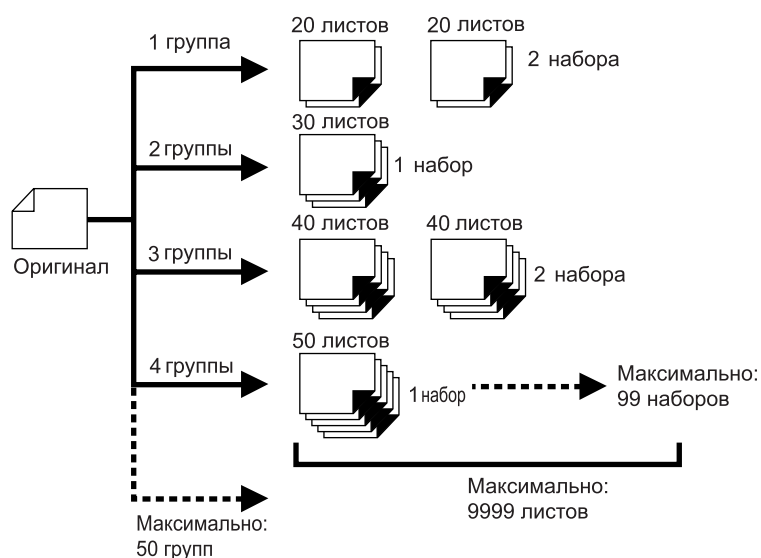

Примечание:

- При печати нескольких оригиналов с помощью программы “Одна страница”, поместите оригиналы (до 50) в АПО (поставляется дополнительно), и пока параметр “Автопечать” установлен в значение “Вкл.”, заданная программа может повторяться, причем все оригиналы будут делиться на группы для печати различного количества оттисков, указанного для каждой группы.

◆ **Неск. оригиналов**

При использовании нескольких оригиналов для каждого оригинала печатается различное количество копий.

Позволяет делать до 9999 оттисков с одного оригинала.

Для каждого оригинала можно воспроизвести предварительно назначенное число листов (не более 20 оригиналов).

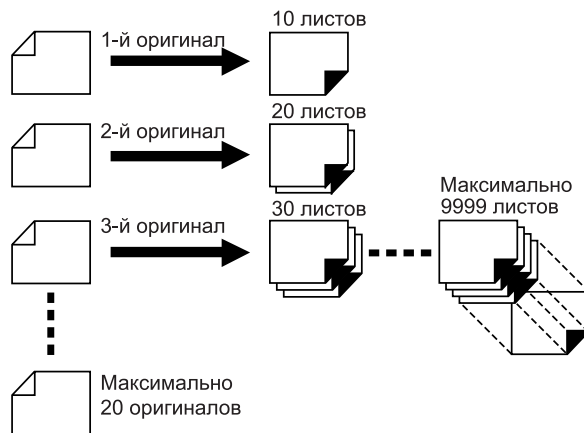

Примечание:

- Эту функцию нельзя использовать для печати с использованием данных компьютера (прямая печать).
☞ стр.45

Как программировать печать

Есть два способа печати комплектов с использованием функции печати “Программа”.

- Запрограммировать, а затем выполнить печать (без сохранения настроек) ☞ стр.126
- Вызвать сохраненную программу, а затем выполнить печать (если программа зарегистрирована) ☞ стр.131

Выберите одно из следующих действий на основном экране печати.
Нажмите кнопку, чтобы продолжить.



[Обновить]: создает мастер, используя данные последнего изготовленного мастера. ☞ стр.144

[След. стр.] или **[Далее]:** останавливает текущую работу и переходит к следующему оригиналу, комплекту или группе.

[Отм. зад.]: отменяет выполнение программы.

Примечание:

- Разделитель тиражей (приобретается дополнительно) предназначен для программируемой печати. Разделитель тиражей подает кусок ленты после каждого комплекта или оригинала, тем самым автоматически разделяя комплекты или группы. Это освобождает от необходимости вручную извлекать стопки листов или вставлять закладки между комплектами. При печати с разделителем тиражей не забудьте активизировать параметр “Разделение тиражей” на экране Функции. Если разделитель тиражей не используется, необходимо убирать каждую стопку из приемного лотка или вставлять закладки во время пауз.

Настройка для программируемой печати

Для отображения экрана “Программа” можно использовать один из двух способов.

- Нажмите **[Программа]** на экране функций на дисплее.
- Нажмите клавишу **(OP)** на клавиатуре числа копий.

При описании дальнейших шагов объяснения даны для клавиши **(OP)** на клавиатуре числа копий.

1 Нажмите клавишу **(OP)**.

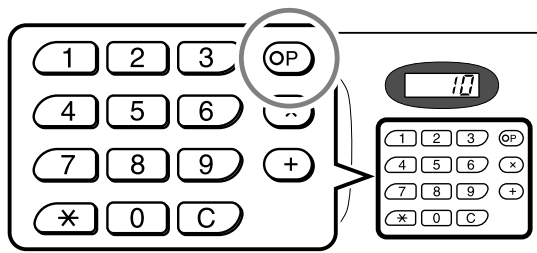

Примечание:

- Нажмите клавишу **(x)** и перейдите к шагу 3 раздела “Один оригинал”. Нажмите клавишу **(+)** и перейдите к шагу 3 раздела “Неск. оригиналов”.

2 Нажмите **[Одна стр.]** или **[Много стр.]**.



3 Введите числа, используя клавиши числа копий.

◆ Для режима **Один оригинал**



- 1) Введите число оттисков с помощью клавиш числа копий.
- 2) Нажмите клавишу **(x)** или клавишу **(*)**.
- 3) Введите число комплектов (в группе) клавишами числа копий.
- 4) Нажмите клавишу **(+)** или клавишу **(*)**.

Для программирования более одной группы повторите шаги с 1) по 4).

Примечание:

- Чтобы удалить или изменить значение, нажмите клавишу **(C)** и введите значение еще раз.
- Чтобы удалить все (число оттисков и число комплектов), нажмите **[Удал. все]**.
- Общее число всех оттисков, которые следует напечатать, отображается в верхней части экрана.

Важно:

- Для сохранения текущей настройки программируемой печати нажмите **[Ввод/Вызов]**. После нажатия **[ОК]** сохранить настройку невозможно. См. подробнее в разделе “Сохранение программ” (стр. 128).

◆ Для режима Неск. оригиналов

Неск. оригиналов		Отмена	ОК
【 Program-B 】 Всего:21			
Коп.	Коп.	Ввод/Вызов	
Стран.01	Стран.04	Исправить	
Стран.02	Стран.05		
Стран.03	Стран.06	Удал. все	
P.1/4			

- 1) Введите число оттисков с помощью клавиш числа копий.
- 2) Нажмите клавишу (+) или клавишу (*).
- 3) Повторите шаги 1 и 2, описанные выше, чтобы ввести количество оттисков для каждого оригинала.

Примечание:

- Клавиши (+) и (*) можно также использовать для перемещения по полям ввода сверху вниз.
- Чтобы удалить или изменить значение, нажмите клавишу (C) и введите значение еще раз.
- Чтобы удалить все (число оттисков и число комплектов), нажмите [Удал. все].
- Общее число всех оттисков, которые следует напечатать, отображается в верхней части экрана.

Важно:

- Для сохранения текущей настройки программируемой печати нажмите [Ввод/Вызов]. После нажатия [ОК] сохранить настройку невозможно. См. подробнее в разделе “Сохранение программ” (стр.128).

4 Нажмите [ОК].

Возврат к исходному экрану. Готов к печати в соответствии с программой.

Примечание:

- После ввода числа оттисков или комплектов можно нажать клавишу (START), чтобы запустить печать, не нажимая клавишу [ОК].

Сохранение программ

Сохранение часто используемых настроек программ для последующего вызова и печати.
Можно сохранить до 12 настроек (режимы Одна стр. или Много стр.).

1 Создайте и введите настройки программируемой печати.

Выполните шаги с 1 по 3 в разделе “Настройка для программируемой печати” (стр.126).

2 Нажмите [Ввод/Вызов] на экране “Программа”.

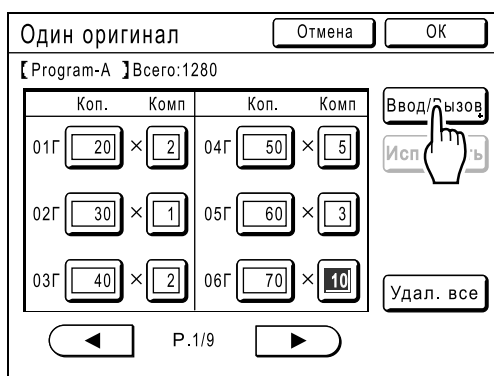

3 Нажмите неиспользуемую кнопку.

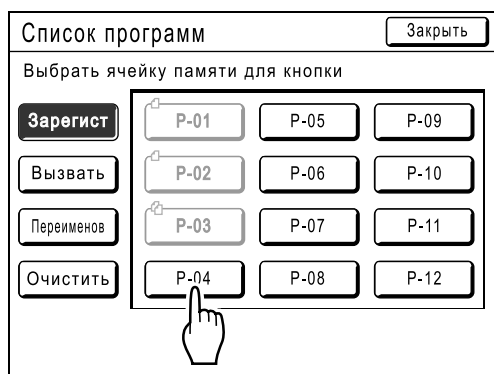

Неиспользуемые кнопки окружены сплошной линией.
Используемые кнопки затенены и недоступны.

4 Нажмите [OK].

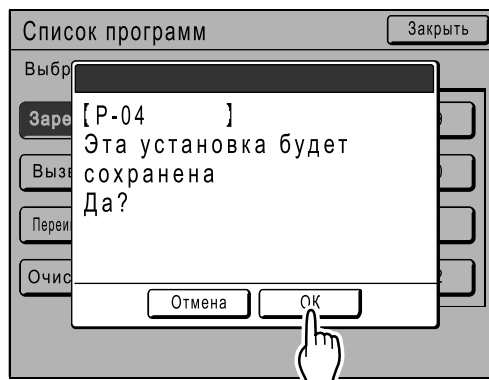

Возврат к экрану Список программ. Программа сохраняется.

Каждой программе можно присвоить любое удобное имя. См. шаг 3 в разделе “Переименование программы” (стр.129).

Примечание:

- После сохранения программы нажмите [Закреть] на экране списка программ, чтобы вернуться к экрану Программа. Нажмите [OK] на экране Программа, чтобы печатать из сохраненной программы.



Переименование программы

Имена программ можно изменять, чтобы уточнить их использование и назначение.

1 Нажмите [Программа] на экране Функции.



Примечание:

- Если кнопка [Программа] уже выделена, ее повторное нажатие вызывает экран Программа, а не экран Переименовать программы. Чтобы вернуться к экрану Функции, нажмите [Отм. зад.], а затем [ОК]. Нажмите [Программа] еще раз.



2 Нажмите [Список программ].



3 Нажмите [Переименов].



Примечание:

- Каждая кнопка программы снабжена значком в левой верхней части.  обозначает программу Один оригинал, а  обозначает программу Неск. оригиналов.



4 Выберите программу для переименования.

5 Введите новое имя, используя кнопки с символами.



Для изменения регистра нажмите кнопку [Прописной] или [Заглавный].  стр. 130

Примечание:

- Чтобы удалить текущее имя, нажмите кнопку  или клавишу .

6 После ввода нажмите [ОК].

Возврат к экрану Список программ. Программа переименована.

Совет:

Экран Переименовать



◆ **Прописной**



◆ **Заглавный**



Примечание:

- Можно ввести не более 10 символов.
- Для ввода цифр также можно использовать клавиши числа копий.
- Кнопка  или клавиша  удаляет ранее сохраненную или текущую запись. Одним нажатием удаляется один символ.

Извлечение программы

Вызовите сохраненную программу и измените ее настройки.

1 Нажмите клавишу **OP**.

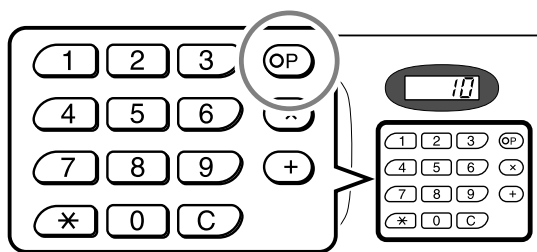

2 Нажмите **[Список программ]**.



3 Нажмите кнопку, чтобы выбрать программу для вызова.



4 Нажмите **[OK]**.

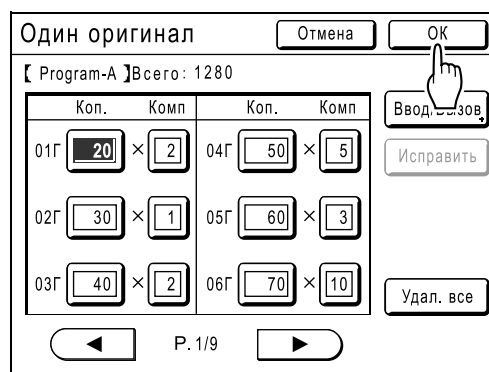

Возврат к исходному экрану. Готов к печати с использованием вызванной программы.

Примечание:

- Чтобы отменить программную печать, нажмите клавишу **OP** (или нажмите **[Функции]→[Программа]**), а затем нажмите **[Отм. зад.]** на следующем отобразившемся экране. Отмена программной печати нажатием клавиши **RESET** приводит к сбросу других настроек.

Удаление программ

1 Отобразите экран Список программ.

Выполните шаги с 1 по 2 в разделе “Извлечение программы” (стр. 131).

2 Нажмите [Очистить].



3 Выберите программу для удаления.



4 Нажмите [ОК].

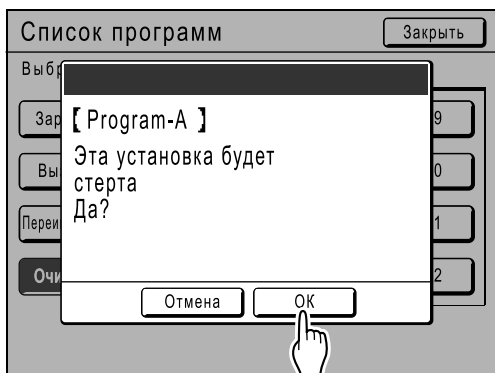

Возврат к экрану Список программ. Программа удалена.

Внесение изменений в сохраненные программы

1 Вызовите программу, которую следует изменить.

Выполните шаги 1 и 3 в разделе “Извлечение программы” (☞ стр.131).

2 Внесите изменения в программу.

Измените число оттисков или комплектов на текущем экране.

Примечание:

- См. подробнее о настройке программы в разделе “Настройка для программируемой печати” (☞ стр.126).

3 Нажмите [Исправить].

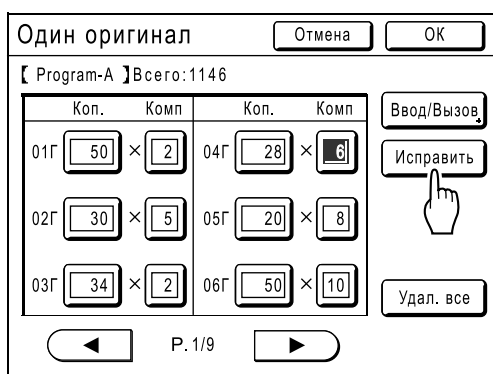

4 Нажмите [ОК].

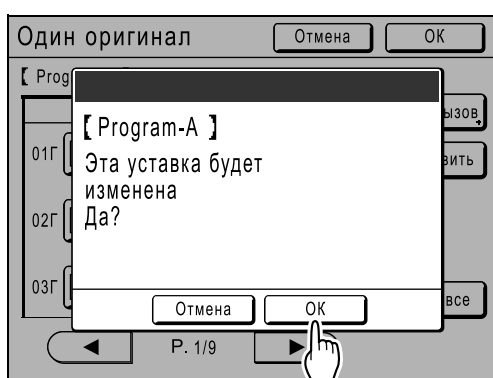

Возвращает к экрану Программа. Настройки “Программа” обновляются (перезаписываются).

Использование функций памяти работ

[Работы]

Сохраните настройки последнего задания печати, используя функцию “Работы”. При выполнении аналогичного задания печати вызовите эти настройки из памяти “Работы”. Можно сохранить не более 10 заданий.

В “Работы” можно сохранить следующие атрибуты.

◆ Изготовление/печать мастера

Изображение	Сканмаксимум	Количество копий	Интервал
Растр	Тень корешка	Скорость печати	АПО полуавтомат* ¹
Контраст	Мультитип-печать	Прижим	Разделение тиражей* ¹
Экономия краски	Верхнее поле	Положение оттиска	Автообн. Страницы
Размер	Контраст	Настройка подачи	Раздел. вентилятор
Поле+	Кривая тона	Контроль крыльев	Всасыв. вентил.
Формат	Боковое поле	Автопечать	

*¹ Доступно с дополнительным устройством

◆ Режим линии (доступен с линейным принтером)

Изображение	Лоток	Количество копий	Пробивка*
Растр	Тень корешка	Дуплекс*	Почта*
Контраст	Верхнее поле	Подборка*	Обратная выдача*
Размер	Контраст	Сместить страницы*	
Поле+	Кривая тона	Сшивка*	

*: доступно с дополнительным устройством

Сохранение памяти работ

- 1 Выполните настройки для задания печати.
- 2 Нажмите [Функции] на основном экране изготовления мастера.



- 3 Нажмите [Работы].

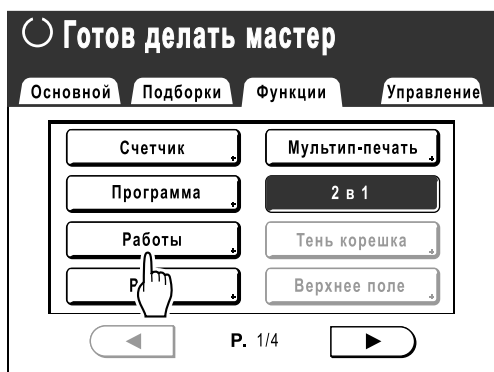

- 4 Нажмите неиспользуемую кнопку.



Неиспользуемые кнопки окружены сплошной линией.
Используемые кнопки затенены и недоступны.

Примечание:

- Если для открытия экрана была нажата клавиша , сначала нажмите [Зарегист], а затем выберите доступную кнопку.

- 5 Подтвердите настройки.



Нажмите  и прокрутите вниз для просмотра всех пунктов.

Примечание:

- Для изменения настройки нажмите [Отмена] и начните сначала (вернитесь к шагу 1).

- 6 Нажмите [ОК].

Возврат к экрану Работы. Настройки обновляются.

Для удобства каждой работе, сохраненной в памяти, можно присвоить имя. Смотрите шаг 3 в разделе “Переименование памяти работ” (стр.136).

Переименование памяти работ

- 1 Нажмите [Функции] на основном экране изготовления мастера.



- 2 Нажмите [Работы].



- 3 Нажмите [Переименов].

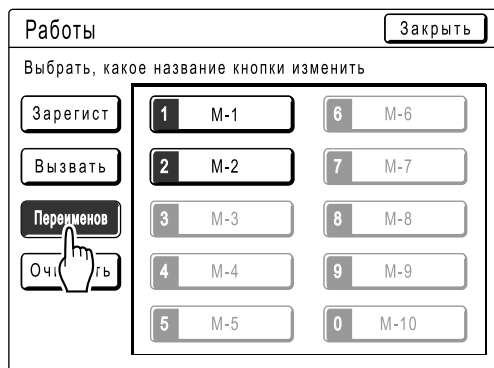

- 4 Выберите задание работ, которые следует переименовать.



Незарегистрированные кнопки затенены и недоступны.

- 5 Введите новое имя, используя кнопки с символами.



Для изменения регистра нажмите кнопку [Прописной] или [Заглавный].

☞ стр.130

Примечание:

- Чтобы удалить текущее имя, нажмите кнопку [←C] или клавишу [C].

6 После ввода нажмите [ОК].



Возврат к экрану Работы. Имя обновляется.

7 Нажмите [Заккрыть].

Возврат к экрану Функции.

Вызов памяти работ и печать

Для отображения экрана “Память работ” можно использовать один из двух способов.

- Нажмите [**Работы**] на экране функций на дисплее.
- Нажмите клавишу  на клавиатуре числа копий.

При описании следующих шагов предполагается, что нажимается кнопка на экране.

1 Нажмите [**Функции**] на основном экране изготовления мастера.



2 Нажмите [**Работы**].





3 Нажмите [**Вызвать**].



4 Выберите, какую память работ следует вызвать.



Примечание:

- Настройки задания также можно вызвать клавишами числа копий.
M1-M9: с  по 
M-10: 

5 Подтвердите настройки и нажмите [**ОК**].

Возврат к экрану Функции. Готов к печати с использованием вызванных настроек задания. Выполните стандартный процесс печати.

Примечание:

- Чтобы отменить вызванную память работ, нажмите клавишу .

Совет:**Быстрый вызов**

Настройку задания можно вызвать аппаратными клавишами, не касаясь сенсорного экрана.

Например, для вызова и печати задания M-2, нажмите клавиши *****, **2** и **START** в указанном порядке. Вызывается задание M-2 и начинается изготовления мастера.

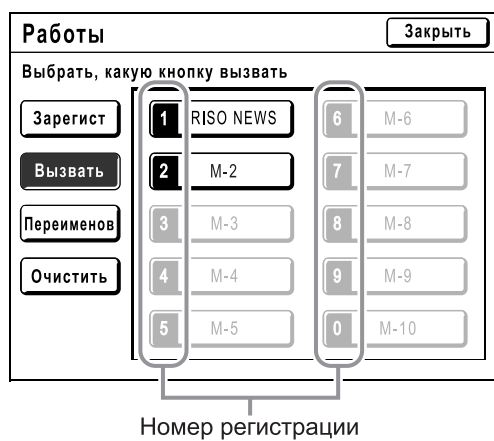

Очистка памяти работ

- 1** Нажмите [Функции] на основном экране изготовления мастера.



- 2** Нажмите [Работы].



- 3** Нажмите [Очистить].



- 4** Выберите память работ, которую следует удалить.



Важно:

- Убедитесь в том, что именно эту настройку задания следует удалить.
- После того, как память работ очищена, ее восстановление невозможно.

- 5** Нажмите [ОК].

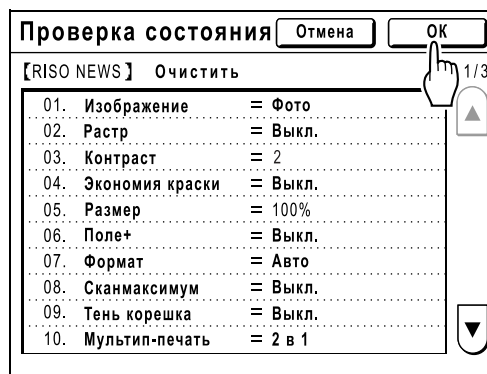

- 6** Нажмите [Заккрыть].
Возврат к экрану Функции.

Защита конфиденциальных документов

[Секретный]

После завершения печати мастер остается на барабане печати, и его можно использовать для печати другого комплекта оттисков. Для защиты секретных документов от несанкционированного тиражирования используйте функцию секретности, уничтожающую мастер после печати.

Примечание:

- После выполнения функции “Секретный” утилизированный мастер больше нельзя воспроизвести, а функция “Обновить” отключается.
- Если параметру “Раскатка” присвоить значение “Вкл.”, то функция “Раскатка” выполняется с использованием конфиденциального мастера (используйте эту функцию, если барабан не применяется длительное время).
- Аппарат можно настроить таким образом, чтобы пользователь получал напоминание об использовании функции “Секретный” при каждом использовании.

стр.173

1 Убедитесь, что печать завершена.

Убедитесь что все напечатано.

2 Нажмите [Функции] на основном экране печати.

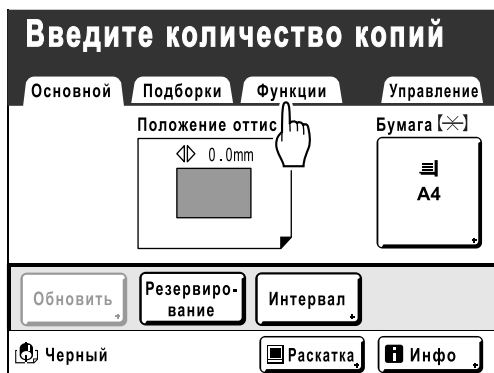

3 Нажмите [Секретный].

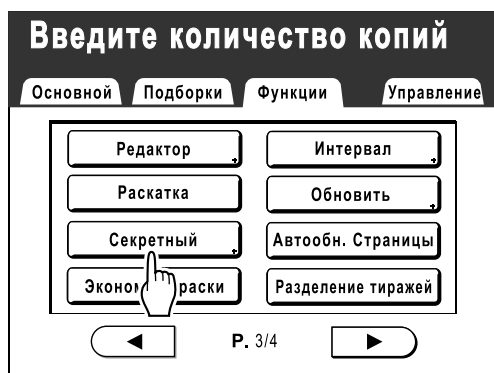

4 Нажмите [ОК].

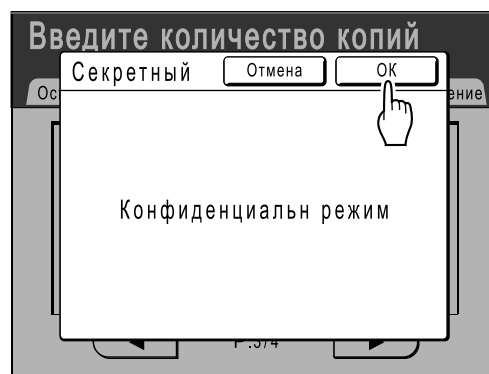

Текущий мастер утилизируется, а на барабане печати устанавливается новый мастер.

Увеличение периода резерва [Резервирование]

Эта функция используется, если аппарат подсоединен к компьютеру. После некоторого периода бездействия аппарат определяет, что текущее задание завершено, даже если фактически печать еще выполняется. Если случайно запустить с компьютера другое задание, это приведет к изготовлению нового мастера, а изготовление текущего мастера прервется.

Увеличив значение параметра “Резервирование”, такое прерывание можно предотвратить. Во избежание остановки задания рекомендуется включить функцию “Резервирование” при паузах в выполнении задания или при печати брошюр и т.д.

Примечание:

- В качестве значения параметра “Резервирование” выберите 5, 10 или 30 минут на экране Управление. Заводское значение по умолчанию: 5 минут.
☞ стр.161
- В следующих случаях период резервирования не учитывается.
 - Если аппарат работает (изготовление мастера, печать, работа в режиме конфиденциальности, раскатка и т.д.).
 - Если применяется разделитель тиражей (приобретается дополнительно)
 - Если нажимаются кнопки панели управления
 - Если для некоторых функций отображается экран настроек
- Во время периода резервирования функции Автоотключение и Автовыключение отключаются. Автоотключение/Автовыключение: таймер повторно активизируется по истечении периода резервирования. Время выключения: не выключается до включения на следующий день.
☞ стр.162

1 Нажмите [Функции] на основном экране изготовления мастера.



2 Нажмите [Резервирование].



Период резервирования увеличен.

Раскатка [Раскатка]

Если аппарат длительное время не используется, или если заменен барабан печати, первые несколько оттисков могут получиться слишком светлыми. Выполнение функции “Раскатка” перед изготовлением мастера позволяет добиться высокого качества печати и уменьшить расход бумаги.

Важно:

- “Раскатка” действует только совместно с процессом изготовления мастера. При выполнении только печати функция “Раскатка” не действует.

Примечание:

- Для автоматического выполнения функции “Раскатка” при изготовлении мастера после определенного простоя с момента последней работы задайте параметр “Автом.раст.краски” на экране Управление.
стр.163

1 Нажмите [Функции] на основном экране изготовления мастера.



2 Нажмите [Раскатка].



На экране отображается ⓘ.

3 Нажмите клавишу .

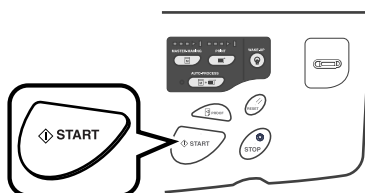

Отображается следующий экран.

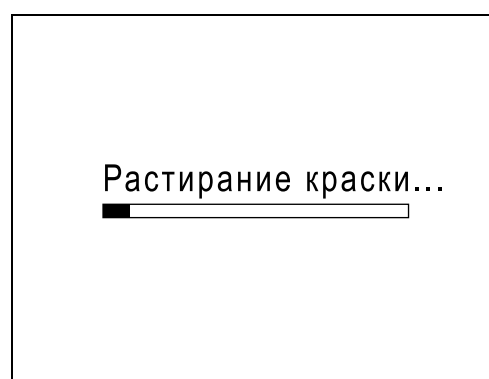

По окончании работы в режиме “Раскатка” запускается процесс изготовления мастера.

Примечание:

- Помните о том, что оригиналы следует загружать до нажатия , поскольку мастер будет изготовлен немедленно по завершении функции “Раскатка”.
- Если в области экранных сообщений отображается значок ⓘ, даже если он не задан, это значит, что время “Автом.раст.краски” истекло. Если мастер изготавливается в этом состоянии, выполняется функция “Раскатка”.



Воспроизведение мастера

[Обновить] [Автообн. Страницы]



Данные, полученные в процессе последнего изготовления мастера, временно хранятся в аппарате. Используя эти данные, следующий мастер можно воспроизвести, не прибегая к сканированию того же оригинала.

Можно применить к оригиналу функцию “Повернуть” и создать мастер повторно.

Функция “Автообн. Страницы” предназначена для автоматического воссоздания мастера при печати заданного числа страниц. При печати задания большого объема, состоящего из тысяч или десятков тысяч оттисков, мастер может прийти в негодность до завершения задания.

Если параметр установлен “Автообн. Страницы” в значение “Вкл.” до начала задания печати большого объема, мастер автоматически воссоздается по достижении указанного числа оттисков (Место автообновл.). Это позволяет сохранять высокое качество печати для всего тиража.

Примечание:

- Параметр “Обновить” также можно использовать с данными, полученными с компьютера. Однако при печати нескольких страниц только последняя из них обрабатывается с использованием функции “Обновить”.
- Функция “Обновить” недоступна:
 - сразу после запуска
 - после нажатия клавиши 
 - после выполнения функции “Автосброс” (“Изменение настроек по умолчанию”  стр.161)
 - после выполнения функции “Секретный”
 - после выполнения функции “Мультип-печать”
 - после выполнения функции “Тень корешка”
 - если при изготовлении мастера произошла ошибка
 - после выполнения функции “В линию”
 - после изготовления мастера для режима данных вывода (если установлен дополнительный счетчик магнитных карт)
 - после выполнения раскатки краски, за исключением следующих условий.
 - отображение предварительного просмотра
 - наложение
 - в режиме “Книга”
- Число страниц контрольного оттиска при использовании параметра “Автообн. Страницы” можно отрегулировать с помощью параметра “Управление”.  стр.163
- После регулировки положения оттиска новое положение сохраняется при возобновлении изготовления мастера, что позволяет избежать повторной регулировки.

Использование обновления страницы

- 1 Нажмите [Функции] на основном экране печати.



- 2 Нажмите [Обновить].

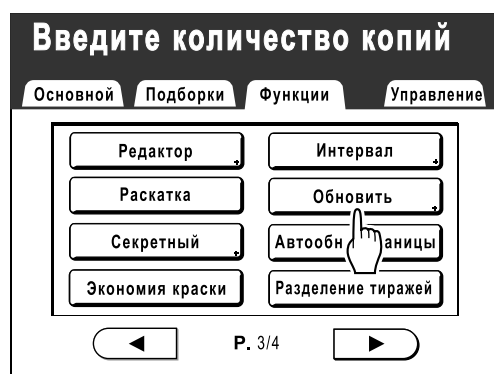

Примечание:

- При нажатии и выборе [Повернуть] можно повернуть оригинал на 180 градусов для обновления мастера.
- Если установлено "Повернуть", аппарат поворачивает оригинал на 180 градусов для обновления мастера при выполнении функции "Автообн. Страницы".

- Чтобы отменить функцию "Повернуть", нажмите [Повернуть] еще раз.

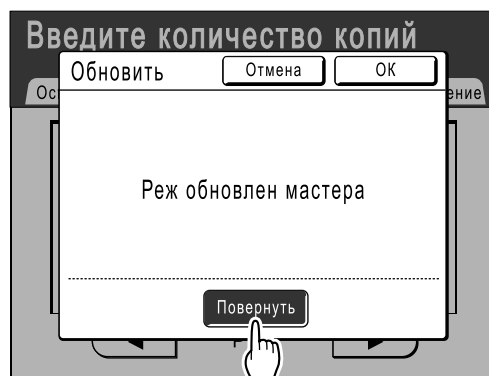

- 3 Нажмите [ОК].

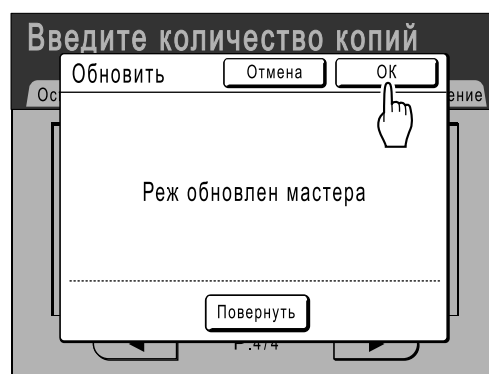



Функция "Обновить" начинает воспроизведение мастера.

Использование Автообн. Страницы

Чтобы использовать функцию “Автообн. Страницы”, ее необходимо предварительно включить на экране “Управление”.

Если функция “Автообн. Страницы” активизирована, а параметру “Автообн. Страницы” присвоено значение “Вкл.”, то функцию “Автообн. Страницы” можно выполнять во время задания печати.

Важно:

- Если функция “Автообн. Страницы” не активизирована на экране “Управление”, то параметру “Автообн. Страницы” нельзя присвоить значение “Вкл.”.
☞ стр.163
- Параметру “Автообн. Страницы” присваивается значение “Выкл.” в следующих случаях.
 - При печати с помощью функции “Программа”
 - При нажатии клавиши  или 
 - При попытке обработать следующее задание с использованием функции прямой печати

Примечание:

- В соответствии с заводскими настройками мастер воссоздается через каждую 1000 оттисков, при этом печатается 3 пробных оттиска. Эту настройку можно изменить на экране “Управление”. ☞ стр.163

Включение функции “Автообн. Страницы”

- 1 Нажмите [Функции] на основном экране печати.

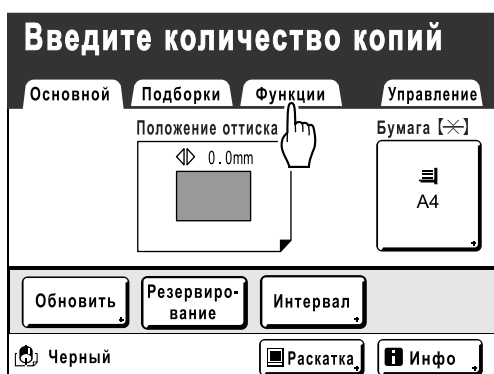

- 2 Нажмите [Автообн. Страницы].

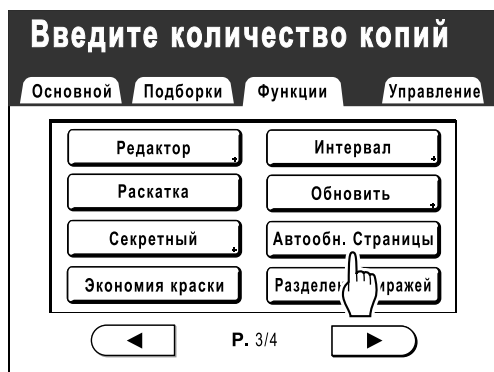

Функция “Автообн. Страницы” активизируется.

При печати с этими установками функция “Автообн. Страницы” запускается после печати указанного числа оттисков.

Примечание:

- Если кнопка [Автообн. Страницы] затенена, перейдите на вкладку “Управление” и включите функцию “Автообн. Страницы”.
☞ стр.163

Контрольный оттиск и печать (с установленным дополнительным АПО)

[АПО полуавтомат]

При выборе “Автопечать” с установленным АПО (поставляется дополнительно) автоматически выполняется все задание печати, однако нельзя делать контрольные оттиски и необходимые регулировки для каждого мастера. Чтобы сделать паузу для проверки после печати контрольного оттиска каждого мастера, выберите “АПО полуавтомат”.

Важно:

- Выключите функцию “Автопечать” при использовании функции “АПО полуавтомат”.
☞ стр.64

Примечание:

- Параметр по умолчанию “АПО полуавтомат” можно задать на экране Управление.
☞ стр.159

1 Нажмите [Функции] на основном экране изготовления мастера.



2 Нажмите [АПО полуавтомат].



Выбирается “АПО полуавтомат”.

3 Поместите оригинал (оригиналы) в АПО (поставляется дополнительно).

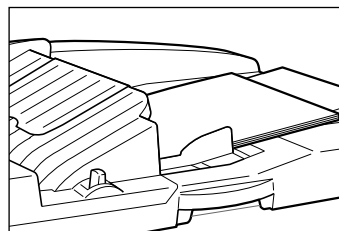



АПО (поставляется дополнительно) распознает документ и автоматически открывает основной экран изготовления мастера.

4 Введите число оттисков с помощью клавиш числа копий.

Это число отображается на дисплее числа копий.

Примечание:

- Для изменения числа нажмите клавишу , а затем введите правильное число.

5 Нажмите клавишу  .

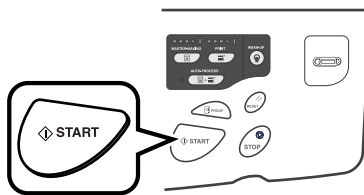

После изготовления мастера печатается контрольный оттиск, и работа прекращается.

6 Проверьте контрольный оттиск.

При необходимости отрегулируйте мастер.

7 Нажмите клавишу  .

Аппарат печатает заданное число оттисков. Изготовлен мастер для следующего оригинала, печатается контрольный оттиск, и аппарат снова прекращает работу.

Повторите шаги 6 и 7.

Отображение состояния использования

[Счетчик]

Аппарат может записывать и отображать следующую информацию:

- A4/Letter и меньше: общее число отпечатанных оттисков формата A4/Letter и меньше.
- Больше A4/Letter: общее число отпечатанных оттисков формата A4/Letter и больше.
- Всего: общее число оттисков, отпечатанных аппаратом.
- Счетчик мастеров A3/Ledger: общее число изготовленных мастеров формата A3/Ledger.
- Счетчик мастеров A4W/LetterW: общее число изготовленных мастеров формата A4W/LetterW.
- Суммарный счетчик мастеров: общее число мастеров, изготовленных аппаратом.
- Счетчик барабана: число оттисков, отпечатанных с установленного барабана печати.
- Счетчик с обнул.: запуск и остановка при необходимости.

Например, для подсчета числа копий, сделанных за день, установите “Счетчик с обнул.” в значение 0 утром и снимите показания счетчика в конце рабочего дня.

Примечание:

- Если используется более одного барабана печати, то прежде чем открывать экран счетчика, установите тот барабан печати, о котором требуется информация.

1 Нажмите [Функции] на основном экране изготовления мастера.



2 Нажмите [Счетчик].



3 Проверьте показания счетчиков.

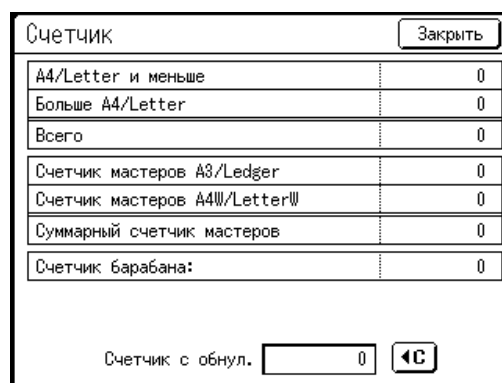

Примечание:

- С помощью “Счетчик с обнул.”
 - 1) Нажмите **←C**, чтобы обнулить значение счетчика.
 - 2) Чтобы закрыть экран счетчика, нажмите **[Заккрыть]**. Работайте на аппарате, как обычно.
 - 3) Для отображения и проверки Счетчик с обнул. выполните шаги 1 и 2.

4 Нажмите [Заккрыть], чтобы закрыть окно.

Возвращает к экрану функций.

Поворот оригинала на 180 градусов для изготовления мастера [Повернуть]

При прямой печати можно повернуть данные оригинала, полученные с компьютера, на 180 градусов для изготовления мастера. При использовании этой функции для данных оригинала, где на лицевой стороне имеются области сплошной заливки разными цветами, можно избежать застревания бумаги.

После получения на аппарате данных оригинала нажмите [Повернуть] на экране функций.



Параметр "Повернуть" обновляется.

Примечание:

- При передаче данных оригинала с компьютера присвойте параметру "Автопечать" значение [Выкл.] или [Пауза перед Мастером].

Проверка счетчиков пользователей

[Отчет ИД-счетчика]

При проверке состояния использования каждый пользователь может вывести показания счетчика (число оттисков и т.д.).

Важно:

- “Отчет ИД-счетчика” можно вывести, только если задать функцию “Управл. пользоват.”.

◆ Вывод отчета

Показания счетчика можно вывести следующими способами.

- Печать
Печать показаний счетчика.
- Электр.почта
Электронная почта с показаниями счетчика отправляется по указанным адресам электронной почты. Настройки почты необходимо задать заранее. Для выполнения подробных настроек почты требуется RISO Network Card. Подробнее смотрите в “Руководстве пользователя RISO Network Card”.
- USB флэш-накопитель
Запись данных счетчика на флэш-накопитель USB.
Флэш-накопитель USB необходимо заранее подключить к разъему USB.

Примечание:

- Благодаря пакету “RISO Utility Software (Утилиты RISO)” (RISO COPY COUNT VIEWER (СРЕДСТВО ПРОСМОТРА СЧЕТЧИКА КОПИЙ RISO)), содержащемуся на поставляемом компакт-диске, показаниями счетчика, записанными на флэш-накопитель USB, можно управлять с компьютера. См. подробнее “Руководство пользователя утилит RISO”.

Установка даты напоминания

Чтобы выполнять регулярный подсчет, можно установить дату напоминания.

В заданный день отображается следующий экран.

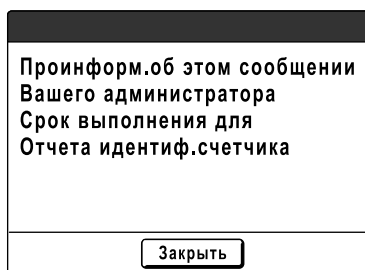

Важно:

- Для правильного управления состоянием использования необходима следующая настройка. Если следующая настройка не выполнена, правильный подсчет оттисков/мастеров невозможен.
 - Присвойте параметру [Уров. управления] значение [Выс/Полн. управление] в функции управления пользователями. ↗ стр.106
 - При печати с компьютера обязательно используйте функцию “ID-печать”. См. подробнее “Руководство пользователя драйвера принтера RISO”.

Вывод отчета счетчика

- 1 Нажмите [Функции] на основном экране каждого режима.



- 2 Нажмите [Отчет ИД-счетчика].



- 3 Нажмите кнопку, соответствующую выбранному способу вывода.

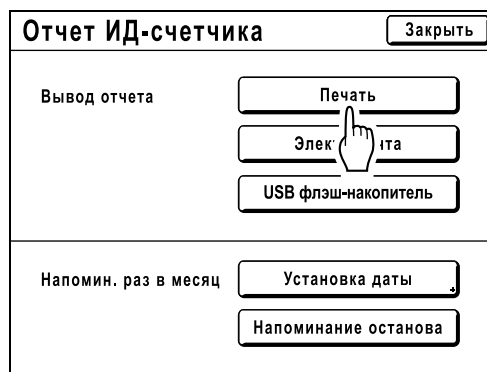

Возвращает к основному экрану после вывода. Если настройка почты не выполнена, параметр [Электр. почта] недоступен. Получите сведения о настройке почты у дилера (или у уполномоченного представителя службы обслуживания). Если флэш-накопитель USB не подключен, параметр [USB флэш-накопитель] затенен и недоступен.

Задание напоминания раз в месяц

- 1 Нажмите [Функции] на основном экране каждого режима.



- 2 Нажмите [Отчет ИД-счетчика].



- 3 Нажмите [Установка даты].

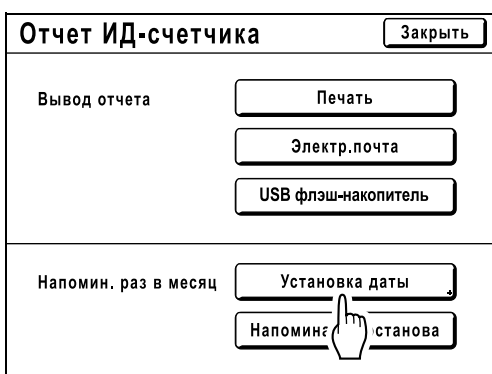

- 4 Нажмите  или , чтобы задать дату напоминания.

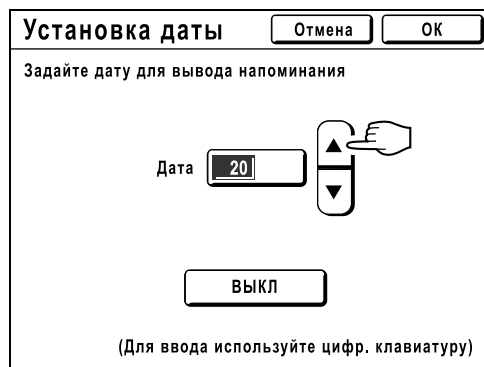

Если кнопка [Дата] затенена, нажмите [ВЫКЛ] и введите дату.

Примечание:

- Для ввода цифр можно также использовать клавиши числа копий.
- Дату можно выбрать в диапазоне 1-31.
- Если для даты напоминания указать значение между 29 и 31, а число дней в этом месяце меньше этого значения (например, в феврале), экран напоминания отображается в последний день месяца.
- Чтобы не задавать дату напоминания, нажмите [ВЫКЛ].

- 5 Нажмите [ОК].

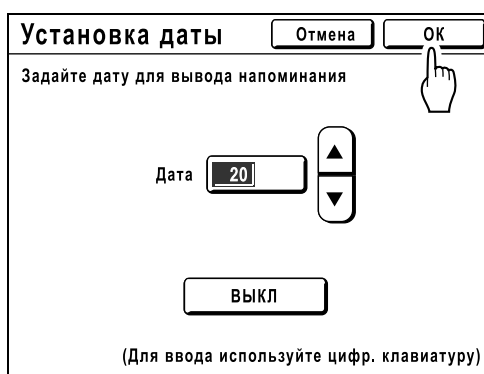

Возврат к экрану отчета ИД-счетчика.
Дата напоминания обновлена.

6 Нажмите [Заккрыть].

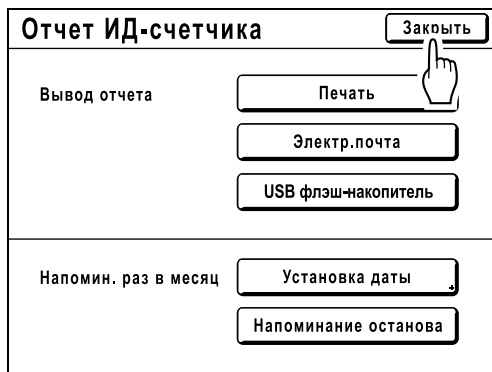

Выполняет возврат к экрану “Функции”.

Примечание:

- После задания даты напоминания в каждую дату напоминания отображается “экран напоминания”. Фактически это сообщение отображается при каждом включении аппарата до тех пор, пока не будет выведен отчет счетчика. Чтобы не выводить показания счетчика в заданную дату этого месяца, нажмите **[Напоминание останава]**. Экран напоминания не отображается вплоть до даты напоминания в следующем месяце.

Настройка области прямого доступа

[Мой прямой доступ]

Обычно функции, отображаемые в области прямого доступа на основном экране, уже зарегистрированы по умолчанию или изменены администратором. Однако если задать функцию управления пользователями, каждый пользователь сможет зарегистрировать функции, отображаемые в области прямого доступа, с помощью функции «Мой прямой доступ».

Функции, которые можно отобразить в области прямого доступа, можно по отдельности зарегистрировать в любом режиме (изготовление мастера/печать/сканирование).

Можно зарегистрировать не более 4 функций.



Область прямого доступа

Область «Мой прямой доступ», создаваемая для каждого пользователя, отображается после идентификации пользователя, и другие пользователи не могут ее изменять.

Примечание:

- Область «Мой прямой доступ» можно задать, если параметру «Уров. управления» присвоено значение «Выс/Полн. управление» в режиме «Управл. пользоват.».
- Если параметр «Мой прямой доступ» не задан, в области прямого доступа отображаются функции, зарегистрированные обычными способами. (☞ стр.168)

1 Нажмите [Функции] на основном экране каждого режима.



2 Нажмите [Мой прямой доступ].



Если параметру «Уров. управления» не присвоено значение «Выс/Полн. управление» в режиме «Управл. пользоват.», кнопка **[Мой прямой доступ]** затенена и недоступна.

Примечание:

- Свой уровень управления можно узнать у администратора.

3 Выберите вкладку режима для регистрации новых кнопок.

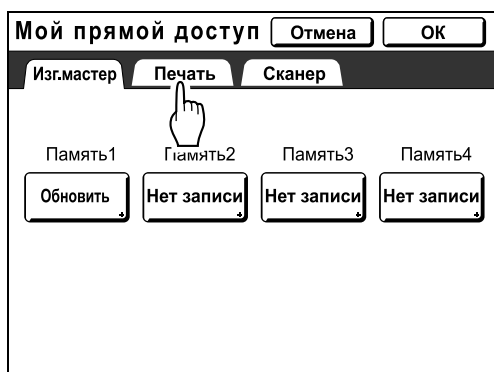

4 Нажмите кнопку, которой следует назначить функцию.

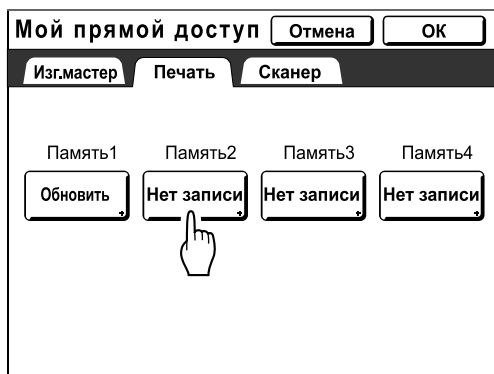



Если кнопке уже назначена функция, вновь назначенная функция перезаписывает предыдущую функцию.

5 Выберите функцию, которую следует назначить.



Примечание:

- При необходимости нажмите  или , чтобы отобразить больше функций.
- Для удаления случайно назначенной функции нажмите **[Нет записи]**.
- Уже назначенные функции затенены и недоступны.
- Некоторые функции отображаются, только если установлены дополнительные устройства.

6 Нажмите [OK].



Возврат к экрану "Мой прямой доступ".
Выбранные функции добавляются.
Чтобы добавить другие функции или заменить функцию кнопки новой, повторите шаги с 3 по 6.

7 Нажмите [OK].

Выполняет возврат к экрану "Функции".

Изменение настроек по умолчанию [Управление]

Настройки по умолчанию можно изменять в соответствии с вашими требованиями.
Настройки можно при необходимости редактировать.

Важно:

- Если администратор зарегистрирован в функции управления пользователями, то изменять настройки [Управление] может только администратор. (для этой операции необходимо ввести PIN-код администратора или подключить зарегистрированный флэш-накопитель USB). ↗ стр.165, ↗ стр.106
- В зависимости от условий использования функции “Управление” могут быть недоступны (вкладка “Управление” может не отображаться).
Узнайте подробнее у своего дилера (или уполномоченного представителя службы обслуживания).



Примечание:

- Настройки по умолчанию - это значения, которые восстанавливаются при включении аппарата или при нажатии клавиши .

Программируемые функции

—: исходная настройка (заводская настройка по умолчанию)







* Эту функцию можно задать только при установке дополнительного оборудования.





Кнопка доступа дисплея	Функции	Описание
[Дисплей]	Ввод Прямой Доступ Сохранение часто используемых функций на основных экранах для всех режимов.	↗ стр.168
	Ввод подборок Сохраните часто используемые функции на экране Подборки для каждого режима.	↗ стр.168
	Приоритет дисплея Выбор первого экран, который будет отображаться после запуска. Примечание: <ul style="list-style-type: none"> • Режим экрана доступен только, если “Вид ключа режима” установлен на “Выбор режима”. 	Режим экрана/Ризография/ (Сканер)
	Вид ключа режима Выберите экраны, которые будут отображаться при нажатии клавиши  . [Выбор режима] Нажатием клавиши  открывается экран режимов, независимо от того, какой экран открыт в данный момент. [Петля] При нажатии клавиши  экран меняется, как это показано ниже. <ul style="list-style-type: none"> • Стандартно: “Основной экран изготовления мастера” ↔ “Основной экран печати” • При подключении линейного принтера: “Основной экран печати на линейном принтере” ↔ “Основной экран изготовления мастера/основной экран печати” • Если установлена дополнительная карта сохранения документов или флэш-накопитель USB: “Основной экран сканирования” ↔ “Экран изготовления мастера/основной экран печати” 	Выбор режима/Петля

Кнопка доступа дисплея	Функции	Описание
[Дисплей]	Начальный экран Выбор анимации, отображаемой при запуске.	Лого (RISO)/ <u>Лого (EZ)</u> /Буква
	мм/дюйм переключ. (только для модели EZ591U) Изменяет формат отображения единиц измерения с метрических на дюймы (Великобритания/США).	<u>Дюйм</u> /мм
	Настройка дисплея Изменение цвета фона, насыщенности и яркости сенсорного экрана. Если для параметра “Экологич. режим” установлено значение “Вкл.”, яркость фона сенсорного экрана блокируется на значении “-2”.	<u>Фон: Белый</u> /Фон: Синий Показать плотность -5, -4 ... -1, <u>0</u> , +1 ... +4, +5 Яркость подсветки: -2, -1, <u>0</u> , +1, +2
	Диспл.списка работ Изменение отображения имени файла сохраненных данных на экране памяти подборки, экране списка работ и экране перечня работ USB.	<u>Сверху</u> , Снизу
	Язык дисплея Выбор языка экрана. Важно: • Для изменения настроек обратитесь к своему дилеру (или к уполномоченному представителю службы обслуживания).	#01, #02, #03 ...

Кнопка доступа дисплея	Функции	Описание
[Исходный]	Обраб. изображения Изменение настройки по умолчанию для “режима обработки изображений”.	<ul style="list-style-type: none"> • Текст • Фото (Стандарт, Портрет, Группа) • Комби (Линия, Фотоснимок/Затен. Вык) • Карандаш (Темнее, Светлее)
	Контраст сканиров. Измените настройку по умолчанию для “контраста сканирования”.	<ul style="list-style-type: none"> • Диапазон контраста: Светлее/Стандарт/Темнее • Контраст: 1, 2, 3, 4, 5, Авто
	Масштаб Изменение настройки по умолчанию для “размера”.	100% , Авто
	Скорость печати Изменение настройки по умолчанию для параметра “Скорость печати”. Если для параметра “Экологич. режим” установлено значение “Вкл.”, исходную настройку изменить нельзя.	1, 2, 3 , 4, 5
	Прижим Изменение настроек по умолчанию для параметра “Прижим”. Если для параметра “Экологич. режим” установлено значение “Вкл.”, исходные настройки изменить нельзя.	<ul style="list-style-type: none"> • Уров. плотн. Печати Светлее, Стандарт, Темнее • Прижим 1, 2, 3, 4, 5
	ОР автопроцесс * Измените настройку по умолчанию для “Автопечать”, если установлен АПО (поставляется дополнительно) или разделитель тиражей.	Вкл. , Выкл.
	АПО полуавтомат * Измените настройку по умолчанию для “АПО полуавтомат”, если установлен АПО (поставляется дополнительно).	Вкл., Выкл.
	Реж. автопечати * Изменение настройки по умолчанию для параметра “Автопечать”.	Вкл., Выкл.
	Разделит. тиражей * Измените настройку по умолчанию для “Разделение тиражей”, если установлен разделитель тиражей (поставляется дополнительно).	Вкл., Выкл.

Кнопка доступа дисплея	Функции	Описание
[Исходный]	<p>Крылья вывода Измените исходную регулировку крыла вывода бумаги.</p> <p>Важно:</p> <ul style="list-style-type: none"> Этот параметр доступен, только если предварительно задать настройку для специальной бумаги. Чтобы предварительно задать эту настройку, обратитесь к дилеру (или уполномоченному представителю службы обслуживания). 	Вкл., <u>Выкл.</u>
	<p>Настр. выхода бум. Измените настройки по умолчанию для “Настр. выхода бум.”. ☞ стр.98</p>	Раздел. вентилятор: Выкл., 1, <u>2</u> , 3, 4 Всасыв. вентил.: 1, 2, <u>3</u> , 4
	<p>Исходная папка * Если установлена дополнительная карта сохранения документов, измените папку для сохранения данных, сканированных в режиме сканирования, и папку для сохранения данных, отправленных с компьютера.</p>	<ul style="list-style-type: none"> Папка данных скан.: 1-6 folder (Папка) (настройка изготовителя по умолчанию: папка 1) Папка работ ПК: 1-6 folder (Папка) (настройка изготовителя по умолчанию: папка 1)
[Система]	<p>Ввод данных бумаги Задание размеров бумаги при использовании бумаги нестандартного формата.</p>	☞ стр.170
	<p>Фикс.размер скан. Сканируйте оригинал в указанном стандартном размере независимо от размера установленного оригинала.</p>	Для EZ591: <u>Выкл.</u> , Ledger, Legal, Letter, LetterR, Statement, Statement R Для EZ571/EZ531: <u>Выкл.</u> , A3, B4, A4, A4R, B5, B5R, Foolscap
	<p>Смена имени папки * Изменение имени папки, используемой для сохранения данных, при подключении дополнительной карты сохранения документов.</p>	1-6 folder (Папка)
	<p>Выбор интерфейса Выбор между параметрами “Внут.интерф.” и “Внеш.интерф.”.</p>	<u>Внут.интерф.</u> , Внеш.интерф.

Кнопка доступа дисплея	Функции	Описание
[Система]	<p>Инф.внеш.интерф. *</p> <p>Задание IP-адреса для подключения аппарата к сети, если он оснащен дополнительно приобретаемым IS300. Настройки IP-адреса различаются в зависимости от типа сети.</p> <p>Примечание:</p> <ul style="list-style-type: none"> Для изменения источника ввода, нажмите соответствующее окно или клавишу  для прокрутки параметров. Если при нажатии [Инф.внеш.интерф.] отображается сообщение “Обмен данными по сети невозможен”, нажмите [Отмена], дождитесь завершения загрузки IS300 и повторите попытку. 	<ul style="list-style-type: none"> При использовании DHCP-сервера [Применять ДЗКП] При вводе IP-адреса вручную [Ручной ввод]   или клавиши числа копий.
	<p>Основная адрес МП</p> <p>Задание IP-адреса для подключения аппарата к сети. Настройки IP-адреса различаются в зависимости от типа сети.</p> <p>Примечание:</p> <ul style="list-style-type: none"> Для изменения источника ввода, нажмите соответствующее окно или клавишу  для прокрутки параметров. Если при нажатии [Основная адрес МП] отображается сообщение “Запуск сетевой платы”, нажмите [Отмена] и дождитесь завершения запуска RISO Network Card (поставляется дополнительно) (приблиз. 1 минуту), а затем повторите попытку. 	
	<p>Масштаб - поле</p> <p>Задание коэффициента уменьшения по умолчанию для параметра “Поле+”.</p>	<p>90 - 99 % (заводская настройка по умолчанию - 94%)</p>
	<p>Часы/Календарь</p> <p>Установка внутренних часов аппарата. Время/дата отображаются на экране  Инфо.  стр.207</p>	<p>Год/Мес./День Час: мн</p>
	<p>Интервал мультипа</p> <p>Выбор времени интервала между первым и вторым сканированием (в секундах), если используется мультип-печать.</p>	<p>15с/30с</p>
	<p>Резервирование</p> <p>Выбор времени (в секундах), в течение которого неактивный аппарат получает данные с компьютера, не выполняя обработку любых команд вывода.</p>	<p>Выкл./15с/30с/60с</p>
	<p>Увеличенный резерв</p> <p>Если установлен “Резервирование”, увеличивается Резервирование (в минутах) для предотвращения перерыва в передаче данных.</p>	<p>5мн/10мн/30мн</p>
	<p>Автосброс</p> <p>Выбор того, следует ли автоматически удалять все настройки в значения по умолчанию, если аппарат остается неактивным в течение указанного периода времени (в минутах).</p>	<ul style="list-style-type: none"> Автосброс Отключен/Включен Время ожидания 1-60 мн (установка изготовителя по умолчанию: 5 мин)

Кнопка доступа дисплея	Функции	Описание
[Система]	<p>Реж. сохр. энергии Выбор того, следует ли переводить аппарат в ждущий режим или отключать его электропитание после бездействия в течение заданного периода времени.</p> <ul style="list-style-type: none"> • Отключен “Реж. сохр. энергии” не активизировано. Электропитание включено/выключено с помощью выключателя. • Автоотключение Аппарат находится в режиме ожидания для получения данных с компьютера, но его другие функции отключены. • Автовывключение Автоматическое отключение электропитания (получение данных невозможно). 	<ul style="list-style-type: none"> • Реж. сохр. энергии Отключен/<u>Автоотключение</u>/ Автовывключение • Время ожидания 1-60 мн (установка изготовителя по умолчанию: 5 мин)
	<p>Время выключения Задание времени автоматического отключения электропитания аппарата. Если аппарат работает или принимает данные, электропитание не отключается.</p>	<ul style="list-style-type: none"> • Время выключения <u>Отключен</u>/Включен • Время отключения Час: мн
	<p>Экологич. режим В этом режиме прижим печати и яркость сенсорной ЖК-панели уменьшаются по сравнению с обычным режимом печати, что позволяет сократить энергопотребление. Если выбран параметр “Вкл.”, то значения по умолчанию для параметров “Скорость печати” и “Прижим” изменить невозможно. Когда аппарат установлен в “Экологич. режим”, отображается значок “ Экологич. режим”.</p> <p>Примечание:</p> <ul style="list-style-type: none"> • Если выбран и режим “Экологич.”, и режим “Экономия краски”, отображается значок “ Экономия краски”. 	<p>Вкл., <u>Выкл.</u></p>
	<p>Управл. пользоват. Задание функции управления пользователями.</p> <ul style="list-style-type: none"> • Уров. управления Задание параметра “Уров. управления”. • Созд. пользоват. Регистрация администратора и пользователей аппарата. • Переимен. Группы Изменение имени группы. • Сброс счетчика Сброс все счетчиков пользователей для изготовления мастера/печати. • Распознавание Задание системы идентификации и распознавания. 	<p> стр.106</p>
<p>Защита Определение настройки “Защита”.</p>	<p><u>Выкл.</u>, Вкл.  стр.173</p>	

Кнопка доступа дисплея	Функции	Описание
[Система]	<p>Автом.раст.краски Укажите, будет ли выполняться “Автом.раст.краски” при изготовлении мастера после заданного периода бездействия. Также выбирает период бездействия до включения “Автом.раст.краски” и число холостых оборотов.</p>	<ul style="list-style-type: none"> • Автом.раст.краски Отключен/<u>Включен</u> • Срок простоя <u>1-12 час.</u> • Ротация <u>1-3</u> (раза)
	<p>Автообн. Страницы Позволяет задать, когда следует создавать новый мастер. По достижении указанного числа оттисков используемый мастер автоматически утилизируется, после чего создается новый мастер. Кроме того, можно указать число контрольных оттисков, которое следует делать после воссоздания мастера.</p>	<ul style="list-style-type: none"> • Автообн. Страницы <u>Отключен</u>, Включен • Место автообновл. 1-9999 оттисков (заводское значение по умолчанию - 1000 оттиска) • Пробный вых. сигнал 0-99 оттисков (заводское значение по умолчанию - 3 оттиска)
	<p>Мин. кол-во копий Задание минимального числа оттисков. Если введенное число оттисков меньше этого значения, мастер не изготавливается.</p> <p>Важно:</p> <ul style="list-style-type: none"> • Во избежание изменений эту настройку можно заблокировать. Узнайте подробнее у своего дилера (или уполномоченного представителя службы обслуживания). 	<p><u>Отключен</u>/Включен (2-99 оттисков)</p>
	<p>Контроль запасов Ввод объема приобретенных расходных материалов с целью контроля наличных запасов.</p> <p>Примечание:</p> <ul style="list-style-type: none"> • Если объем наличного запаса ниже “Оставшегося критического объема”, на дисплее отображается сообщение. • Эта настройка по умолчанию отключена изготовителем. Узнайте подробнее у своего дилера (или уполномоченного представителя службы обслуживания). 	<ul style="list-style-type: none"> • Закуплено <u>0-99</u> Штук. • Оставшийся критический объем <u>0-99</u> Штук.
	<p>Инициализация сети * Инициализация настройки сети и возврат к заводской настройке, если установлена RISO Network Card (поставляется дополнительно).</p>	<p>Подробнее смотрите в Руководстве пользователя RISO Network Card.</p>
	<p>Звук. сигнал Выбор того, следует ли включать звуковой сигнал при нажатии клавиши/кнопки или при возникновении ошибки.</p> <ul style="list-style-type: none"> • Вкл. Звуковой сигнал подается при нажатии любой клавиши/кнопки. Звуковой сигнал подается, если событие начато/завершено. • Умеренно Звуковой сигнал не подается при нажатии клавиш/кнопок. Звуковой сигнал не подается при перезагрузке аппарата. • Выкл. Звуковой сигнал не подается. 	<p>Выкл./Умеренно/<u>Вкл.</u></p>

Кнопка доступа дисплея	Функции	Описание
<p>[Линия] Отображается только при подключении линейного принтера.</p>	Свойства ссылки	☞ стр.193
	<p>Линейный принтер Если к аппарату подключен только один линейный принтер (нет других линейных принтеров или компьютеров, подключенных к сети), то это режим “Один в один”.</p>	Комп. сеть , Один в один
	<p>Том без ссылок Задание числа оттисков, по которому определяется устройство вывода. Если число оттисков не превышает заданного значения, тираж будет выводиться на линейном принтере. Если число оттисков превышает параметр Том без ссылок, печать выполняется аппаратом.</p> <p>Примечание:</p> <ul style="list-style-type: none"> • Эта функция недоступна для модели EZ591. • Значение по умолчанию: 20 оттисков. • “Мин. кол-во копий” задать невозможно, если функция “Том без ссылок” включена. 	Вкл. [Том без ссылок] 2-99 оттисков/Выкл. (заводская настройка по умолчанию - 20 оттисков)
	<p>Интервал дуплекса Выбор временного интервала между первым и вторым сканированием (в секундах), если используется двухсторонняя печать.</p>	15 секунд /30 секунд
	<p>Автосвязь по линии Выбор того, следует ли печатать тираж автоматически на линейном принтере, если число оттисков не превышает значение Том без ссылок.</p> <p>Примечание:</p> <ul style="list-style-type: none"> • Эта функция недоступна для модели EZ591. • Если функция “Том без ссылок” выключена, этот элемент затенен и недоступен. 	Выкл./ Вкл.
	<p>Обнов.инфо.о ссылк Задание частоты получения аппаратом данных с линейного принтера.</p>	10-999 секунд (заводская настройка по умолчанию - 15 секунд)
	<p>Режим сканир.ссылк При выводе с подключенного аппарата можно выбрать “Осн.на скор.” или “Осн.на изобр”.</p>	Осн.на скор. , Осн.на изобр
<p>[Редактор]</p>	Цвета печати	<p>Подробнее см. “Руководство пользователя Редактор RISO”.</p>
	Место инструмента	
	Доп. инструменты	
	Располож. страницы	

Регулировка настроек по умолчанию

Настройки по умолчанию можно изменить, когда аппарат бездействует. Убедитесь, что нет отложенных или текущих заданий печати.

Примечание:

- Если администратор зарегистрирован в функции управления пользователями, то изменять настройки **[Управление]** может только администратор. (для этой операции необходимо ввести PIN-код администратора или подключить зарегистрированный флэш-накопитель USB). Смотрите стр.106.
- На экране Управление текущая настройка отображается в правой части каждой кнопки.

1 Нажмите [Управление] на основном экране каждого режима.



2 Нажмите [OK].

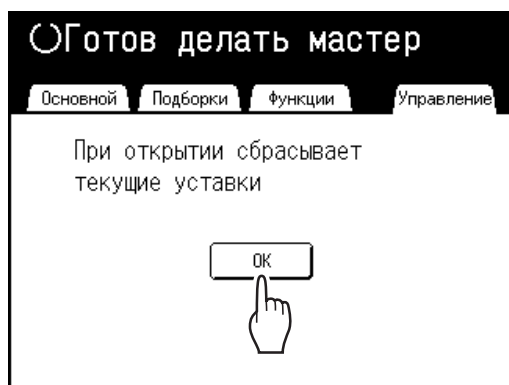

Примечание:

- Если администратор зарегистрирован в функции управления пользователями, отображается экран распознавания. Используйте экран для входа в систему в качестве администратора. Если пользователь уже идентифицирован как администратор, экран распознавания не отображается. Пользователи, отличные от администратора, запрещены.

◆ Если параметру “Распознавание” присвоено значение “PIN код”

Введите PIN-код администратора с помощью клавиш количества копий и нажмите [OK].

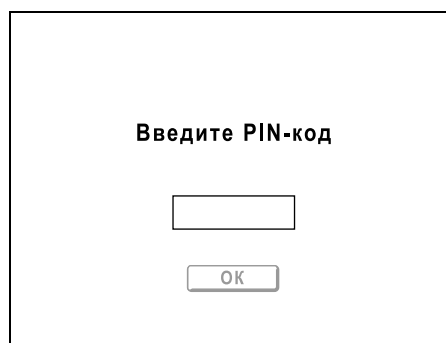

◆ Если параметру “Распознавание” присвоено значение “USB флэш-накоп.”

Вставьте зарегистрированный флэш-накопитель USB администратора в USB-разъем.



После идентификации доступа отображается экран управления.

3 Выберите функцию, которую следует изменить.



Кнопки доступа дисплея

Кнопки доступа дисплея позволяют быстро выбирать нужные функции, отображая лишь действительно нужные группы функциональных кнопок.

[Все]: все функции

[Дисплей]: функции, связанные с экранным дисплеем

[Исходный]: основные рабочие функции

[Система]: функции, воздействующие на работу всей системы

[Линия]: функции, связанные с линейным принтером

[Редактор]: функции, связанные с редактором

- **[Линия]** отображается, только если подключен линейный принтер.

4 Измените настройки.

Для некоторых функций есть свои экраны настроек, а у некоторых функций их нет. Задавать значения можно несколькими способами. В следующих примерах продемонстрированы различные способы задания значений.

◆ Дополнительный экран настройки отсутствует

(2 или более параметров для выбора)

Нажмите кнопку с названием функции, чтобы изменить значение, отображенное справа.

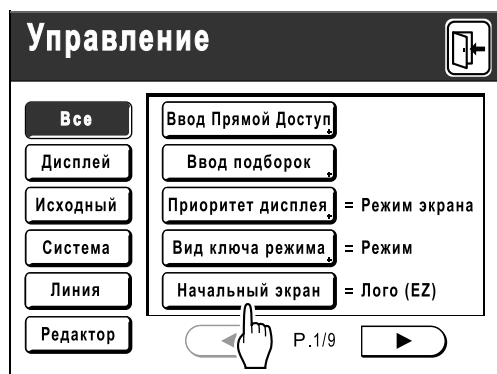

После изменения настроек перейдите к шагу 6.

◆ Доступен дополнительный экран настройки Стиль кнопки

Выбор кнопки делает ее кнопкой по умолчанию.



◆ Доступен дополнительный экран настройки Стиль числового значения

Нажмите , чтобы увеличить/уменьшить значение.

Цифры вводятся с помощью клавиш числа копий.

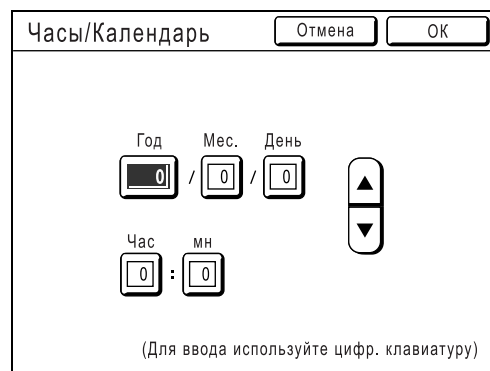

◆ Доступен дополнительный экран настройки

Стиль многоуровневого ввода

Выберите кнопку и задайте ее значения, нажимая другие кнопки или вводя его цифровыми клавишами.

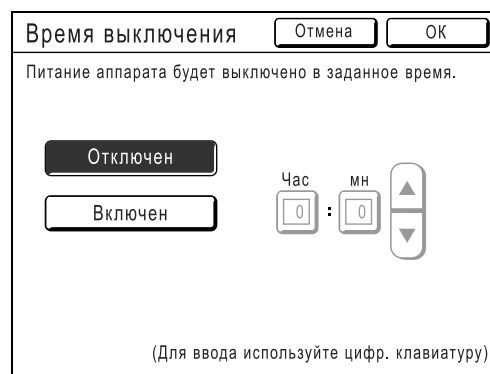

Отображается следующий экран.



Нажмите **[Включен]**, чтобы отобразить справа другие параметры.

◆ **Доступен дополнительный экран настройки**

Тип ввода текста

Введите имя после нажатия кнопки, имя которой следует изменить. После нажатия кнопки отображается экран переименования.

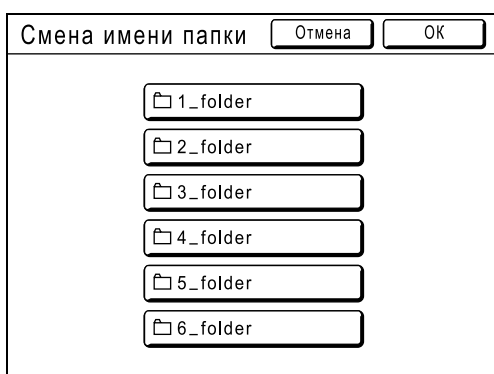

Нажимайте кнопки символов для ввода текста. Для изменения регистра нажмите кнопку **[Прописной]** или **[Заглавный]**.

☞ стр.130

◆ **Доступен дополнительный экран настройки**

Тип указания данных

Отображается экран для задания типа отображения сохраненных данных. См. подробнее о задании данных на ☞ стр.183.

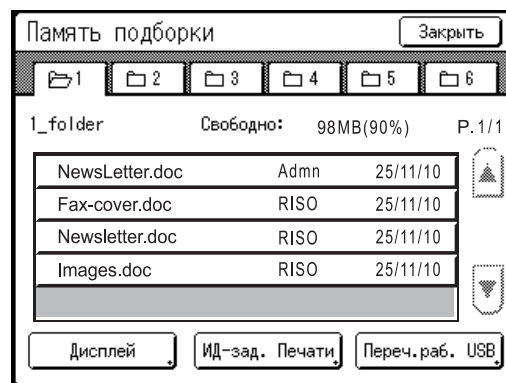

5 Нажмите [ОК].

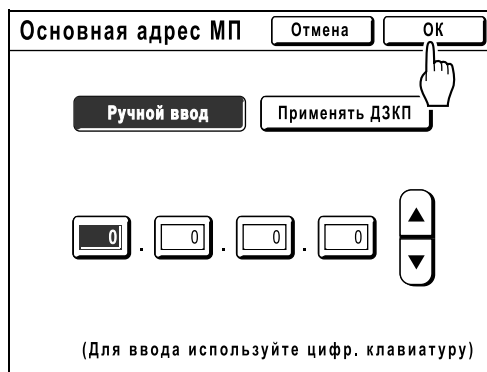

Если нет дополнительного экрана настройки, перейдите к шагу 6.

Примечание:

- Нажмите **[Отмена]**, чтобы отменить изменения и вернуться к экрану Управление.
- Выбранное значение отображается справа от кнопки (для большинства функций).

6 Нажмите [↶].

Возвращает к исходному основному экрану.

Настройка области прямого доступа и вкладки Подборки

[Ввод Прямой Доступ] [Ввод подборок]

Часто используемые функции для каждого режима можно поместить в область “Прямой доступ” на основном экране или на экране “Подборки”.

Это позволяет быстро вносить изменения и получать прямой доступ к экрану настройки любой функции, не прибегая к поиску в длинном списке функций.

В каждом режиме (Изготовление мастера/Печать/Сканирование/Линия) можно сохранять собственные уникальные настройки.

Основной экран	Изготовление мастера	Печать	Сканирование	Линия
Прямой доступ	4	4	4	4
Подборки	9	9	-	6



Область прямого доступа



Экран Подборки

Примечание:

- Выберите функции, необходимые для каждого режима.
- Изготовителем на аппарате по умолчанию задана область “Прямой доступ” и параметры экрана “Подборки”, которые можно изменять.
- Все функции, доступные на экране “Функции”, можно выбирать.
- Если используется несколько линейных принтеров, сначала выберите устройства, а затем внесите изменения на вкладке “Управление”, чтобы выбрать/изменить область “Прямой доступ” и экран “Подборки”.
- Выбранное подключенное устройство автоматически добавляется в область “Прямой доступ” и на вкладку “Подборки”, если там есть место для еще одной кнопки.
(Дополнительные устройства, подключаемые к линейному принтеру, необходимо ввести на экране управления.)
- Если для уровня управления установлено значение “Выс/Полн. управление”, то каждый пользователь может задавать функции, отображаемые в области прямого доступа (Мой прямой доступ). Смотрите стр.155.

В следующих шагах одновременно описываются процедуры регистрации для ввода прямого доступа и ввода подборок.

- 1 Нажмите [Ввод Прямой Доступ] или [Ввод подборок] на экране Управление.

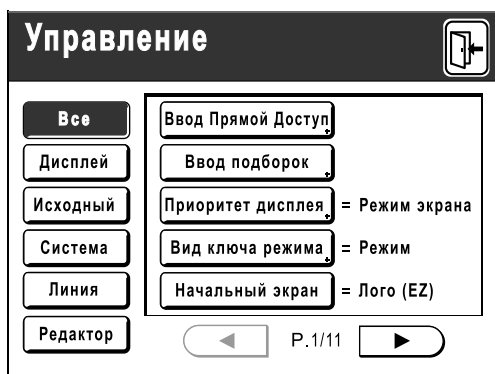

- 2 Выберите вкладку режима для сохранения новых кнопок.

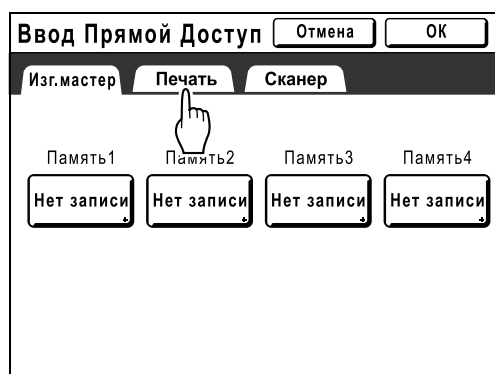

- 3 Нажмите кнопку для назначения новой функции.

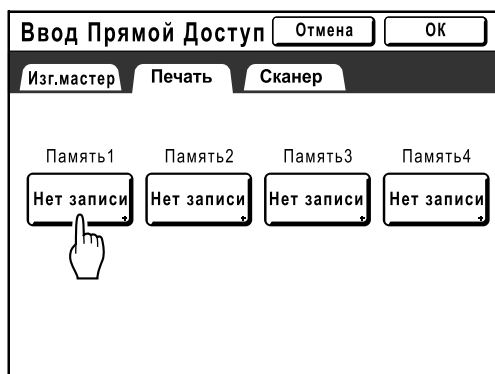

Если кнопке уже назначена функция, вновь назначенная функция перезаписывает предыдущую функцию.

- 4 Выберите функцию, которую следует назначить.

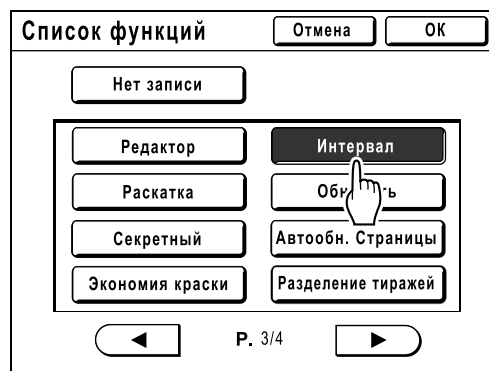

Примечание:

- При необходимости нажмите ◀ или ▶, чтобы отобразить больше функций.
- Для удаления случайно назначенной функции нажмите [Нет записи].
- Уже назначенные функции затенены и недоступны.
- Некоторые функции отображаются, только если установлены дополнительные устройства.

- 5 Нажмите [ОК].

Выполняет возврат на экран ввода прямого доступа или на экран ввода подборок. Выбранные функции добавляются. Чтобы добавить другие функции или задать новую функцию для кнопки, повторите шаги 2-5.

- 6 Нажмите [ОК].

Возврат к экрану Управление. Область "Прямой доступ" или экран "Подборки" обновляются.

- 7 Нажмите .

Возврат к основному экрану изготовления мастера или основному экрану печати.

Регистрация специального формата бумаги [Ввод данных бумаги]

Нестандартные форматы бумаги следует предварительно ввести в память. После того, как формат сохранен в памяти, его можно вызвать с помощью кнопки **[Бумага]**.

Можно ввести не более 30 различных форматов. Ранее сохраненные форматы можно изменять или удалять.

Важно:

- Нестандартные форматы бумаги необходимо ввести. Невыполнение этого требования может привести к ошибке сканирования.

Ввод форматов и изменение имен

- 1 Нажмите **[Управление]** на основном экране каждого режима.



- 2 Нажмите **[OK]**.

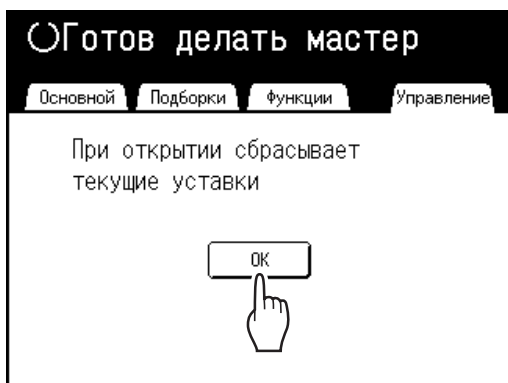

Если отображается экран распознавания, следуйте инструкциям в сообщении на экране. См. шаг 2 в разделе "Регулировка настроек по умолчанию". (☞ стр.165)

- 3 Нажмите **[Система]** или **[▶]**, чтобы отобразить на экране параметр **[Ввод данных бумаги]**.



- 4 Нажмите **[Ввод данных бумаги]**.



5 Нажмите неиспользуемую кнопку.



Неиспользуемые кнопки окружены сплошной линией. Используемые кнопки затенены и недоступны.

6 Введите формат бумаги.

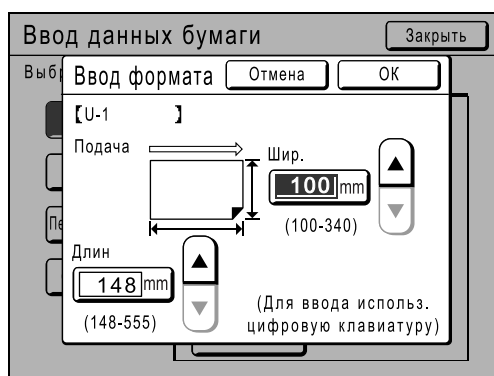

По направлению подачи бумаги (в лоток подачи бумаги) введите Шир. (ширина) и Длин (высота). Нажмите или используйте клавиши числа оттисков.

7 Нажмите [ОК].

При необходимости переименуйте. Нажмите [Закреть], чтобы не изменять имя формата.

8 Нажмите [Переименов].

9 Выберите кнопку для переименования.

10 Введите новое имя, используя кнопки с символами.

Для изменения регистра нажмите кнопку [Прописной] или [Заглавный].
☞ стр.130

Примечание:

- Чтобы удалить текущее имя, нажмите кнопку C или клавишу .

11 По завершении нажмите [ОК].

Примечание:

- Для изменения имени повторите, начиная с шага 8.

12 Подтвердите имя и нажмите [Закреть].

Возврат к экрану Управление. Размер бумаги обновляется.

Совет:

Печать на длинной бумаге

Аппарат может печатать на бумаге длиной 148-555 мм, сохранив этот формат, как специальный.

☞ стр.170

Если на экране Ввод данных бумаги вводится формат длиннее 436 мм, бумага будет рассматриваться как "Длинная бумага". Если параметр "Длинная бумага" выбран на экране формата бумаги, аппарат переключается на режим "Длинная бумага".

Важно:

- Длинная бумага может не пройти через аппарат вследствие своих характеристик или может запачкаться краской вследствие положения изображения. Обратитесь за советом к дилеру (или уполномоченному представителю службы обслуживания).

"Режим длинной бумаги"

- Если аппарат находится в режиме "Длинная бумага", это индицируется в области сообщений как "Готов делать мастер <Дл. бум.>" или "Готов печатать <Дл. бум.>".
- В режиме "Длинная бумага" аппарат может печатать на бумаге 436-555 мм в длину, сверху вниз в направлении подачи бумаги. Однако максимальная площадь печати и диапазон положения печати вверх/вниз остаются обычными.
☞ стр.18
☞ стр.94
- Время и скорость печати в режиме "Длинная бумага" отличаются от обычной печати. Это является нормальным явлением и не должно вызывать беспокойства.
- Консультацию по загрузке бумаги в лоток подачи и приемный лоток в режиме "Длинная бумага" можно получить у вашего дилера (или авторизованного представителя по обслуживанию).

Удаление специального формата бумаги

- 1** Нажмите [Ввод данных бумаги] на экране Управление.

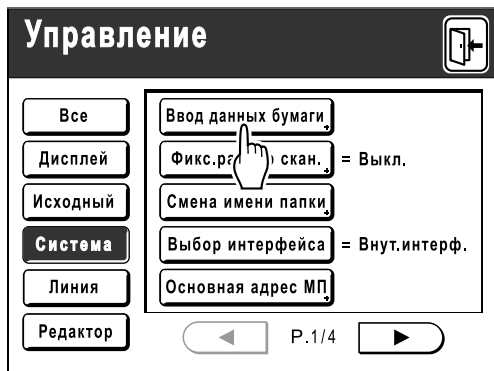

- 2** Нажмите [Очистить].



- 3** Выберите формат бумаги для очистки.



- 4** Нажмите [ОК].

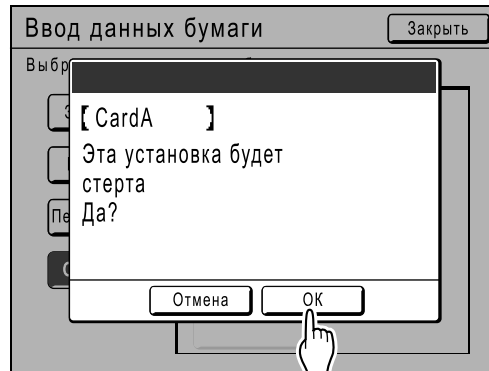

Возврат к экрану Ввод данных бумаги. Выбранный формат бумаги очищается.

- 5** Нажмите [Закреть].

Возврат к экрану Управление. Размер бумаги обновляется.

Защита мастера после печати [Защита]

По завершении печати мастер остается на барабане печати. Для защиты секретных документов от несанкционированного тиражирования используйте функцию секретности, уничтожающую мастер после печати (то есть функцию “Секретный”).

Использованные мастера хранятся в боксе для использованных мастеров. Этот аппарат оборудован функцией защиты, предотвращающей извлечение мастера из бокса для использованных мастеров и его использование злоумышленниками.

Настройка “Защита”

Если настройка “Защита” включена:

- После завершения печати активируется функция “Секретный”, и отображается сообщение о необходимости уничтожения мастера, оставшегося на барабане печати.
- Контейнер для использованных мастеров заблокирован. Его нельзя извлечь, пока аппарат находится в режиме ожидания. (Однако бокс для использованных мастеров можно разблокировать и извлечь, если мастер застрял в блоке утилизации, или если бокс для использованных мастеров заполняется.)

Блокировка бокса для использованных мастеров

Для предотвращения утечки мастеров после печати бокс для использованных мастеров можно заблокировать замком. Снять его может только администратор аппарата. Приобретите обычный висячий замок, дужка которого пройдет в отверстие (диаметр 7 мм).

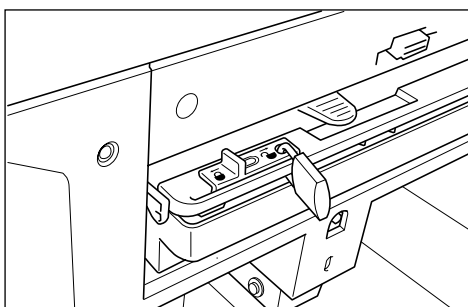

Состояние функций защиты и ограничения

Состояние функций [Защита]	Ограничения
Защита: Выкл. Замок: нет	Нет ограничений доступа к принтеру *1
Защита: Вкл. Замок: нет	Отображается сообщение “Секретный” Бокс для использованных мастеров заблокирован *2
Защита: Выкл. Замок: заблокирован	Сообщение “Секретный” не отображается Утилизацию мастера может выполнять только администратор.
Защита: Вкл. Замок: заблокирован	Отображается сообщение “Секретный” Утилизацию мастера может выполнять только администратор.

*1 Доступна обычная функция “Секретный”.

*2 Блокировка снимается, если мастер застрял в блоке утилизации, или если бокс для использованных мастеров заполнен.

Предотвращение утечки мастеров после создания или утилизации [Защита]

Включение функции защиты

- 1 Нажмите [Управление] на основном экране каждого режима.



- 2 Нажмите [OK].



Если отображается экран распознавания, следуйте инструкциям в сообщении на экране. См. шаг 2 в разделе "Регулировка настроек по умолчанию". (☞ стр.165)

- 3 Нажмите [Защита].



Параметр "Защита" включен.

Примечание:

- Если для параметра "Защита" установлено значение Вкл., то "Реж. сохр. энергии" (Автоотключение) активируется автоматически.
- Если параметр "Защита" включен, кнопка [Обновить] затенена и недоступна.

◆ Если для параметра “Защита” установлено значение Вкл.:

После печати отображается следующий экран.

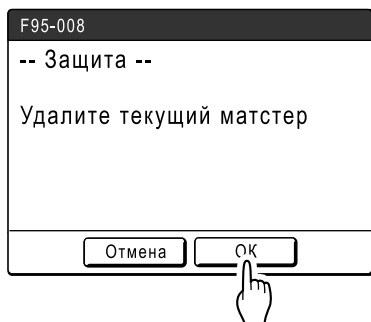



Нажмите **[ОК]** или **[Отмена]**.

[ОК]: удаление мастера, оставшегося на барабане печати.

[Отмена]: выберите это значение, если удалять мастер не нужно, или если планируется печать дополнительных копий.

Примечание:

- Сообщение “-- Защита -- Удалите текущий мастер” отображается и в том случае, если выполняется печать данных с компьютера.
- Если выбрать **[Отмена]** при активной настройке “Защита”, то сообщение “-- Защита -- Удалите текущий мастер” отображается при каждом нажатии клавиши  или клавиши .
- На экране отображается приведенное ниже сообщение, если:
 - настройка барабана печати удалена без операции “Секретный”,
 - аппарат переходит в спящий режим через определенное время после отображения подтверждающего сообщения, а затем спящий режим отменяется (или включается питание).

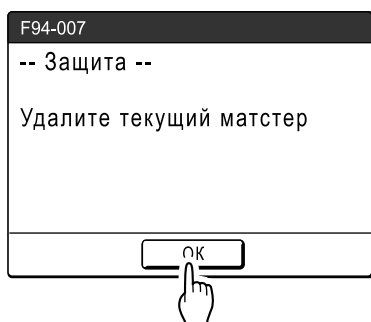

Нажмите **[ОК]**, чтобы удалить мастер, оставшийся на барабане печати.

Отмените настройку “Защита”

Только администратор может отменить параметр “Защита”.

1 Нажмите [Управление] на основном экране каждого режима.

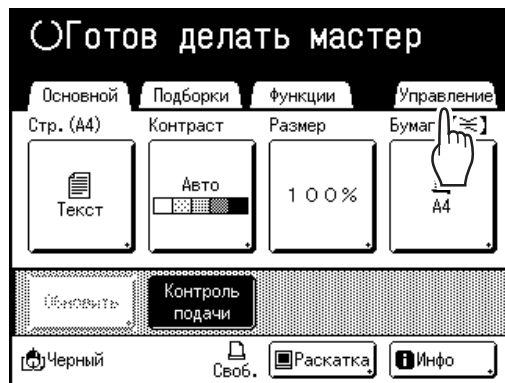

2 Нажмите [ОК].



Если отображается экран распознавания, следуйте инструкциям в сообщении на экране. См. шаг 2 в разделе “Регулировка настроек по умолчанию”. (стр.165)

3 Нажмите [Защита].

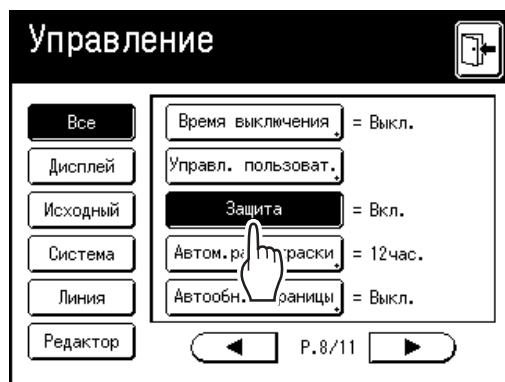

После отображения сообщения “Пожалуйста, подождите” параметр “Защита” отменяется.



Сохранение данных оригинала и способ использования

Аппарат может сохранять данные оригинала. (Для использования этой функции требуется дополнительная карта сохранения документов или флэш-накопитель USB.)

Сохраненные данные можно повторно вызывать для печати.

Существует два способа сохранения данных оригинала: “Память” и “USB флэш-накоп.”. Способ “Память” позволяет сохранять данные оригинала на дополнительной внутренней карте сохранения документов печатного аппарата. Способ “USB флэш-накоп.” позволяет сохранять данные оригинала на флэш-накопителе USB. В обоих случаях данные оригинала можно сохранять следующим образом.

- Сохранение данных с бумажного оригинала после сканирования с помощью сканера принтера.
- Сохранение данных оригинала, созданных на компьютере.

Способы сохранения данных с бумажного оригинала и печать сохраненных данных оригинала объяснены ниже.

См. сведения о сохранении данных, созданных на компьютере, в “Руководстве пользователя драйвера принтера RISO (компакт-диск)”.

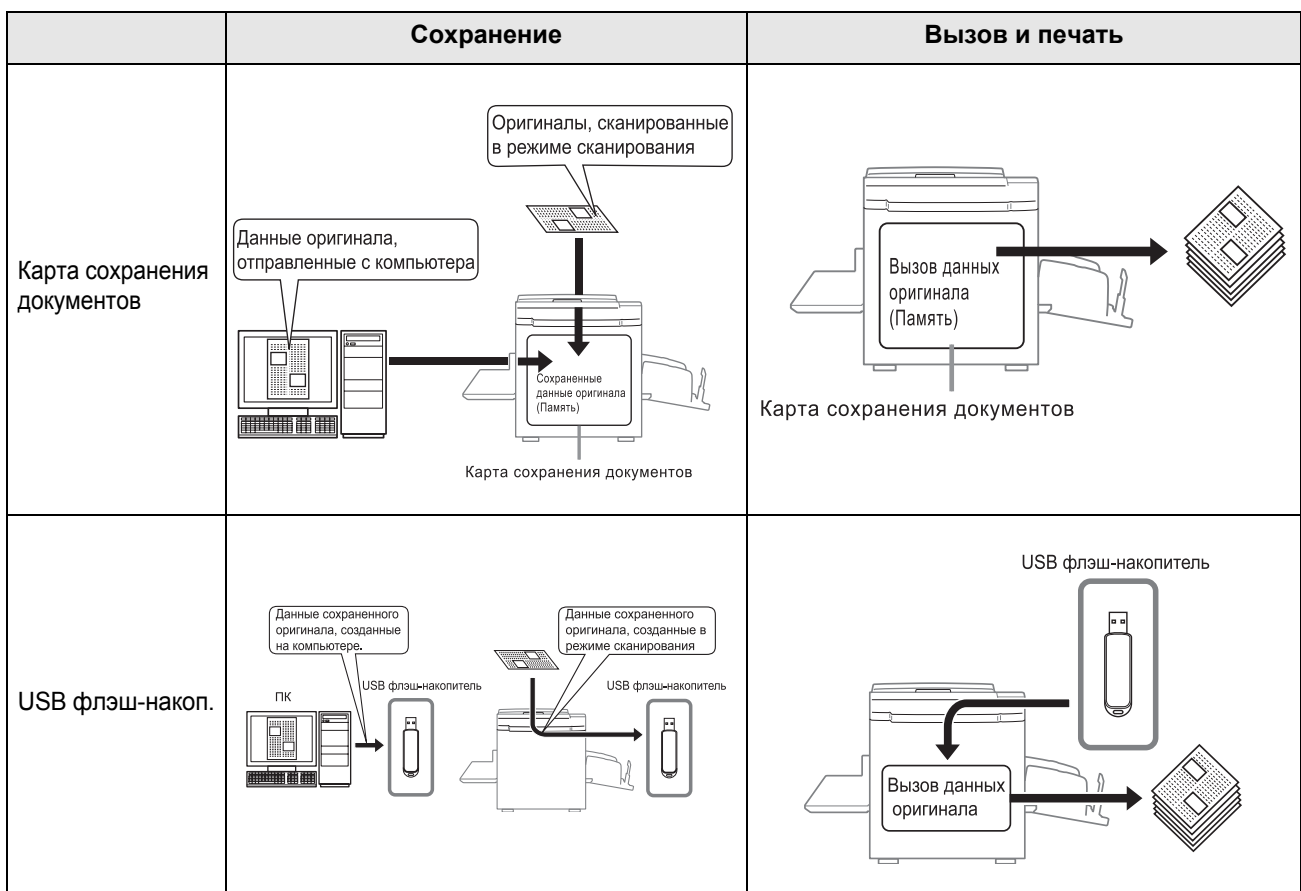

- Для данных, сохраненных с помощью “Память” или “USB флэш-накоп.”, доступны следующие операции.
 - Сохраненные данные можно повторно вызывать для печати.
 - Если сохраненные данные содержат несколько страниц, то можно выбрать для вывода только нечетные или только четные страницы или же указать определенные страницы для печати, используя функцию “Выход”.
☞ стр.186
 - Кроме того, сохраненные данные можно наложить на бумажный оригинал и напечатать.
☞ стр.187
- Все пользователи аппарата могут работать с шестью папками, для хранения которых используется “Память”. Удобно сохранять и использовать эти данные совместно с другими пользователями.
- Каждый “USB флэш-накоп.” также позволяет создать шесть папок. Используйте папки по необходимости (например, выбирайте папку для сохранения всех заданных данных).

Важно:

- Гарантировать отсутствие потерь сохраненных данных или данных на флэш-накопителе USB в результате несчастного случая или непредвиденных событий невозможно. Рекомендуется создавать резервные копии всех важных документов на компьютере.

Примечание:

- Ненужные данные можно легко удалить, если требуется освободить место на дополнительной карте сохранения документов, или если объем флэш-накопителя USB ограничен. Свободное место отображается на экране выбора сохранения или на экране списка работ USB.
☞ стр.186
- Что касается папок для сохранения данных оригинала, то 6 папок подготовлено для дополнительной карты сохранения документов и 6 папок для каждого флэш-накопителя USB. При использовании папок для совместного доступа к данным рекомендуется выработать правила использования папок (например, распределить папки по отделам или по типам данных)
- Имена папок дополнительной карты сохранения документов можно изменить на экране управления.
☞ стр.160
- Чтобы изменить имена папок на флэш-накопителях USB, используйте программный пакет “RISO Utility Software (Утилиты RISO)” (RISO USB PRINT MANAGER (ДИСПЕТЧЕР USB-ПЕЧАТИ RISO)) на поставляемом компакт-диске. Если имена папок изменены с помощью Проводника, то аппарат не сможет их распознать. ☞ “Руководство пользователя утилит RISO” (компакт-диск)
- Можно изменить порядок сохраненных данных и данных на флэш-накопителе USB.
☞ стр.185

Преобразование бумажных оригиналов в сохраненные данные (режим сканирования)

Режим сканирования позволяет сканировать бумажный оригинал с помощью сканера аппарата, а затем сохранить его в виде сохраненных данных или данных на флэш-накопителе USB.

Ранее сканированные и сохраненные данные оригинала можно вызывать и печатать. Это избавляет от необходимости повторно сканировать документы при многократной печати одних и тех же материалов. [☞ стр.183](#)

Кроме того, благодаря этой функции удастся предотвратить утрату и повреждение документов.

Важно:

- Функция сканирования недоступна, если аппарат оборудован дополнительно приобретаемым RISO Controller IS300. Данные, сканированные в режиме сканирования, сохраняются в IS300.

Примечание:

- Удалите ненужные данные, если объем свободной памяти на дополнительной карте сохранения документов или на флэш-накопителе USB ограничен. [☞ стр.186](#)

В режиме сканирования можно использовать следующие функции (см. подробные объяснения по каждой функции).

- Изображение ([☞ стр.56](#))
- Контраст ([☞ стр.58](#))
- Размер (увеличение/уменьшение) ([☞ стр.59](#))
- Растр ([☞ стр.65](#))
- Контраст ([☞ стр.66](#))
- Кривая тона ([☞ стр.67](#))
- Мой прямой доступ ([☞ стр.155](#))
- 2 в 1/Мультитип-печать ([☞ стр.69](#))
- Тень корешка ([☞ стр.81](#))
- Оттиск ([☞ стр.87](#))

Следующая функция специфична для режима сканирования.

- Формат ([☞ стр.182](#))

Сканирование оригинала

1 Поместите оригинал.

См. шаг 5 раздела “Печать с бумажного документа или книги” ([☞ стр.40](#)).

2 Выберите режим сканирования.

Подробнее о выборе режима сканирования см. [☞ стр.24](#).

После выбора режима сканирования и при отображении следующего экрана “Формат стр” выберите формат страницы (размер оригинала) и нажмите [OK].



Отображается основной экран сканирования.



3 Настройка сведений о данных.

Указание имени файла, каталога и имени владельца.

[☞ стр.180](#)

4 Настройка необходимых функций.

Укажите необходимые функции для сканирования оригинала.

Примечание:

- Сканированные данные можно немедленно проверить, включив функцию “Оттиск”. Эту функцию также можно использовать для проверки данных перед сохранением.
☞ стр.87
- О функциях, которые можно установить, смотрите ☞ стр.178.

Важно:

- Задайте параметр “Формат” при сканировании оригиналов нестандартного формата.
☞ стр.182

5 Нажмите клавишу .

Начинается сканирование.

Примечание:

- Если задан параметр “Оттиск”, то после сканирования оригинала на дисплее отображается оттиск для предварительного просмотра.

6 Если оригинал состоит из нескольких страниц, повторите шаги 1, 4 и 5.

Примечание:

- Если несколько оригиналов помещено в АПО (поставляется дополнительно), все оригиналы сканируются с одинаковыми настройками.

7 Нажмите .

После сканирования оригинала, который следует сохранить в виде единого комплекта данных, нажмите .

Отображается экран подтверждения.

8 Нажмите [Да].

Данные сохраняются.

Примечание:

- Нажмите клавишу , чтобы выйти из режима сканирования.

Настройка сведений о данных

Настройки для данных, подлежащих сканированию и сохранению, выполняются на основном экране сканирования. Имя файла, каталог и имя владельца автоматически назначаются при начале сканирования, но при необходимости эти предварительно заданные данные можно изменить.

Примечание:

- Настройки по умолчанию для папки “Каталог” можно изменить на экране “Управление”. (стр.160)

1 Введите имя файла.

- 1) Нажмите поле ввода имени файла.



Отображается экран Переименовать.

- 2) Нажмите кнопку **⌫**, чтобы удалить текущее имя.



Примечание:

- Для удаления можно также нажать клавишу **C**.
- 3) Нажмите текстовую кнопку и введите имя файла по одному символу. Нажмите кнопку типа текста, чтобы изменить отображение, и найдите текст, который следует ввести. (стр.130)
 - 4) Нажмите **[OK]**. Имя файла подтверждается, после чего выполняется возврат к основному экрану сканирования.

2 Указание каталога.

При сохранении на флэш-накопитель USB заранее подключите его к USB-разъему.

Примечание:

- Если аппарат снабжен дополнительно приобретаемым RISO Controller IS300, задать место сохранения данных невозможно.

- 1) Нажмите поле ввода каталога.



Отображается экран Каталог.

- 2) Нажмите **[Память]** или **[USB флэш-накоп.]**.

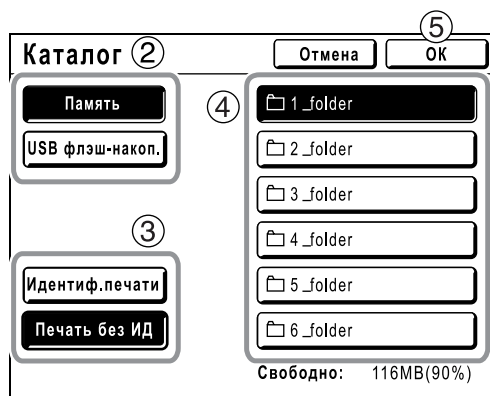

Если флэш-накопитель USB не подключен, параметр **[USB флэш-накоп.]** затенен и недоступен.

- 3) Нажмите [Идентиф.печати] или [Печать без ИД]. [Идентиф.печати] и [Печать без ИД] отображаются, только если параметру “Уров. управления” присвоено значение “Выс/Полн. управление”.
- 4) Нажмите папку для сохранения данных.
- 5) Нажмите [ОК]. Папка “Каталог” подтверждается, и выполняется возврат к основному экрану сканирования.

Примечание:

- Имя папки “Каталог” для сохраненных данных можно изменить на экране “Управление”. (стр.160)

3 Задание владельца.

- 1) Нажмите поле ввода владельца.



Отображается экран Владелец.

- 2) Нажмите кнопку владельца, которого следует задать.



Имя владельца подтверждается, после чего выполняется возврат к основному экрану сканирования.

Совет:

Изменение имени владельца

- 1) Нажмите [Переименов] на экране Владелец.



Нажмите кнопку владельца, имя которого следует изменить.

Отображается экран Переименовать.

- 2) Нажмите кнопку [←C], чтобы удалить текущее имя.
- 3) Введите имя владельца.
- 4) Нажмите [ОК].



Имя владельца подтверждается, после чего выполняется возврат к экрану Владелец.

Указание формата сохранения

Укажите формат, в котором следует сохранять сканированный оригинал.

Формат необходимо указать, если:

- оригиналы помещаются на стекло экспозиции
- оригиналы специального размера помещены в АПО (поставляется дополнительно)
- необходимо сохранить в формате, отличном от формата оригинала

При установке оригинала нестандартного формата в дополнительно приобретаемый АПО, размер оригинала определяется автоматически. Оригинал сохраняется в соответствии с исходным форматом.

1 Нажмите [Формат] на основном экране сканирования.



Отображается экран Формат.

2 Нажмите кнопку формата для установки.



При выборе параметра **[Авто]** автоматически задается формат, совпадающий с форматом оригинала.

3 Нажмите [ОК].

Сохраненный формат подтверждается, после чего выполняется возврат к основному экрану сканирования.

Вызов сохраненных данных и печать

[Память] [Переч.раб. USB]

Вызов и печать сохраненных данных.

Вызов сохраненных данных

При извлечении данных с флэш-накопителя USB заранее подключите его к USB-разъему. См. подробнее о печати данных с флэш-накопителя USB в разделе “Печать с использованием данных компьютера” (стр.44).

Примечание:

- Если администратор задал параметр “Управл. пользоват.”, во время операций пользователям будет предложено идентифицироваться. См. подробнее на стр.43.
- Если параметру “Распознавание” присвоено значение “PIN код” в функции управления пользователями, и при отображении основного экрана для любого режима подключен флэш-накопитель USB, автоматически отображается экран списка работ USB. См. шаг 2.

1 Нажмите [Функции] на основном экране изготовления мастера.



2 Нажмите [Память] или [Переч.раб. USB].



Отображается экран памяти подборки или экран списка работ USB (с “Печать без ИД”). (На экране отображается кнопка “ИД-зад. Печати”).

3 Выберите [ИД-зад. Печати] или [Печать без ИД].

Примечание:

- Если параметру “Уров. управления” присвоено значение “Низ/Только адм.вкладка” на экране управления пользователями, то [ИД-зад. Печати] не отображается.

◆ Извлечение комплекта данных с использованием параметра “ИД-зад. Печати”

Нажмите [ИД-зад. Печати].



◆ **Извлечение комплекта данных с использованием параметра “Печать без ИД”**

Если на экране отображается “Печать без ИД”, нажмите “Печать без ИД”.

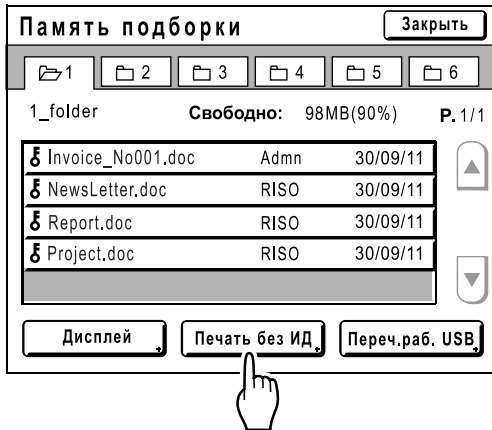

4 Нажмите данные для их печати.

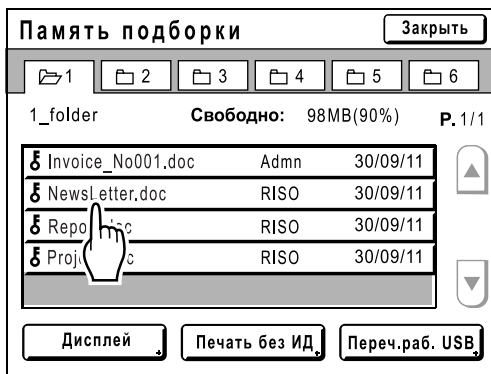

При выборе данных, сохраненных в другой папке, нажмите вкладку этой папки.

Примечание:

- Если сохраненные данные не отображаются на экране, нажмите ▲ или ▼ для их отображения.
- Нажатие кнопок [Переч.раб. USB] или [Память], отображаемых в правом нижнем углу экрана, переключает между экраном памяти подборки и экраном списка работ USB.
- Для набора данных с параметром [Идентиф.печати] отображается следующий значок: Ⓜ: ИД-задания печати

5 Подтвердите вызванные данные.

Используйте эскизное изображение, чтобы определить, что вызваны действительно нужные данные.

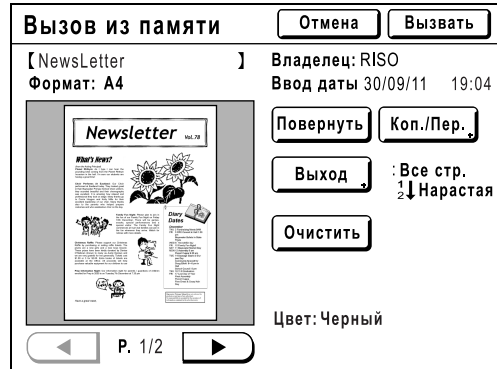

На экране вызова сохраненных данных (Переч.раб. USB) можно подтвердить вызванные данные и задать настройки вывода.

См. подробнее об операциях на стр.186.

6 Нажмите [Вызвать].

Данные вызываются, после чего отображается основной экран режима сохранения.



7 Нажмите клавишу START.

На основе этих данных изготавливается мастер.

После этого выполните те же операции для бумажных документов.

Изменение порядка данных

Можно изменить порядок, в котором сохраненные данные отображаются на экране памяти подборки/списка работ USB.

Примечание:

- Заводская настройка: “Дата Убывая”.

1 Нажмите [Дисплей].

Примечание:

- Кнопка [Дисплей] неактивна при отсутствии сохраненных данных/данных на флэш-накопителе USB, или же если имеется только один элемент данных.

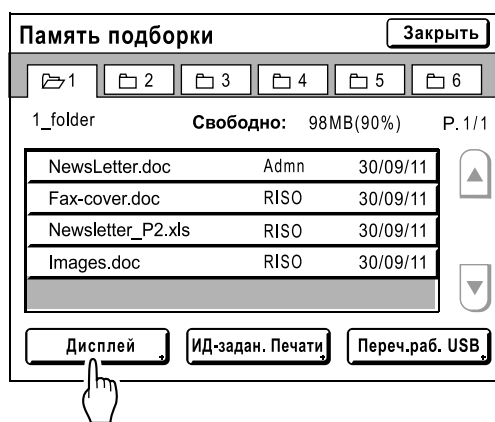

2 На экране Сортировка нажмите кнопку, соответствующую выбранному порядку.



Примечание:

- Выбрав для параметра [Тольк.имя файл] значение ВКЛ (обратный порядок)/ВЫКЛ, можно переключить формат отображения данных на экране памяти подборки (USB).

ВЫКЛ: Имя файла + Имя владельца + Дата
ВКЛ. (обратный порядок): Имя файла

3 Нажмите [ОК].

Возвращает на экран памяти подборки (экран списка работ USB).

Использование экрана вызова сохраненных данных/экрана вызова списка работ USB

Ниже показаны все разделы экрана вызова сохраненных данных/экрана вызова списка работ USB. Ниже приведены пояснения к примеру использования экрана вызова из памяти.

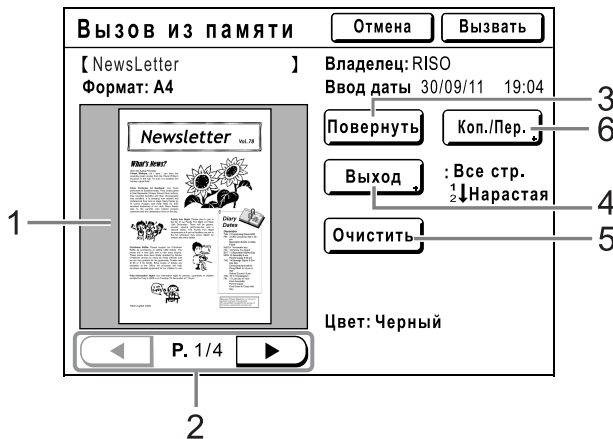

- 1) Для каждой страницы отображается эскиз.
- 2) Если данные содержат несколько страниц, нажмите для прокрутки страниц.
- 3) Нажмите для поворота сохраненных данных на 180 градусов и их вывода.
- 4) Диапазон
Если сохраненные данные/данные на флэш-накопителе USB содержат несколько страниц, можно указать страницы, которые следует печатать. Нажмите **[Выход]**, чтобы отобразить экран вывода.

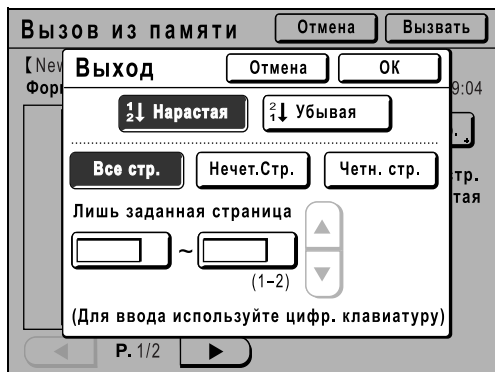

Нажмите соответствующие кнопки, чтобы напечатать все страницы, только нечетные или только четные страницы. Можно также указать, следует ли печатать указанные страницы в порядке **[Нарастая]** или **[Убывая]**.
Чтобы задать диапазон, нажмите поле ввода страниц, а затем нажмите **[↑]** или **[↓]** для задания страниц.

- 5) Очистить
После нажатия кнопки **[Очистить]** отображается экран подтверждения. Нажмите **[ОК]**, чтобы очистить данные.

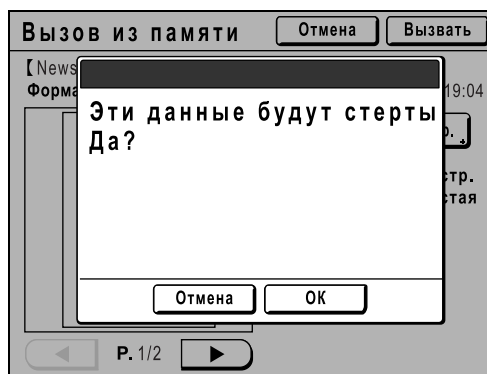

- 6) Коп./Пер.
Копирование/перемещение сохраненных данных между памятью и флэш-накопителем USB. На экране вызова из памяти копируйте/переместите данные на флэш-накопитель USB. На экране вызова списка работ USB копируйте/переместите данные в память. См. подробнее [стр.189](#).

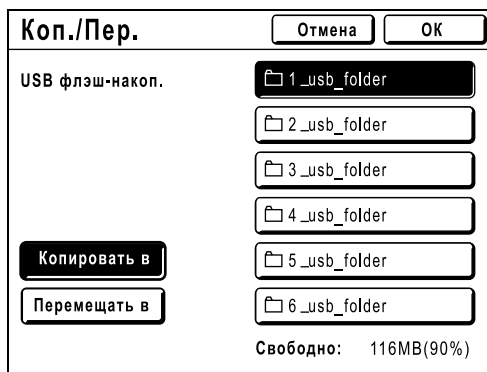

Наложение сохраненных данных на задание печати [Наложение]

Можно наложить сохраненные данные на бумажный оригинал.

Например, с помощью этой функции можно наложить штамп “Образец” на несколько оригиналов.

Важно:

- Чтобы использовать эту функцию, требуется дополнительная карта сохранения документов или флэш-накопитель USB.
- Эту функцию нельзя использовать со следующими функциями.
 - Экономия краски
 - Верхнее поле
 - Боковое поле
 - Память (изображения “Наложение” сохранить нельзя).
 - Переч.раб. USB (изображения “Наложение” сохранить нельзя).
 - При отправке данных оригинала с компьютера

1 Поместите оригинал.

Поместите оригинал на стекло экспозиции или в АПО (поставляется дополнительно).
 Подробнее о помещении оригинала смотрите стр.37.

2 Нажмите [Функции] на основном экране изготовления мастера.



3 Нажмите [Наложение].



Отображается экран Память подборки. При наложении данных, сохраненных на флэш-накопителе USB, подключите флэш-накопитель к USB-разъему и нажмите [Переч.раб. USB].

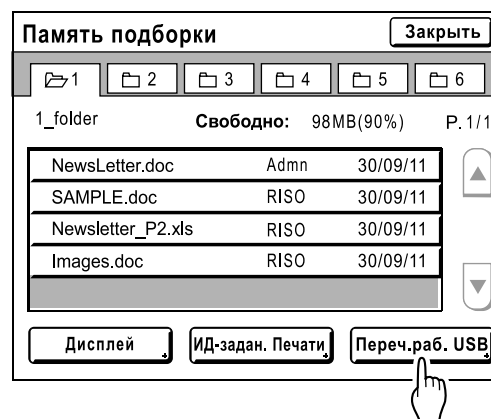

Отображается экран списка работ USB.

Важно:

- Не извлекайте флэш-накопитель USB до завершения печати.

4 Выберите сохраненные данные для наложения.

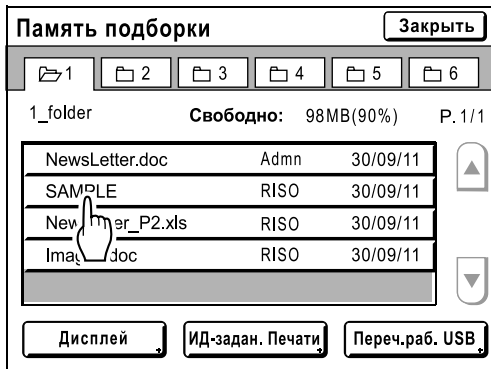

См. сведения о выборе данных в шагах 3 и 4 раздела "Вызов сохраненных данных и печать" стр.183.

5 Проверьте сохраненные данные.

Проверьте эскиз и убедитесь, что это те данные, которые требовалось вызвать. Если данные содержат несколько страниц (изданий), отображайте данные, нажимая кнопку ◀ или ▶.

Важно:

- Для наложения можно извлечь только одну страницу данных.

6 Нажмите [Вызвать].



Параметр "Наложение" задан, после чего выполняется возврат к экрану Функции.

7 Выполните необходимые операции печати.

Информацию о дальнейших действиях см. в шаге 6 в разделе "Печать с бумажного документа или книги" (стр.40).

Совет:

Наложение сохраненных данных

Сохраненные данные накладываются в том формате, в котором они были сохранены. Увеличить/уменьшить формат для соответствия формату оригинала или формату бумаги невозможно.

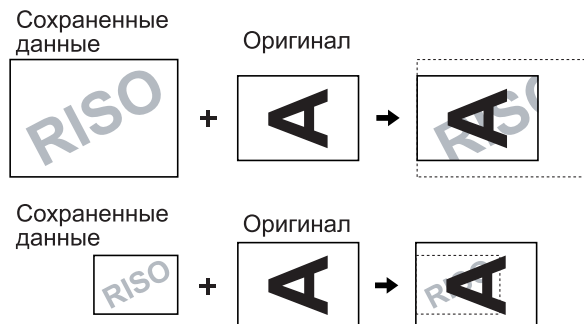

Сохраненные данные накладываются после центровки в верхней части оригинала. Положение наложения регулировать нельзя.

Копирование/перемещение сохраненных данных

Данные можно копировать или перемещать между памятью и флэш-накопителем USB.

Это полезно для резервного копирования или при недостатке свободного места в памяти или на флэш-накопителе USB.

Примечание:

- Копировать/перемещать данные внутри памяти или флэш-накопителя USB невозможно.
- Данные оригинала, сохраненные на флэш-накопителе USB, можно организовать или управлять ими с компьютера с помощью программного пакета “RISO Utility Software (Утилиты RISO)” (RISO USB PRINT MANAGER (ДИСПЕТЧЕР USB-ПЕЧАТИ RISO)) на поставляемом компакт-диске. См. подробнее “Руководство пользователя утилит RISO” (компакт-диск).
- [ИД-задание печати] сохраняется даже при копировании или перемещении.

В этом разделе поясняется процедура копирования/перемещения данных из памяти на флэш-накопитель USB.

1 Убедитесь, что флэш-накопитель USB, где будут сохраняться данные, подключен.

Если флэш-накопитель USB не подключен, подключите его в USB-разъем.

2 Нажмите [Функции] на основном экране изготовления мастера.



3 Нажмите [Память].



Примечание:

- При копировании/перемещении данных с флэш-накопителя USB в память нажмите [Переч.раб. USB].

4 Нажмите сохраненные данные для копирования/перемещения.

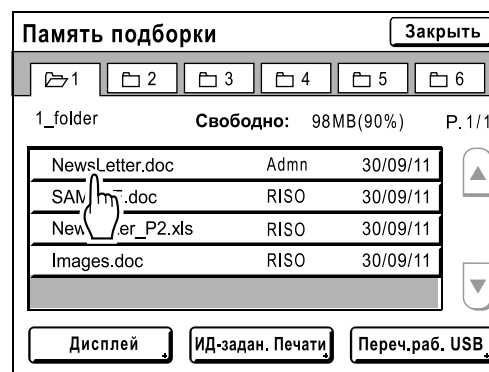

См. описание процедуры выбора данных на шагах 3 и 4 в разделе “Вызов сохраненных данных и печать” стр.183.

5 Нажмите [Коп./Пер.].

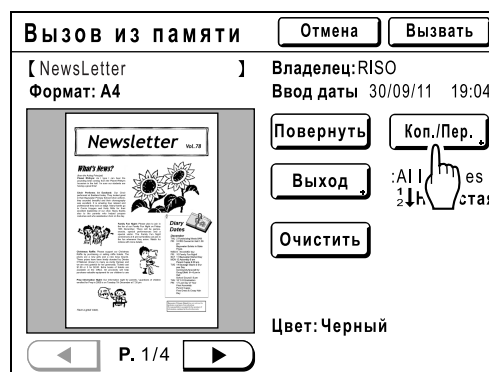

6 Нажмите [Копировать в] или [Перемещать в].

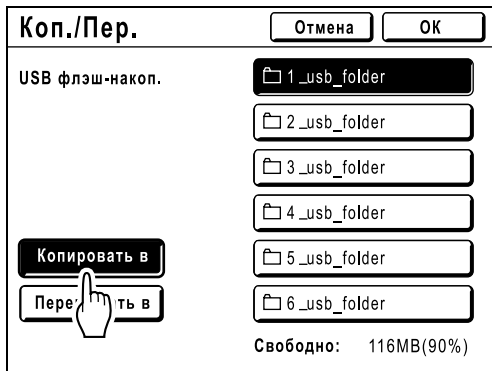

7 Нажмите кнопку папки назначения, в которую следует копировать или переместить данные.

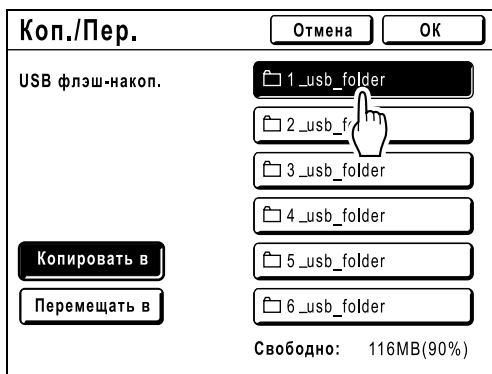

8 Нажмите [ОК].

Данные копируются/перемещаются, после чего отображается выбранная папка назначения.

Важно:

- Не извлекайте флэш-накопитель USB до завершения обработки данных. Это приведет к потере данных и неполадкам в работе USB.

Примечание:

- Если на флэш-накопителе USB недостаточно свободного места, отображается следующее сообщение. Нажмите [Переч.раб. USB], чтобы организовать данные на флэш-накопителе USB, или [Отмена] для отмены копирования/перемещения.

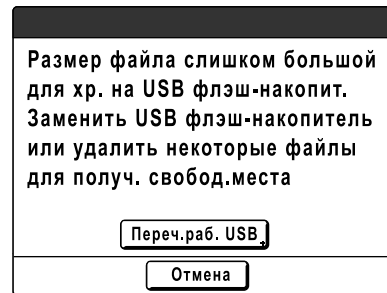

При использовании линейного принтера

Функции печати при использовании линейных принтеров

Для повышения удобства работы к аппарату можно подключить линейные принтеры. Доступны две специальные функции печати: функция “Автосвязь” и режим “Линия”.

Важно:

- Для подключения к аппарату линейных принтеров необходима RISO Network Card.
- Для получения сведений о совместимых принтерах свяжитесь с вашим дилером (или с авторизованным представителем по обслуживанию).

Функция Автосвязь

(Эта функция недоступна для модели EZ591U.)

Автоматически выбирает устройство вывода (аппарат или линейный принтер) на основании предварительно заданного числа оттисков (Том без ссылок).

☞ стр.164

Даже если данные оригинала для печати извлекаются с флэш-накопителя USB или с дополнительной карты сохранения документов, можно печатать эти данные, автоматически назначая устройство вывода в зависимости от числа оттисков.

☞ стр.164

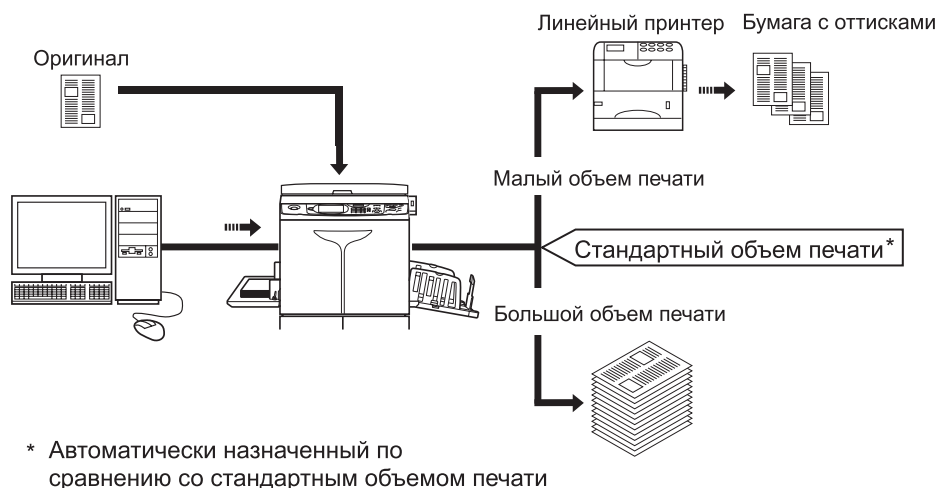

Важно:

- В случае использования бумажных оригиналов необходимо ввести число оттисков до изготовления мастера. Если нажать клавишу , когда число оттисков равно “0”, аппарат печатает данные без учета объема печати.

Функция режима линии

Оригинал сканируется на аппарате и печатается на линейном принтере.

☞ стр.197

Можно использовать специальные функции линейного принтера (например, функцию двусторонней печати).

Настройка линейного принтера [Свойства ссылки]

Чтобы использовать данные линейного принтера, их следует ввести в аппарат. Далее объясняются “Свойства ссылки”.

Подробнее о Линия и других настройках Управление см. “Линия” (стр.164).

Важно:

- Убедитесь, что линейный принтер физически подключен к аппарату. Если линейный принтер физически не подключен, аппарат не сможет его опознать.
- Введите сведения для каждого подключенного линейного принтера.
- Если к аппарату подключен только один линейный принтер, присвойте параметру “Линейный принтер” значение “Один в один”.
- До введения данных линейного принтера в аппарат принтер не может выполнять печать, а его дополнительные функции недоступны.

Настройка линейного принтера

1 Нажмите [Линия] на экране Управление.

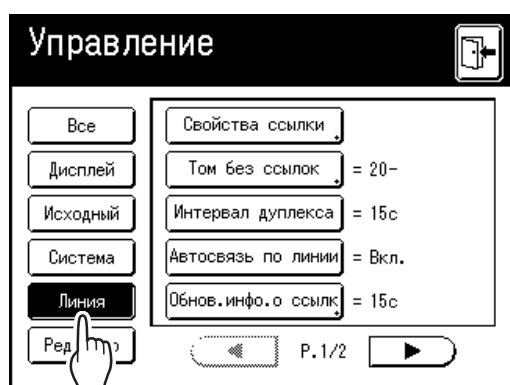

2 Нажмите [Свойства ссылки].

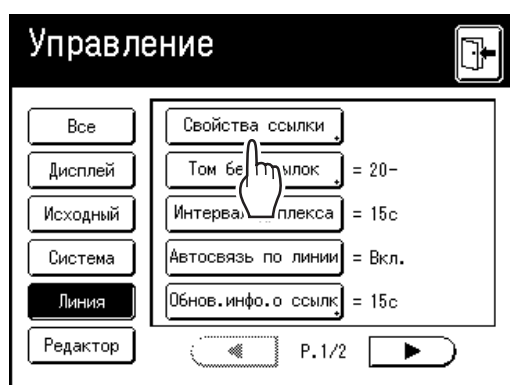

3 Выберите вкладку для линейного принтера.

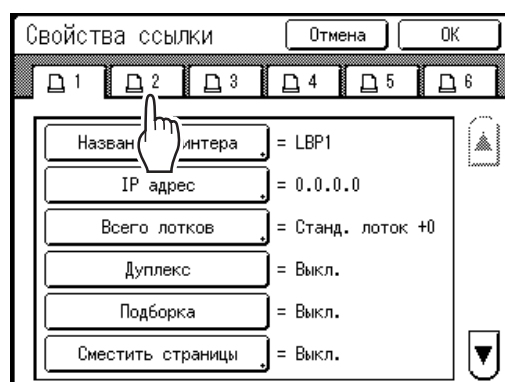

Примечание:

- Можно ввести не более 6 линейных принтеров.

4 Выберите кнопку, чтобы ввести информацию.

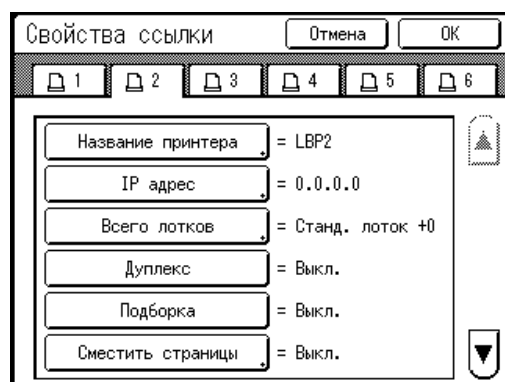

Примечание:

- Чтобы отобразить дополнительные функции, не отображенные на экране, нажмите ▲ или ▼.

5 Измените настройки.

См. сведения об изменении настроек в разделе “Список настроек линейного принтера” (стр. 194).

Примечание:





- Если для функции имеются дополнительные экраны настроек, введите соответствующие настройки и нажмите **[ОК]**. Возврат к экрану Свойства ссылки. Изменения обновляются. Нажмите **[Отмена]**, чтобы отменить изменения и вернуться к экрану Свойства ссылки.









6 Нажмите .

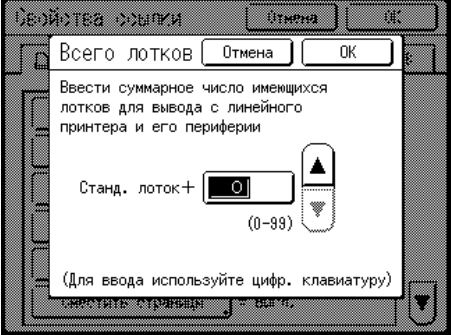

Возврат к основному экрану. Настройки “Управление” обновляются.

Список настроек линейного принтера

—: исходная настройка (заводская настройка по умолчанию)

Функции	Описание	Способ ввода
<p>Название принтера Введите имя линейного принтера.</p> <p>Примечание:</p> <ul style="list-style-type: none"> • Введенное имя отображается на экране Линия. 		 <p>Для ввода нового имени используйте клавиши с символами. После ввода имени нажмите [ОК], чтобы сохранить его как Название принтера. См. дополнительные сведения на экране “Экран Переименовать” (стр. 130).</p>
<p>IP адрес Введите IP-адрес линейного принтера, чтобы подключиться к сети.</p> <p>Примечание:</p> <ul style="list-style-type: none"> • Нажмите [Печать оттиска], чтобы выполнить проверку передачи данных на линейный принтер. При успешном выполнении переданные данные печатаются на линейном принтере. • Чтобы включить функцию [Печать оттиска], необходимо ввести правильное значение для параметра “Основная адрес МП” на экране Управление. (стр. 161) 		 <ul style="list-style-type: none"> • Используйте кнопки   или введите значение на клавиатуре числа копий. • Чтобы перейти к другому полю, коснитесь этого поля или нажмите клавишу .

Функции	Описание	Способ ввода
<p>Всего лотков Введите общее число лотков, отличных от стандартного лотка.</p> <p>Важно:</p> <ul style="list-style-type: none"> • Если введенное число меньше числа лотков, заданного в других настройках, то эти настройки будут недоступны. • Введите фактическое число лотков, доступных для линейного принтера. При вводе неправильного значения результаты печати будут выводиться в стандартный лоток. 	<p>0-99</p>	 <ul style="list-style-type: none"> • При печати из стандартного лотка линейного принтера введите "0". • Используйте кнопки   или введите значение на клавиатуре числа копий.
<p>Сшивка Включите параметр "Сшивка", если устройство обладает этой возможностью. Также задайте номер лотка ^{*1}, используемого функцией "Сшивка", и укажите, является ли он постоянным/переменным.</p>	<p>Отключен: функция сшивания отсутствует (недоступно) Включен: функция сшивания доступна Номер используемого лотка, постоянный/переменный</p>	 <p>Нажмите, чтобы выбрать кнопку. Используйте кнопки   или введите значение с клавиатуры числа копий для "Лоток н-р".</p>
<p>Смещение Включите параметр "Смещение", если устройство обладает этой возможностью. Кроме того, задайте номер лотка ^{*1}, используемого функцией "Смещение".</p>	<p>Отключен: функция смещения страниц отсутствует (недоступно) Включен: смещение страниц доступно Номер используемого лотка</p>	 <p>Нажмите, чтобы выбрать кнопку. Используйте кнопки   или введите значение с клавиатуры числа копий для "Лоток н-р". "Смещение" и "Пробивка" можно сконфигурировать, выполнив ту же последовательность действий.</p>

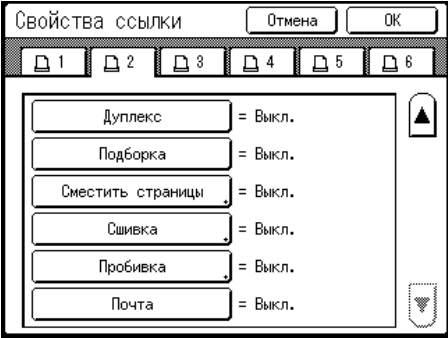
Функции	Описание	Способ ввода
<p>Пробивка Включите параметр “Пробивка”, если устройство обладает этой возможностью. Кроме того, задайте номер лотка ^{*1}, используемого функцией “Пробивка”.</p>	<p><u>Отключен</u>: функция прокалывания отсутствует Включен: функция прокалывания доступна Номер используемого лотка</p>	 <p>Нажмите, чтобы выбрать кнопку. Используйте кнопки   или введите значение с клавиатуры числа копий для “Лоток н-р”. “Смещение” и “Пробивка” можно сконфигурировать, выполнив ту же последовательность действий.</p>
<p>Дуплекс Включите параметр “Дуплекс”, если устройство обладает этой возможностью.</p> <p>Подборка Включите параметр “Подборка”, если устройство обладает этой возможностью.</p> <p>АПО авто лицевой Включите параметр “АПО авто лицевой”, если устройство обладает этой возможностью.</p> <p>Обратная выдача ^{*2} Включите параметр “Обратная выдача”, если устройство обладает этой возможностью.</p> <p>АПО авто оборотный Включите параметр “АПО авто оборотный”, если устройство обладает этой возможностью.</p> <p>Почта Включите параметр “Почта”, если устройство обладает этой возможностью.</p>	<p>Вкл./<u>Выкл.</u></p>	 <p>Нажмите кнопки для переключения между Выкл./Вкл. Функции “Дуплекс”, “Подборка”, “АПО авто лицевой” и “Почта” можно настроить, используя аналогичную процедуру.</p>

*1 Номер лотка может различаться в зависимости от модели линейного принтера.

*2 Эта функция доступна, если аппарат оборудован автоматическим податчиком оригиналов AF-VI.



Печать отсканированных оригиналов на линейном принтере [Линия]

Режим, в котором оригинал сканируется в аппарате и печатается на линейном принтере, называется “Линия”. В режиме Линия оригинал печатается на линейном принтере независимо от числа оттисков.

1 Поместите оригинал.

Поместите оригинал на стекло экспозиции или в АПО (приобретается дополнительно). См. сведения о размещении оригинала на стр.37.

2 Переключитесь на Линия.

Нажмите клавишу  на аппарате, чтобы переключиться в режим линии. На экране режимов нажмите **[В линию]**, чтобы переключиться на основной экран линии. Если “Вид ключа режима” установлен на “Петля”, нажимайте клавишу  до появления основного экрана линии. стр.24

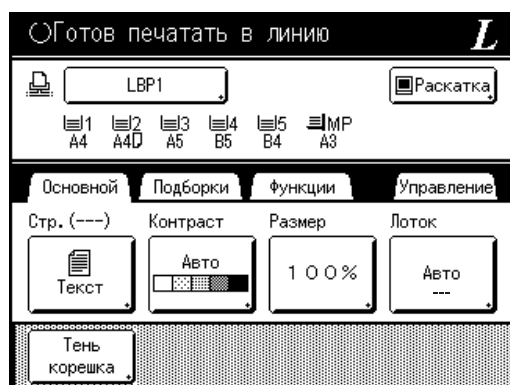

Примечание:

- При отображении на аппарате сообщения “Запуск сетевой карты / Получение данных линейного принтера. Подождите некоторое время” сведения о линейном принтере извлекаются по сети. Дождитесь, когда это сообщение исчезнет.

3 Выберите бумагу для печати.

Если линейный принтер имеет несколько лотков подачи, нажмите **[Лоток]**, чтобы выбрать лоток (формат бумаги).

- 1) Нажмите **[Лоток]** на основном экране печати на линейном принтере.

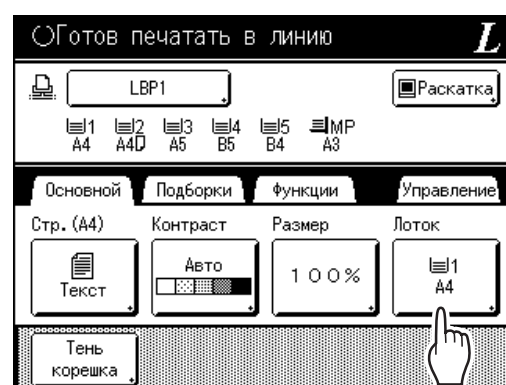

- 2) Выберите нужный формат.



- 3) Нажмите **[ОК]**.

4 Выберите требуемые функции печати.

Доступны следующие функции.

- Режим обработки изображений (☞ стр.56)
- Контраст скана (☞ стр.58)
- Размер (☞ стр.59)
- Растр (☞ стр.65)
- Работы (☞ стр.134)
- Контраст (☞ стр.66)
- Кривая тона (☞ стр.67)
- Тень корешка (☞ стр.81)
- Верхнее поле (☞ стр.83)
- Оттиск (☞ стр.87)
- Наложение (☞ стр.187)
- Резервирование (☞ стр.142)
- Память (☞ стр.183)
- Мой прямой доступ (☞ стр.155)

Примечание:

- Если линейный принтер оборудован дополнительными устройствами (например, модулем дуплексной печати), доступны дополнительные функции. ☞ стр.199
- Скорость печати, контрастность и положение настроить невозможно.
- Если с компьютера на аппарат посылается выходной сигнал во время работы аппарата, эти данные обладают приоритетом и иницируют новое задание печати вместо текущего задания. Рекомендуется задать параметр "Резервирование" на экране Управление, чтобы задать более высокий приоритет для заданий вывода с линейного принтера. Данные, получаемые с компьютера в пределах заданного периода времени, обрабатываться не будут. ☞ стр.142

5 Введите число оттисков с помощью клавиш числа копий.

Это число отображается на дисплее числа копий.

Примечание:

- Для изменения числа нажмите клавишу , а затем введите правильное число.

6 Нажмите клавишу .

Начинается сканирование оригинала. Данные отсканированного оригинала отправляются на линейный принтер, после чего заданное число оттисков печатается на линейном принтере.

Примечание:

- Текущие настройки можно сохранить в памяти заданий для их последующего извлечения. ☞ стр.134

7 По завершении задания печати нажмите клавишу .

Параметр возвращается к значению по умолчанию.

Совет:

Если несколько линейных принтеров соединены в сеть

Если несколько линейных принтеров соединены в сеть, то можно выбрать один из принтеров в качестве устройство вывода.

- 1) Нажмите "Название принтера" на основном экране линии.

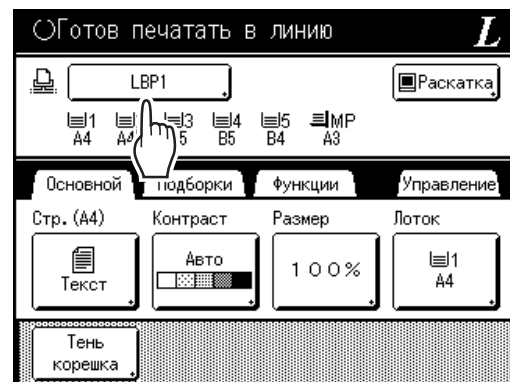

- 2) Выберите линейный принтер, на котором будет выполняться печать.

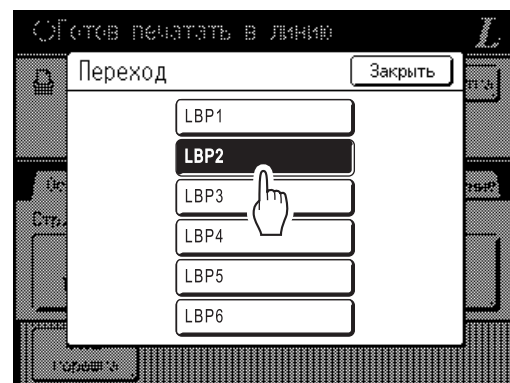

Примечание:

- При ошибке на линейном принтере это устройство выбрать невозможно.
- Если ошибка происходит в выбранном линейном принтере, когда он находится в режиме Линия, открывается экран Переход. Выберите другой линейный принтер, в данный момент доступный для печати. Получите сведения о приобретении дополнительных линейных принтеров у дилера (уполномоченного представителя службы обслуживания).

Использование дополнительных функций линейного принтера

Ниже описана процедура настройки дополнительных функций. Эти действия возможны, если в линейном принтере установлены дополнительные устройства (например, сортировщик или модуль дуплексной печати).

Примечание:

- Подробнее о каждой функции см. в руководстве пользователя линейного принтера.

1 Нажмите [Функции] на основном экране печати на линейном принтере.

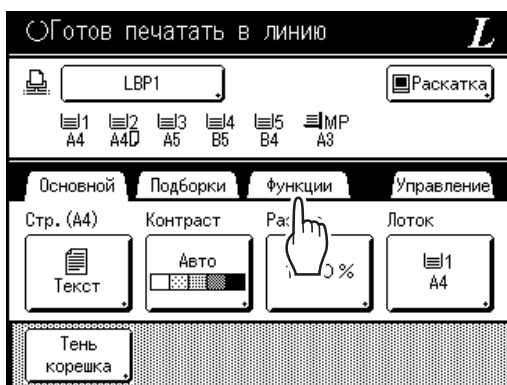

2 Выберите функцию, которую следует изменить.

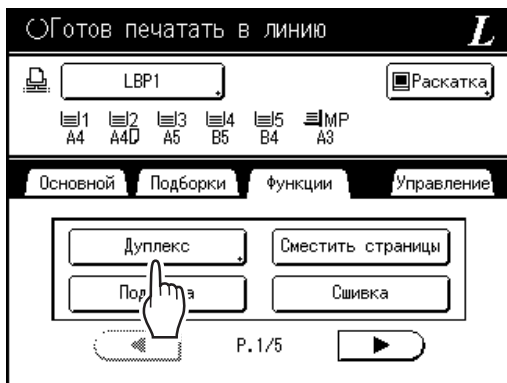





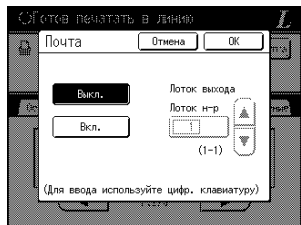

3 Внесите нужные изменения.

См. сведения о правильном выборе настроек в разделе "Программируемые функции" (☞ стр.200).

Программируемые функции

—: исходная настройка (заводская настройка по умолчанию)

Функции	Описание	Экраны и действия	Сопутствующие настройки Управление
Счетчик Отображение числа отпечатанных оттисков для каждого линейного принтера, распознанного аппаратом.	---		---
Почта Выбор приемного лотка в качестве лотка вывода.	Вкл./Выкл. Лоток n-p 1–n (n – это общее число лотков, заданное параметром “Всего лотков” на экране Управление).	 <p>Нажмите   или введите число клавишами числа копий.</p>	Всего лотков: Общее число лотков. Задайте значение 1 или более. Примечание: <ul style="list-style-type: none"> Если функция “Сортировка” включена, функцию “Всего лотков” задать невозможно.
Сместить страницы Включение функции для альтернативного вывода многостраничных оттисков.	Включен/Отключен	---	Сместить страницы: Доступно, только если функция “Сместить страницы” включена.
Сшивка Задание расположения скрепок на оттисках.	Различаются в зависимости от того, как задан параметр “Позиция сшивки” на экране Управление. <ul style="list-style-type: none"> Для значения “Постоянный”: Включен/<u>Отключен</u> Для значения “Переменный”: <u>Отключен</u>/Вперед/По центру/Сзади 	 <p>Нажмите, чтобы выбрать кнопку.</p>	Сшивка: Доступно, только если функция “Сшивка” включена. Примечание: <ul style="list-style-type: none"> Если функция “Сортировка” или “Сместить страницы” включена, функцию “Сшивка” задать невозможно.
Пробивка Выбор того, следует ли прокалывать оттиски.	Включен/Отключен	---	Пробивка: Доступно, только если функция “Пробивка” включена. Примечание: <ul style="list-style-type: none"> Если функция “Сортировка” или “Сместить страницы” включена, функцию “Пробивка” задать невозможно.

Функции	Описание	Экраны и действия	Сопутствующие настройки Управление
<p>Обратная выдача Включает обратный вывод оригиналов, сканированных с помощью дополнительного блока АПО.</p>	<p>Вкл./Выкл.</p>	<p>---</p>	<p>Обратная выдача: Доступно, только если функция “Обратная выдача” включена.</p>
<p>Подборка Выбор сохранения исходного порядка страниц на многостраничных оттисках при выводе в один лоток.</p>	<p>Вкл./Выкл.</p>	<p>---</p>	<p>Подборка: Доступно, только если функция “Подборка” включена.</p>
<p>Дуплекс Печать на обеих сторонах листа. В зависимости от того, оборудован ли аппарат дополнительно приобретаемым автоматическим податчиком оригиналов AF-VI или автоматическим податчиком оригиналов DX-1, отображаются различные экраны и применяются различные процедуры.</p> <p>Примечание:</p> <ul style="list-style-type: none"> См. подробнее о двусторонней печати в разделе “Дуплексная печать” (стр.202). 	<ul style="list-style-type: none"> При установке автоматического податчика оригиналов AF-VI Выкл./<u>Длин.стор./</u> Кор.стор. <Всего стр.>: <u>Нечетный/Четный</u> Если автоматический податчик оригиналов AF-VI не установлен <u>Выкл./</u>Длин.стор./ Кор.стор. 	<ul style="list-style-type: none"> При установке автоматического податчика оригиналов AF-VI  <p>Нажмите, чтобы выбрать кнопку.</p> <ul style="list-style-type: none"> Если автоматический податчик оригиналов AF-VI не установлен  <p>Нажмите, чтобы выбрать кнопку.</p>	<p>---</p>

Важно:

- Некоторые дополнительные функции нельзя использовать одновременно (зависит от модели и настройки параметров линейного принтера).

Дуплексная печать

[Дуплекс]

Двусторонняя печать возможна, если к принтеру подключен модуль дуплексной печати (приобретается дополнительно).

Примечание:

- Настройки “Дуплекс” можно выполнить на экране изготовления мастера или на экране Функции печати. Линейный принтер будет печатать в соответствии с настройками, заданными на одном из этих экранов.

Использование стекла экспозиции или автоматического податчика оригиналов AF-VI

Этот параметр доступен, если подключенный линейный принтер оборудован дополнительно приобретаемым модулем дуплексной печати.

1 Нажмите [Дуплекс] на экране Функции.

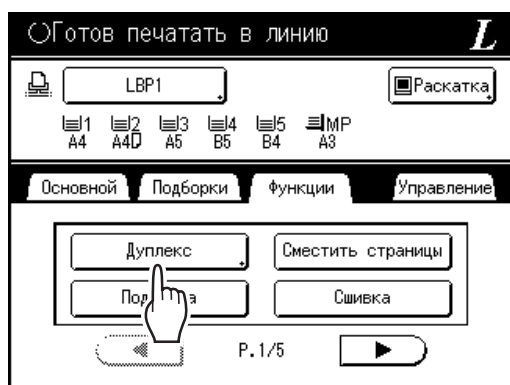

2 Задайте направление переплета при двусторонней печати.

Задайте направление переплета, как показано ниже. Сочетание ориентации сканирования и направления переплета может привести к получению различных стилей.

Ориентация сканирования и направление переплета при двусторонней печати.

Ориентация оригинала	Вертикальная (книжная)	Горизонтальная (альбомная)
Направление переплета		
Длин. стор.		
Кор. стор.		

3 Выберите число оригиналов.

Если оригинал сканируется с использованием АПО (приобретается дополнительно), выберите параметр [Четный] или [Нечетный] в соответствии с числом листов оригинала.

Важно:

- Этот шаг необходим только при использовании АПО. Перейдите к шагу 4.



4 Нажмите [OK].



Примечание:

- Для отмены двусторонней печати нажмите [Выкл.], а затем [OK].

5 Поместите оригинал.

Примечание:

- Подробнее о размещении оригинала см. шаг 4 в разделе "Печать с бумажного документа или книги". (стр.39)
- Для сканирования одного листа оригинала поместите его на стекло экспозиции.
- Если выполняется двусторонняя печать с нечетного числа оригиналов, сканированных в АПО, обратная сторона последнего листа будет пустой.

6 Выберите необходимые функции печати.

Доступны следующие функции.

- Режим обработки изображений (стр.56)
- Контраст скана (стр.58)
- Размер (стр.59)
- Формат (стр.63)
- Растр (стр.65)
- Работы (стр.134)
- Контраст (стр.66)
- Кривая тона (стр.67)
- Тень корешка (стр.81)
- Верхнее поле (стр.83)
- Оттиск (стр.87)
- Наложение (стр.187)
- Память (стр.183)
- Мой прямой доступ (стр.155)
- Резервирование (стр.142)

7 Введите число оттисков с помощью клавиш числа копий.

Это число отображается на дисплее числа копий.

Примечание:

- Для изменения числа нажмите клавишу , а затем введите правильное число.

8 Нажмите клавишу .

Следующие шаги различаются в зависимости от того, выполняется ли сканирование оригинала со стекла экспозиции или из АПО. Выполните одно из следующих действий.

Важно:

- Можно использовать стекло экспозиции или АПО, но не оба устройства одновременно.

◆ При использовании стекла экспозиции

Поместите первый оригинал на стекло экспозиции, дождитесь исчезновения сообщения “Дуплекс в линию”, а затем поместите второй оригинал и нажмите клавишу .

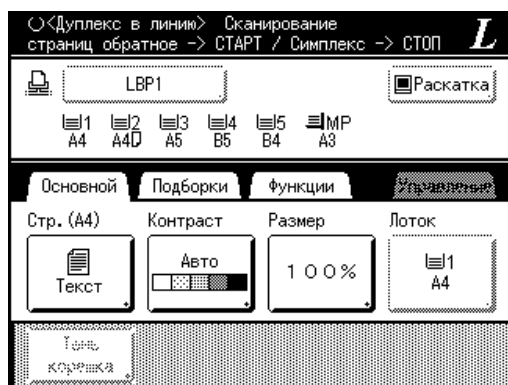

После передачи данных двух сторон листа линейный принтер печатает заданное число оттисков.

Чтобы напечатать несколько двусторонних оттисков, повторите шаги 5-8 для двусторонней печати.

Важно:

- После сканирования первого оригинала следующий оригинал необходимо поместить во время паузы, предварительно определенной для двусторонней печати на экране Управление ([стр.164](#)). В противном случае линейный принтер выполнит печать только на одной стороне.

Примечание:

- Если нажать клавишу  и не поместить второй оригинал, линейный принтер также выполнит печать только на одной стороне.
- После помещения второго оригинала и до начала его сканирования можно выполнить регулировку настроек для следующих функций.
 - Режим обработки изображений ([стр.56](#))
 - Контраст скана ([стр.58](#))
 - Размер ([стр.59](#))
 - Растр ([стр.65](#))
 - Контраст ([стр.66](#))
 - Кривая тона ([стр.67](#))
 - Мой прямой доступ ([стр.155](#))

◆ Использование АПО

Верхний лист сканируется первым. По мере сканирования каждой страницы оригинала на линейном принтере печатается заданное число оттисков.

Замена расходных материалов

Проверка оставшихся расходных материалов

Аппарат контролирует оставшееся количество краски, мастеров, свободное место в боксе для использованных мастеров и представляет об этом отчет.

Примечание:

- Если при определении этих данных происходит сбой, отчет может не отображаться.
- Объемы, указанные в отчете, могут оказаться неточными, и их следует использовать только для справки.

1 Нажмите [i Инфо] на основном экране.



2 Проверьте оставшееся количество расходных материалов.

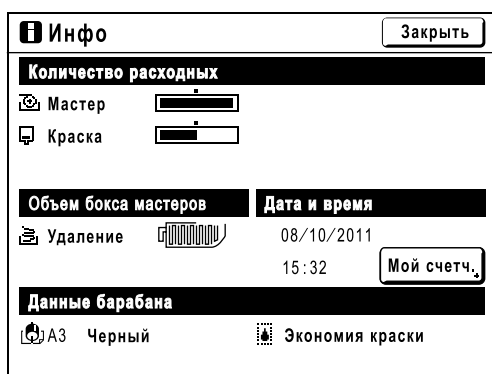

При истощении их запаса обязательно восстановите его.

- Мастер (☞ стр.208)
- Чернила (☞ стр.211)
- Утилизация мастера (использованный мастер) (☞ стр.213)

И Отображение подробных сведений

Индикатор/сообщение	Описание
	Черная полоса указывает оставшийся объем. Пример: осталось приблизительно 10%
(неизвестно), ---, не отображается	Указывает, что нет доступа к данным о расходных материалах, данные не заданы и т.д.

◆ Об экране “Мой счетч.”



Если параметру “Уров. управления” на экране управления пользователями присвоено значение “Выс/Полн. управление”, нажмите [Мой счетч.], чтобы отобразить экран “Мой счетч.”. На экране “Мой счетч.” можно подтвердить параметры Ограничение C/C, Ограничение M/C и Текущий C/C, M/C для текущего пользователя. Параметры Ограничение C/C и Ограничение M/C задаются администратором. Получите дополнительные сведения у администратора.

The image shows the 'Мой счетч.' screen. At the top right is a 'Закреть' button. Below it is the text 'U-1(G-1)'. Below that is a table with four rows:



Ограничение C/C	10,000
Текущий C/C	6,511
Ограничение M/C	10,000
Текущий M/C	250

Совет:



Кнопка информации 

Значок  на кнопке информации  отражает текущее состояние расходных материалов, как оно определено аппаратом.

Значок  может изменяться в зависимости от данных по определенному материалу.

- При извлечении правильной информация по расходному материалу:  (обычное отображение)
- Если информация недоступна:  (затенено)

Если значок  затенен, оставшееся число мастеров/количество краски отобразить невозможно.

Если заканчивается мастер-пленка или краска, справа от кнопки начинают мигать значки  (мастер) или  (краска), сообщая о необходимости пополнения запасов.

Примечание:

- Если аппарат не может получить данные по расходному материалу, необходимо ввести правильное значение настройки.

 стр.239

Замена рулона мастер-пленки

Если рулон мастер-пленки кончается, отображается соответствующее сообщение, и аппарат прекращает работу. Установите новый рулон мастер-пленки.

Важно:

- Для замены используйте только рулоны мастер-пленки, рекомендованные компанией Riso.
- При замене мастера аппарат должен быть включен.

1 Откройте переднюю крышку.

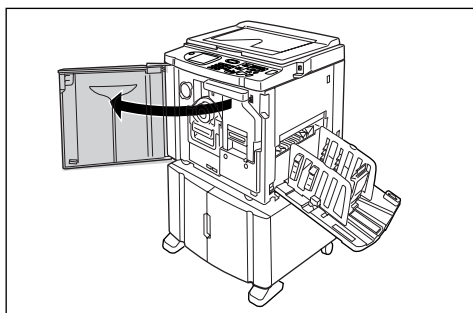

2 Убедитесь, что горит индикатор кнопки освобождения узла изготовления мастера.



Если индикатор выключен, нажмите кнопку освобождения узла изготовления мастера, чтобы включить его.

Важно:

- Если барабан печати удален, узел изготовления мастера извлечь невозможно. Установите барабан печати на место, а затем нажмите кнопку освобождения узла изготовления мастера.

☞ стр.215

3 Извлеките узел изготовления мастера.



Возьмитесь за ручку узла изготовления мастера и потяните ее вперед.

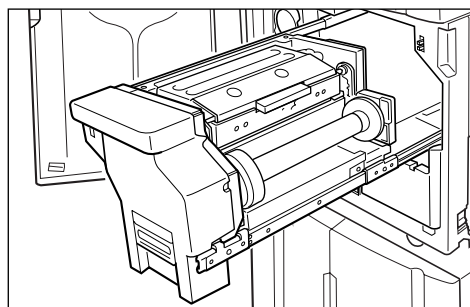

Медленно вытяните его до конца.

4 Откройте крышку узла изготовления мастера.



Возьмитесь за рычаг крышки узла изготовления мастера и откройте крышку узла.

5 Откройте держатель рулона мастер-пленки.

Держатель рулона мастер-пленки

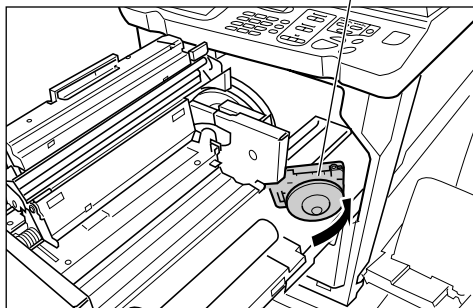

6 Удалите отработанный сердечник мастера.

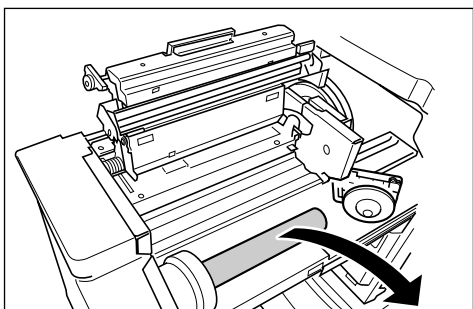

Примечание:

- Утилизируйте отработанный сердечник мастер-пленки в соответствии с правилами утилизации, действующими в вашей местности.
☞ стр.218

7 Установите новый рулон мастер-пленки.

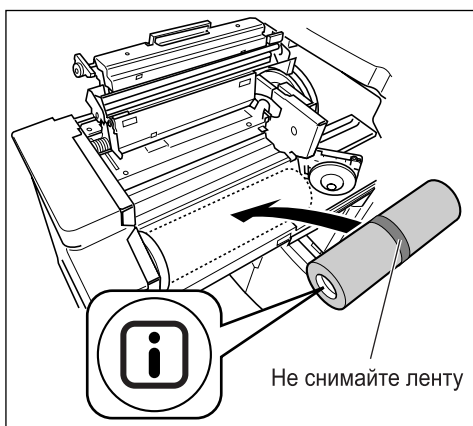

Снимите полиэтиленовую оболочку с нового рулона мастер-пленки и установите рулон в аппарат меткой **i** влево.

Важно:

- Старайтесь не повредить часть **i** при удалении оболочки.
Если на части **i** есть сгибы, или порезана перфорация, мастер использовать невозможно.
- Не удаляйте ленту.

8 Закройте держатель рулона мастер-пленки.

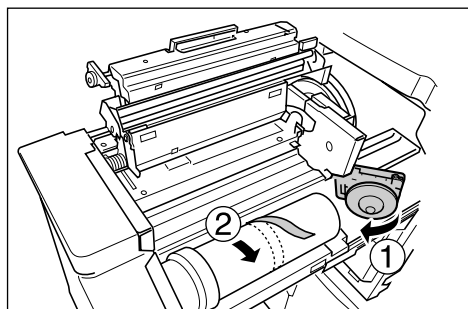

Закрыв держатель рулона мастер-пленки, удалите ленту.

9 Вставьте ведущую кромку мастер-пленки под шторку направляющей мастера.

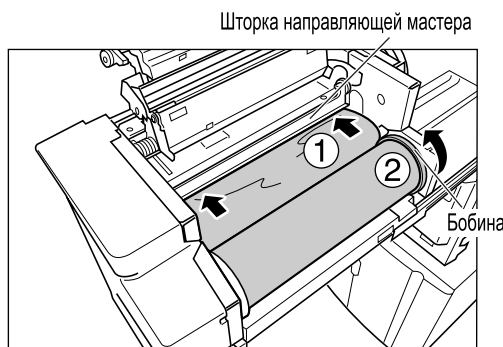

Вставьте ведущую кромку мастера в приемник под шторкой направляющей мастера и продвиньте ее, насколько это возможно (1). Если мастер провисает, поверните бобину с правой стороны внутрь и проверните ее (2).

Совет:

Если не удается вставить мастер

Вставьте переднюю кромку мастера, выполнив следующие действия.

- 1) Поднимите шторку направляющей мастера. Поверните диск регулировки на крае шторки направляющей мастера в сторону задней части и поднимите шторку направляющей мастера.
- 2) Выдвиньте мастер до линии, указанной стрелками.
- 3) Опустите шторку направляющей мастера.

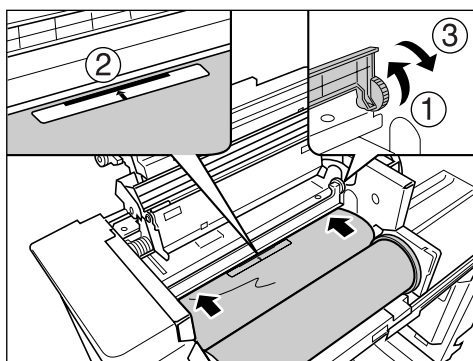

10 Верните все детали в первоначальное положение.

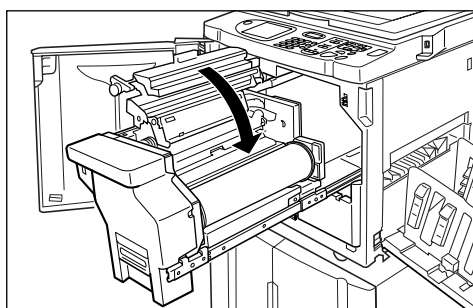

Закройте крышку узла изготовления мастера.

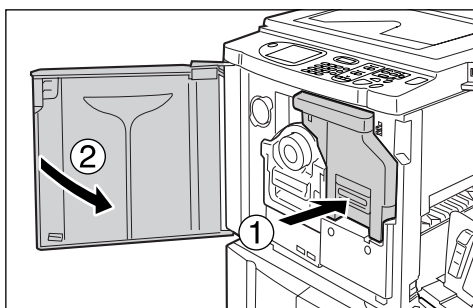

Установите узел изготовления мастера в первоначальное положение и закройте переднюю крышку.

Замена тубы с краской

Если краска заканчивается, отображается соответствующее сообщение, и аппарат прекращает работу. Замените пустую тубу новой.

⚠ Осторожно:

- В области барабана может остаться краска, поэтому постарайтесь не запачкать руки или одежду.
- Если вы испачкали руки краской, немедленно вымойте их с мылом.

Важно:

- Для замены используйте только тубы с краской, рекомендованные компанией Riso.
- При замене тубы с краской аппарат должен быть включен.
- Установите новую тубу с краской того же цвета. Чтобы изменить цвет краски, замените сам барабан. [стр.215](#)

1 Откройте переднюю крышку.

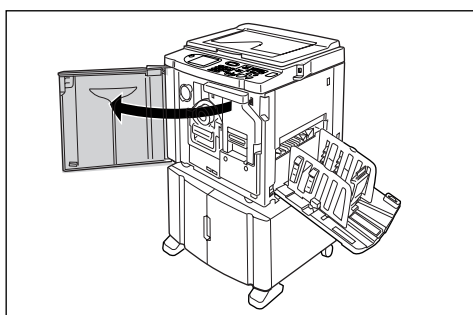

2 Извлеките пустую тубу из держателя.

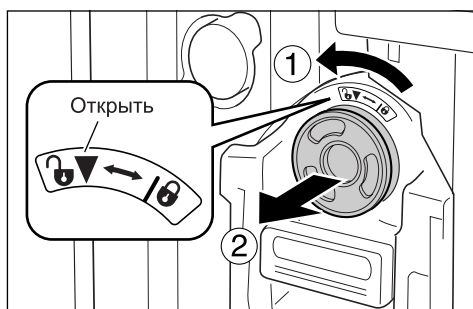

Поверните тубу против часовой стрелки (🔒), а затем извлеките ее.

Примечание:

- Утилизируйте пустую тубу в соответствии с правилами утилизации, действующими в вашей местности. [стр.218](#)

3 Снимите колпачок с новой тубы с краской.

Поверните колпачок тубы и снимите его.

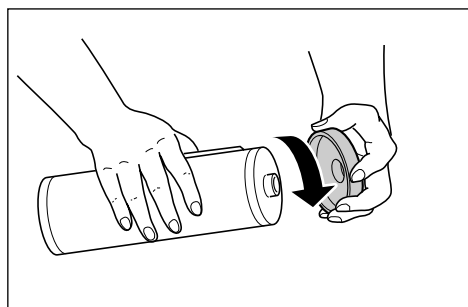

Важно:

- Не касайтесь выходного сопла новой тубы с краской и не прилагайте к нему усилий. Не снимайте бирку рядом с отверстием тубы с краской.

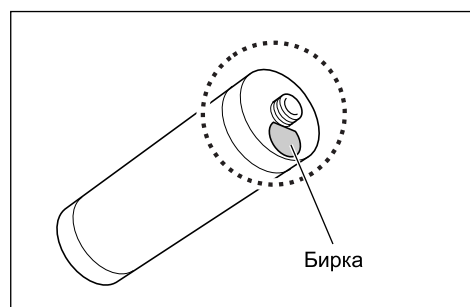

Примечание:

- Колпачок тубы с краской можно закрепить в левой верхней части барабана печати.

Держатель колпачка тубы с краской

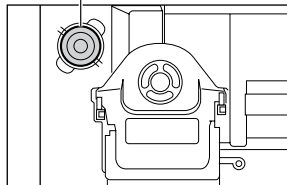

4 Вставьте новую тубу с краской.

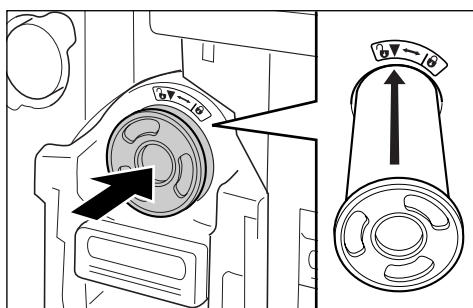

Совместите стрелку на тубе с краской с меткой ▼ на блоке барабана печати и вставьте тубу до упора.

5 Зафиксируйте тубу.

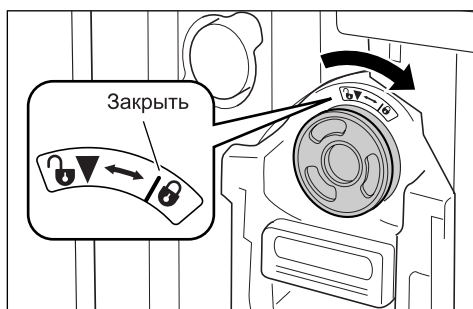

Поверните тубу с краской по часовой стрелке (🔒) и зафиксируйте ее.

6 Закройте переднюю крышку.

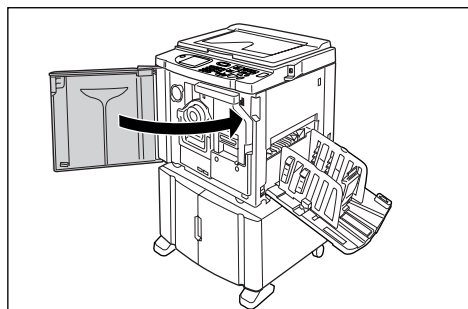

Очистка бокса для использованных мастеров

Использованные мастера хранятся в боксе для использованных мастеров. При заполнении бокса для использованных мастеров отображается соответствующее сообщение, и аппарат прекращает работу. Утилизируйте использованные мастера.

⚠ Осторожно:

- Если вы испачкали руки краской, немедленно вымойте их с мылом.

Важно:

- Во избежание утечки информации, содержащейся в удаленном мастере, бокс для использованных мастеров можно закрыть на замок. Если бокс для использованных мастеров закрыт на замок, то перед утилизацией мастера следует обратиться к администратору.
- Когда функция “Защита” включена, удаление бокса для использованных мастеров возможно, только если отображается сообщение “Бокс для использованных мастеров заполнен” или “Мастер замят в узле съема”.
☞ стр.173

1 Извлеките бокс для использованных мастеров.

Если рычаг бокса для использованных мастеров заблокирован, сдвиньте его вправо, чтобы разблокировать.

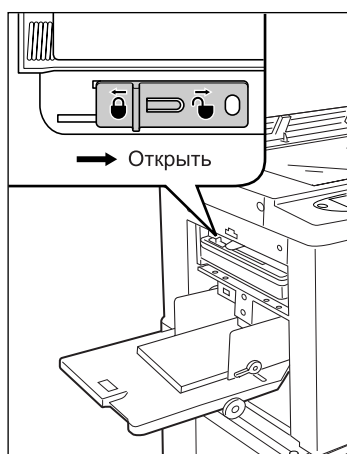

Возьмитесь за ручку бокса для использованных мастеров и потяните бокс вперед.



Важно:

- Если бокс для использованных мастеров заперт, обратитесь к администратору, чтобы открыть замок.

2 Удалите находящиеся в боксе мастера.

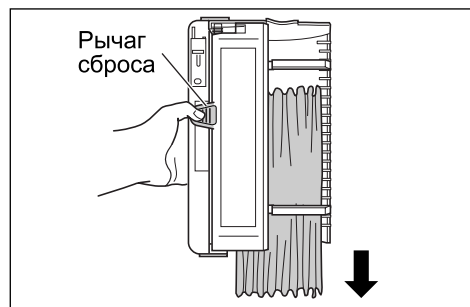

Наклоните бокс для использованных мастеров вперед и вытряхните отработанные мастера прямо в коробку (или мешок) для отходов с помощью выталкивающего рычага.

3 Установите бокс для использованных мастеров на место.

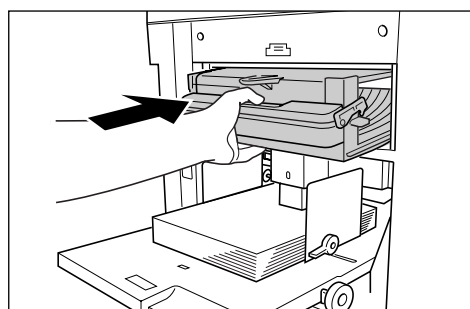

Вставьте бокс для использованных мастеров до упора.

Примечание:

- При необходимости сдвиньте рычаг влево, чтобы заблокировать бокс для использованных мастеров, после чего закройте его на замок для обеспечения безопасности.
☞ стр.173



- Утилизируйте выведенные из бокса мастера в соответствии с правилами, действующими в вашей местности.
☞ стр.218

Замена барабана печати (изменение цвета)

Если необходимо заменить цветной барабан для изменения цветов, а также при удалении замятой бумаги, следуйте инструкциям по замене барабана печати. Используйте цветной барабан, специально предназначенный и одобренный к применению в этом аппарате.

⚠ Осторожно:

- Не ставьте барабан печати вертикально. На полу могут остаться пятна и т.д.

Важно:

- Используйте только барабаны печати, специально предназначенные и одобренные к применению в этом аппарате.
- При замене или удалении мастера аппарат должен быть включен.
- Поместите замененный барабан печати в чехол барабана печати и храните в горизонтальном положении.

Удаление барабана

1 Откройте переднюю крышку.

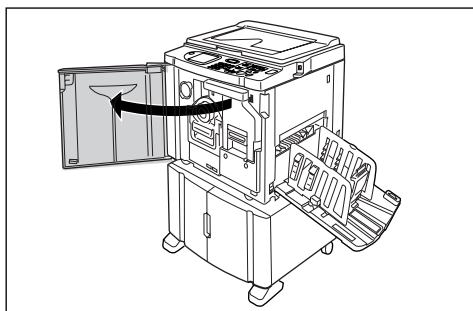

2 Убедитесь, что индикатор кнопки освобождения барабана печати включен.

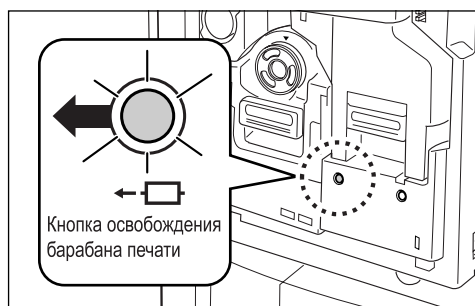

Если индикатор выключен, включите его, нажав кнопку освобождения барабана печати.

Важно:

- Если удален узел изготовления мастера, барабан печати извлечь невозможно. Установите узел изготовления мастера на место и нажмите кнопку освобождения барабана печати.
☞ стр.208

3 Извлеките барабан печати.



Возьмитесь за ручку барабана печати и медленно потяните до полного извлечения барабана печати.

4 Извлеките барабан.



Поднимите барабан печати двумя руками и снимите его с направляющей. После этого можно заменить барабан печати, устранить замятие бумаги и т.д.

⚠ Осторожно:

- Не касайтесь соединителя барабана. Несоблюдение этого требования может привести к сбоям в работе барабана вследствие образования статического электричества или иных факторов.

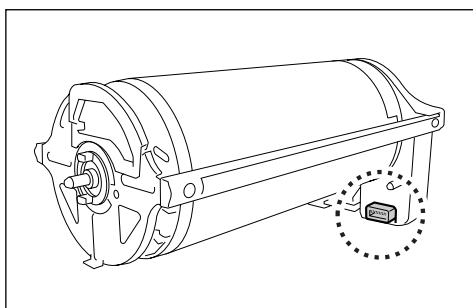

Установка барабана

1 Поместите барабан печати на направляющую.

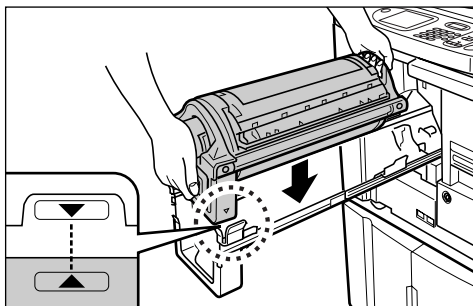

Совместите метку ▼ на барабане с меткой ▲ на направляющей, затем поместите барабан печати на направляющую в горизонтальном положении.

Примечание:

- Если барабан печати поворачивали вручную, поверните его в обратном направлении после установки на направляющей, чтобы совместились метки ► и ◀.

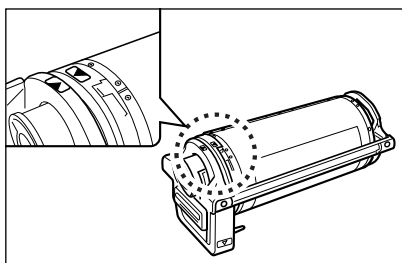

2 Верните барабан печати в его первоначальное положение.

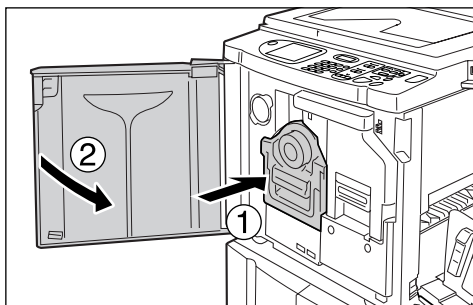

Вставьте барабан печати внутрь до конца и закройте переднюю крышку.

Важно:

- При вставке барабана печати внутрь не беритесь за его ручку.

Совет:

Смена типа барабана печати

При установке барабана печати другого типа отображается экран подтверждения типа барабана печати.

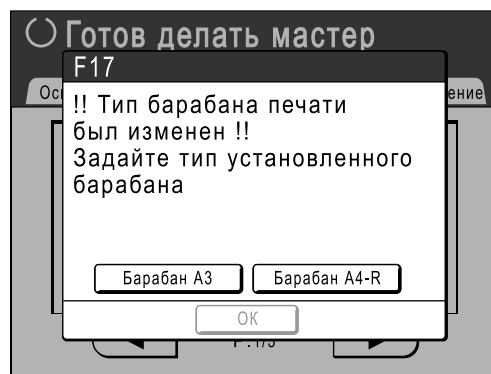

- 1) Выберите тип, соответствующий установленному барабану печати.
- 2) Нажмите [ОК].
Тип барабана печати подтвержден, и можно выполнять печать.

Важно:

- Без подтверждения типа барабана печати печать невозможна.
- Если установлен не одобренный к применению цветной барабан, отображается сообщение "Установлен барабан неверного типа". Установите цветной барабан, специально одобренный к применению с этим аппаратом.

Утилизация использованных расходных материалов

Утилизируйте обработанные тубы с краской, сердечники мастеров и мастера в соответствии с правилами, действующими в вашей местности.

При необходимости разберите отдельные компоненты для их правильной утилизации следующим образом.

◆ Туба с краской

Удалите бирку (содержащую металл) рядом со стрелкой с поверхности сопла тубы с краской, а затем утилизируйте их отдельно.

На поверхности сопла тубы с краской могут остаться следы краски, поэтому старайтесь не испачкать одежду.

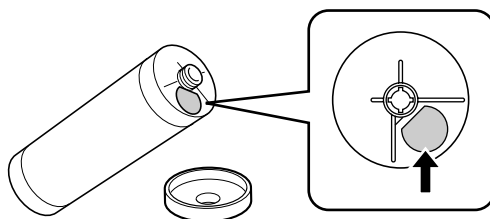

Детали	Материалы
Материал тубы с краской	пластмасса (полипропилен/полиэтилен)
Материал бирки	пластмасса (с металлом)
Краска	Соевое масло, углеводороды нефти, вода, красители

◆ Сердечник мастера

Металлический компонент прикреплен к донцу торцевой части секции и снабжен меткой ⓘ.

Секция перфорирована, чтобы ее было удобнее разрезать. Разорвите по линии перфорации для надлежащей утилизации.

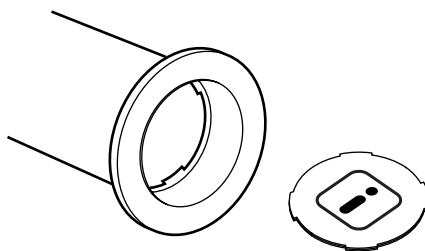

Детали	Материалы
Материал сердечника	Бумага
Материал мастера	пластмасса, японская бумага
Материал вырезного компонента	пластмасса (с металлом) и бумага

◆ Мастер, находящийся в боксе

Детали	Материалы
Материал мастера	пластмасса, японская бумага
Состав краски	Соевое масло, углеводороды нефти, вода, красители

Примечание:

- Изготовлен из углерода и водородных соединений. При полном сгорании превращается в воду и углекислоту.



Обслуживание

Чистка

Качество печати может существенно ухудшиться, если на печатающую термоголовку, в узел изготовления мастера, на стекло сканера АПО (поставляется дополнительно), на белый валик и т.д. попала пыль, грязь, краска, обрывки бумаги и т.д.

Для выполнения периодической чистки выполните следующие операции.

▲ ПРЕДУПРЕЖДЕНИЕ:

- Прежде чем приступить к чистке любой из частей аппарата, отключите его от сети электропитания.
- Не снимайте закрепленные крышки.
- При возникновении любых опасных ситуаций, а также при возникновении вопросов или неполадок в работе аппарата немедленно обратитесь к представителю службы обслуживания.
- Обращайтесь к представителю службы обслуживания до перемещения аппарата на новое место.
- Не разрешайте настраивать или ремонтировать аппарат неуполномоченным на это лицам.

⚠ Осторожно:

- Внутри аппарата находятся прецизионные движущиеся части. Не выполняйте с аппаратом каких бы то ни было операций, не описанных в данном руководстве.
- Неосторожность при обращении с металлическими краями аппарата может привести к травме.
- Не пытайтесь модифицировать аппарат и не извлекайте какие бы то ни было его части.
- Ни компания Riso, ни ее дилеры не несут ответственности за обслуживание аппарата, произведенное лицами, неуполномоченными на это компанией Riso.

Печатающая термоголовка

Чистите печатающую термоголовку при каждой замене рулона мастер-пленки.

Откройте крышку узла изготовления мастера и несколько раз осторожно протрите печатающую термоголовку в задней части узла мягкой тканью или салфеткой.

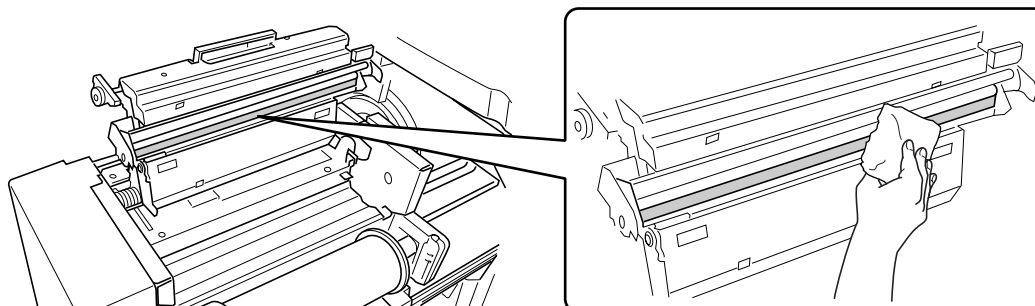

⚠ Осторожно:

- Чтобы не повредить печатающую термоголовку, избегайте ударов и не царапайте ее твердыми предметами.
- Печатающая термоголовка чувствительна к воздействию статического электричества (возможно повреждение), поэтому перед чисткой избавьтесь от статического электричества, накопленного в вашем теле.

Стекло экспозиции и панель крышки стекла экспозиции

Если на стекле экспозиции и/или на панели крышки стекла экспозиции появились пятна, осторожно протрите их мягкой тканью или салфеткой.

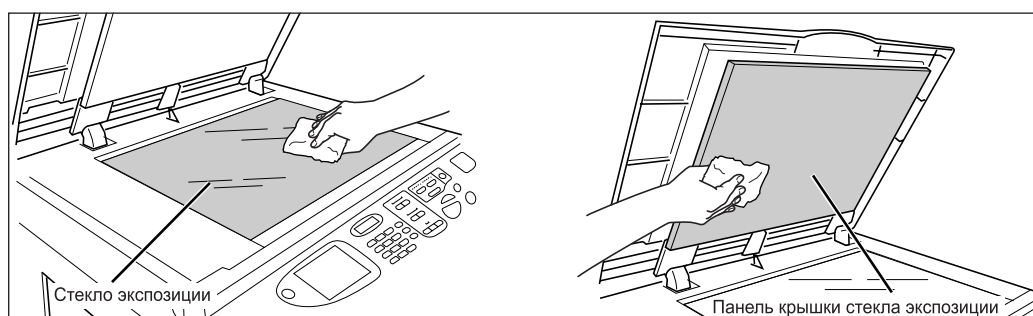

⚠ Осторожно:

- Чтобы не повредить стекло экспозиции, избегайте ударов и не царапайте его твердыми предметами.

Стекло сканера и белый валик АПО (приобретается дополнительно)

Осторожно протрите стекло сканера и белый валик несколько раз мягкой тканью или салфеткой.



⚠ Осторожно:

- Чтобы не повредить стекло экспозиции, избегайте ударов и не царапайте его твердыми предметами.

Прижимающий валик

Если валик, прижимающий бумагу к барабану, запачкан, то на оборотной стороне оттисков могут появиться грязные полосы.

В этом случае осторожно протрите прижимающий валик мягкой тканью, смоченной спиртом.

См. сведения об извлечении барабана печати на стр.215.

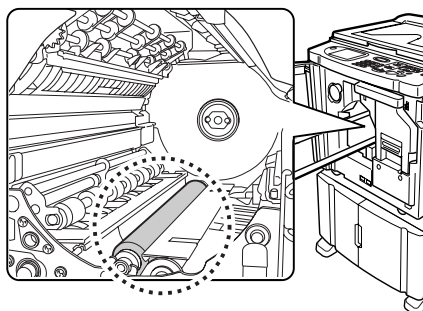

⚠ Осторожно:

- При чистке прижимающего валика убедитесь в том, что электропитание аппарата отключено.
- Просовывая руку в узел, не касайтесь крюка разделителя листов или крюка удаления мастера. Острые концы крюков могут поранить руку.
- В области барабана печати может остаться краска, поэтому постарайтесь не запачкать руки или одежду. Если вы испачкали руки краской, немедленно вымойте их с мылом.

Крюк удаления мастера

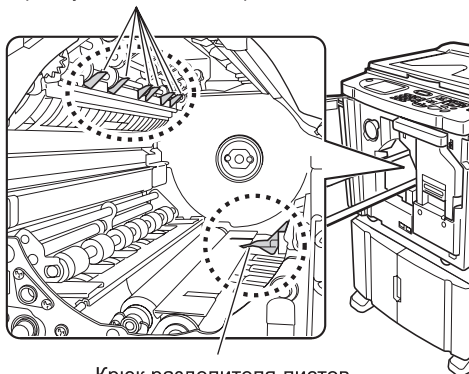

Крюк разделителя листов

Внешние поверхности

Регулярно протирайте всю поверхность принтера мягкой тканью, чтобы не допустить загрязнения поверхности.

Используйте только чистящее средство, рекомендованные уполномоченным представителем службы обслуживания.

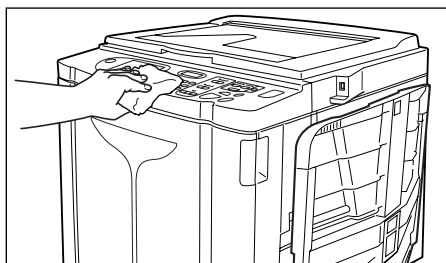

⚠ Осторожно:

- Поверхности аппарата изготовлены из пластмассы, поэтому ни в коем случае не используйте для очистки спирт или растворители.
- Дисплей можно осторожно протереть сухой тканью. Смочите ткань небольшим количеством очистителя и осторожно сотрите краску. Не разбрызгивайте и не лейте чистящий раствор непосредственно на дисплей. Это может привести к его повреждению.

Устранение неисправностей

При отображении сообщения

В этом разделе содержится информация, позволяющая определить причину неисправности и выполнить соответствующие действия по ее устранению, когда аппарат прекращает работать, и на дисплее отображается сообщение.

Отображение сообщений об ошибках



Сообщение и изображение неисправности отображаются в соответствии с типом сообщения с целью проиллюстрировать способ устранения возникшей неисправности.









- 1) **Номер ошибки**
тип ошибки и номер кода ошибки
- 2) **Сообщения об ошибках**
описание ошибки и действия по устранению неисправности
- 3) **Область изображения**
визуальное изображение способа устранения неисправности
- 4) **Счетчик**
нажмите, чтобы отобразить окно "Счетчик"





Номер ошибки	Типы ошибок	Описание	См. страницу
T00-000	Ошибки, требующие обращения в сервис	Ошибки, требующие ремонта или осмотра, выполняемого авторизованным представителем по обслуживанию. Чтобы устранить ошибку, требующую обращения в службу обслуживания, обратитесь к дилеру (или уполномоченному представителю службы обслуживания) и сообщите ему номер ошибки.	☞ стр.225
A00-000	Ошибки застревания мастера	Отображается при застревании мастера и т.д.	☞ стр.225
B00-000	Ошибки дополнительного устройства	Отображается при ошибке в дополнительном устройстве.	☞ стр.226
C00-000	Ошибки расходных материалов	Отображается при отсутствии расходных материалов (например, краски или мастер-пленки).	☞ стр.227
D00-000	Ошибки установки	Отображается при неправильной установке какой-либо детали или узла.	☞ стр.228
J00-000	Ошибки замятия бумаги	Отображается при застревании оригинала или бумаги для печати.	☞ стр.230

T00-000:Ошибки, требующие обращения в сервис

Сообщение	Возможная причина	Действие
!!Замена батарейки!! Вызовите сервисного инженера	Уровень заряда батарей недостаточен, или батареи разряжены.	Обратитесь к дилеру (или уполномоченному представителю службы обслуживания) и замените батарею. Чтобы сбросить сообщение об ошибке, нажмите клавишу  или  .
!!Системная ошибка!! Нажмите клавишу "Общий сброс" При повторении ошибки вызовите сервисного инженера.	Произошла системная ошибка.	Нажмите клавишу  .
!!Системная ошибка!! Выключите и снова включите питание. При повторении ошибки вызовите сервисного инженера.		Отключите питание, а затем перезапустите аппарат. Если неисправность возобновляется, обратитесь к дилеру (или уполномоченному представителю службы обслуживания).

A00-000:Ошибки застревания мастера

Сообщение	Возможная причина	Действие
Ошибка съема мастера Достаньте барабан и удалите мастер	Мастер не утилизирован надлежащим образом.	<ol style="list-style-type: none"> 1) Извлеките барабан печати и удалите мастер с барабана печати.  стр.215 2) Установите барабан печати на место. 3) Нажмите клавишу .
Мастер заело в узле удаления извлек бокс и удалить застрявший мастер	Мастер застрял в боксе для использованных мастеров.	Выдвиньте бокс для использованных мастеров и удалите застрявший мастер. Если для удаления мастера требуется приложить усилие, извлеките барабан печати, а затем удалите мастер.  стр.213 Если ошибка возобновляется, обратитесь к дилеру (или уполномоченному представителю службы обслуживания).
Ошибка загрузки мастера извлек барабан и удалить мастер	Мастер неправильно прикреплен к барабану печати.	<ol style="list-style-type: none"> 1) Извлеките барабан печати и удалите мастер с барабана печати.  стр.215 2) Установите барабан печати на место. 3) Нажмите клавишу .
Сбой подачи мастера Извлек блок мастера и перемотать рулон мастера, затем заправить мастер на место	Мастер установлен неправильно.	Извлеките узел изготовления мастера, перемотайте мастер и установите узел на место.  стр.208
Не заправлен мастер Заправьте переднюю кромку мастера под зеленые лепестки и закройте узел изготовления мастера	Мастер установлен неправильно или отсутствует.	Извлеките узел изготовления мастера и переустановите мастер.  стр.208 Важно: <ul style="list-style-type: none"> • Если ведущий край мастера смят или порван, отрежьте край по прямой линии и переустановите мастер.

Сообщение	Возможная причина	Действие
Мастер остался на барабане Достаньте барабан и снимите мастер	Ненужный мастер остался на барабане.	<ol style="list-style-type: none"> 1) Извлеките барабан печати и удалите мастер с барабана печати.  стр.215 2) Установите барабан печати на место. 3) Нажмите клавишу .
Застревание бумаги Удалите бумагу в указанной зоне и нажмите кнопку [ОК]	Застревание бумаги в указанной области.	<ol style="list-style-type: none"> 1) Удалите застрявшую бумагу. 2) Нажмите клавишу  или [ОК].
Сработал выключатель защиты на лотке стандартной подачи, поправить бумагу на лотке стандартной подачи	Сработал переключатель безопасности стандартного лотка подачи (лотка подачи).	Проверьте, нет ли под стандартным лотком подачи (лотком подачи) и поверх стопки бумаги каких-либо посторонних предметов. При необходимости удалите их.
Системная ошибка в блоке мастера, извлечь мастер и закрыть крышку блока мастера	Неисправность в работе обрезного механизма мастера.	<p>Выдвиньте узел изготовления мастера и удалите мастер.</p> <p> стр.208</p> <p>Закрытие крышки узла изготовления мастера приведет к сбросу ошибки. Установите мастер еще раз.</p>

B00-000:Ошибки дополнительного устройства

Сообщение	Возможная причина	Действие
Не может быть идентиф.	<ul style="list-style-type: none"> • К разъему USB подключено устройство, отличное от флэш-накопителя USB. • К разъему USB подключен неисправный флэш-накопитель USB. • К разъему USB подключен флэш-накопитель USB, не опознанный аппаратом. 	Подключите флэш-накопитель USB, предназначенных для аппарата.  стр.12
Не может быть идентиф. (USB концентратор)	К разъему USB подключен концентратор USB.	Подключите правильный флэш-накопитель USB.  стр.12
Вставьте карту в идентификатор карт	Нет карты в счетчике магнитных карт (приобретается дополнительно).	Вставьте карту в счетчик магнитных карт.
!! Разделитель тиражей ВЫКЛЮЧЕН !! Включите его питание	Разделитель тиражей (поставляется дополнительно) выключен.	Включите разделитель тиражей.
Ошибка линейного принтера	В линейном принтере произошла ошибка, требующая обращения в службу обслуживания.	Проверьте линейный принтер и устраните ошибку.
Этому принтеру не назначен IP-адрес Обратитесь к сетев. администратору	Неправильно задан IP-адрес аппарата.	Обратитесь к системному администратору и задайте IP-адрес правильно.  стр.161



Сообщение	Возможная причина	Действие
!! Линейный принтер не обнаружен !! Проверить соединительный кабель и питание линейного принтера	Возможно, не включен линейный принтер, ненадежно подсоединен кабель или нарушено соединение.	Убедитесь, что линейный принтер включен. Проверьте и убедитесь, что все кабели подсоединены правильно. Если принтер подключен правильно, проверьте состояние обмена данными с сервером и по сети и обратитесь к сетевому администратору.
Нет ленты в разделителе тиражей Заправьте ленту	Нет ленты в разделителе тиражей (приобретается дополнительно).	Вставьте новую ленту в разделитель тиражей.
В линейном принтере нет тонера	Нет тонера в линейном принтере.	Замените тонер в линейном принтере.
Застревание бумаги Удалите бумагу в указанной зоне и нажмите кнопку [ОК]	Застревание бумаги в указанной области.	1) Удалите застрявшую бумагу. 2) Нажмите клавишу  или [ОК].
Застревание ленты в разделителе тиражей Устраните застревание	Замятие ленты в разделителе тиражей (поставляется дополнительно).	Проверьте разделитель тиражей и удалите застрявшую ленту.
!!Системная ошибка!! Выключите и снова включите питание. При повторении ошибки вызовите сервисного инженера.	Произошла системная ошибка.	Отключите питание, а затем перезапустите аппарат. При невозможности устранить ошибку обратитесь к дилеру (или уполномоченному представителю службы обслуживания).

С00-000: Ошибки расходных материалов

Сообщение	Возможная причина	Действие
Добавьте бумагу	Нет бумаги для печати в лотке подачи бумаги.	Загрузите бумагу в лоток подачи бумаги. ☞ стр.32
Бокс отработанного мастера заполнен, удалить мастер из бокса	Бокс для использованных мастеров заполнен.	Освободите бокс для использованных мастеров. ☞ стр.213
Закончилась краска Замените трубу с краской	Закончилась краска.	Вставьте новую трубу с краской. Используйте трубу с краской, специально предназначенную и одобренную к применению в этом аппарате. ☞ стр.211 Важно: • При повторении ошибки после замены трубы с краской проверьте правильность установки трубы.
Закончился мастер Замените рулон мастера	Закончилась мастер-пленка.	Установите новый рулон мастер-пленки. Используйте мастер-пленку, специально предназначенную и одобренную к применению в этом аппарате. ☞ стр.208

D00-000:Ошибки установки

Сообщение	Возможная причина	Действие
Закройте переднюю дверцу	Передняя крышка открыта или закрыта неплотно.	Проверьте магнит под передней крышкой и плотно закройте крышку.
Закреть крышку блока мастера	Крышка узла изготовления мастера открыта или установлена неправильно.	Выдвиньте узел изготовления мастера, проверьте его и плотно закройте его крышку.
Вставьте тубу с краской	Туба с краской установлена неправильно или отсутствует.	Правильно установите тубу с краской. ☞ стр.211
Разблокирован блок изготовл. мастера	Узел изготовления мастера готов к извлечению.	Извлеките узел изготовления мастера.
Барабан разблокирован	Барабан печати готов к извлечению.	Извлеките барабан печати.
Барабан не установлен Нажать кнопку извлечения барабана и достать барабан когда загорится индикатор	Барабан печати защелкнут, но не вставлен до конца.	Вставьте барабан печати внутрь до конца и нажмите кнопку освобождения барабана. Когда кнопка загорится, извлеките барабан печати и переустановите его.
Задняя крышка не установлена Вызвать инженера	Снята задняя крышка аппарата.	Обратитесь к дилеру (или уполномоченному представителю службы обслуживания).
Установите бокс отработанных мастеров	Бокс для использованных мастеров установлен неправильно или отсутствует.	Правильно установите бокс для использованных мастеров. ☞ стр.213
Заправить мастер на место	Мастер не установлен.	Установите рулон мастер-пленки. ☞ стр.208
Установить блок мастера на место	Узел изготовления мастера отсутствует или установлен неправильно.	Правильно установите узел изготовления мастера. ☞ стр.208
Установите на место барабан	Барабан печати установлен неправильно или отсутствует.	Правильно установите барабан печати. ☞ стр.215
Стоит неверный тип тубы с краской либо нет данных по краске Заменить тубу с краской или связаться с офисом дилера/Ризо	Установлена неподходящая туба с краской.	Правильно установите надлежащую тубу с краской. ☞ стр.211 Важно: • Используйте тубу с краской, специально предназначенную и одобренную к применению в этом аппарате. Несоблюдение этого правила может привести к сбоям в работе аппарата или его повреждению.
	С поверхности сопла тубы с краской отстала бирка, или ее поверхность испачкана.	Бирка на поверхности сопла тубы с краской содержит информацию, необходимую для печати. Если аппарат не может прочитать эту информацию, он не будет работать. Установите тубу с краской, предназначенную для данного аппарата, с прикрепленной биркой и без признаков загрязнения.

Сообщение	Возможная причина	Действие
<p>Стоит неверный тип мастера либо нет данных по мастеру Заменить рулон мастера или связаться с офисом дилера/Ризо</p>	<p>Установлен несоответствующий мастер.</p>	<p>Установите правильный рулон мастер-пленки. ☞ стр.208</p> <p>Важно:</p> <ul style="list-style-type: none"> Используйте рулон мастер-пленки, специально предназначенный и одобренный к применению в этом аппарате. Несоблюдение этого правила может привести к сбоям в работе аппарата или его повреждению.
	<p>Секция  в сердечнике мастера отсутствует, износилась или перекошена.</p>	<p>Секция  в сердечнике мастера содержит информацию, необходимую для изготовления мастеров. Если аппарат не может прочесть эту информацию, он не будет работать. Установите рулон мастер-пленки с меткой , не имеющий следов износа или перекоса.</p>
<p>Установлен барабан неверного типа</p>	<p>Установлен неправильный барабан печати.</p>	<p>Установите правильный барабан печати. ☞ стр.215</p> <p>Важно:</p> <ul style="list-style-type: none"> Используйте барабан печати, специально предназначенный и одобренный к применению в этом аппарате. Несоблюдение этого правила может привести к сбоям в работе аппарата или его повреждению.

J00-000:Ошибки замятия бумаги

Отображается при замятии оригинала или бумаги для печати внутри аппарата или АПО (поставляется дополнительно). Место застревания бумаги указывается на иллюстрации мигающим значком (①-④). Смотрите следующую таблицу (①-④) и устраните проблему, следуя указаниям в ней.



Примечание:

- Во избежание застревания бумаги используйте надлежащую бумагу. Кроме того, выбирайте соответствующий оригинал, пригодный для АПО (поставляется дополнительно).

☞ стр.15

☞ стр.17

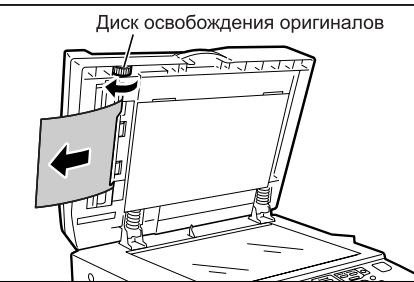

Указанная область/ мигание	Возможная причина	Действие
①	Застревание бумаги в области подачи бумаги.	<ol style="list-style-type: none"> 1) Проверьте область подачи бумаги и удалите застрявшую бумагу. 2) Загрузите бумагу для печати повторно. 3) Нажмите клавишу , если ошибка продолжает отображаться. При использовании специальной бумаги установите рычаг регулировки усилия прижима бумаги в соответствии с характеристиками бумаги. ☞ стр.33
②	Оригинал замялся в АПО (поставляется дополнительно).	<p>Удаление в направлении подачи документа Потяните рычаг освобождения оригиналов АПО (поставляется дополнительно) вправо и извлеките оригинал.</p>  <p>При удалении в направлении вывода документа Поднимите крышку стекла экспозиции, поверните диск освобождения оригиналов АПО и удалите оригинал.</p> 

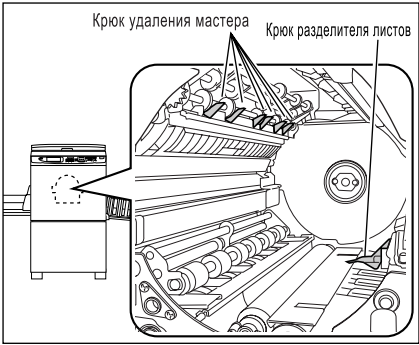
Указанная область/ мигание	Возможная причина	Действие
③	Застревание бумаги в области барабана печати.	<ol style="list-style-type: none"> 1) Извлеките барабан печати. ☞ стр.215 2) Удалите застрявшую бумагу. 3) Установите барабан печати на место. 4) Нажмите [ОК]. <p>⚠ Осторожно:</p> <ul style="list-style-type: none"> • Просовывая руку в узел для извлечения бумаги, не касайтесь крюка разделителя листов или крюка удаления мастера. Острые концы крюков могут поранить руку.  <p style="text-align: center;">Крюк удаления мастера Крюк разделителя листов</p>
④	Бумага не выводится правильно.	<ol style="list-style-type: none"> 1) Проверьте, не застряла ли бумага в области выхода бумаги. 2) Нажмите [ОК]. <p>Примечание:</p> <ul style="list-style-type: none"> • При использовании специальной бумаги отрегулируйте выравниватель бумаги на направляющих приемного лотка в соответствии с характеристиками бумаги. ☞ стр.32

Отображение всплывающего сообщения



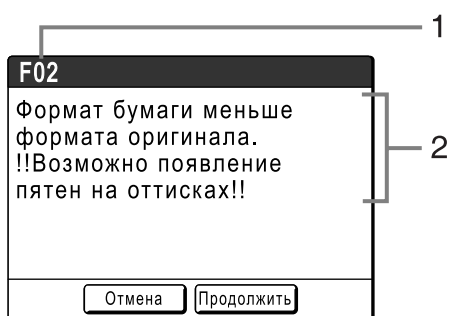

Всплывающие сообщения содержат сведения о различных рабочих состояниях аппарата. При появлении одних сообщений можно продолжать работу, однако другие сообщения, в зависимости от ситуации, могут потребовать выполнения каких-либо действий, и только после этого работу можно возобновить.



- 1) **Номер ошибки**
Буква для справки (E/F) и номер кода.
- 2) **Всплывающие сообщения**
Содержание сообщения.

Номер ошибки	Типы ошибок	Описание	См. страницу
E00-000	Требование технического обслуживания	Появляется при необходимости замены батареи, или если требуется регулярная проверка аппарата, выполняемая обслуживающим персоналом.	☞ стр.232
F00-000	Предупреждающие сообщения	Появляется, если задание печати не может быть продолжено вследствие конфликта между настройками панели управления и состоянием аппарата.	☞ стр.233



E00-000:Вызов поддержки





Сообщение	Признак/действие	Как сбросить всплывающее сообщение
!!Замена батарейки!! Вызовите сервисного инженера	(Симптом) Батарея разряжена. (Действие) Обратитесь к дилеру (или уполномоченному представителю службы обслуживания) и замените батарею.	Нажмите [Заккрыть]. (Кроме того, для сброса сообщения можно нажать клавишу  или  .
!!Регламентное обслуж.!! Вызовите сервисного инженера	(Симптом) Уведомляет пользователя о необходимости периодического технического обслуживания. (Действие) Обратитесь к дилеру (или уполномоченному представителю службы обслуживания).	Нажмите [Заккрыть]. (Кроме того, для сброса сообщения можно нажать клавишу  или  .

F00-000:Предупреждающие сообщения

Сообщение	Признак/действие	Как сбросить всплывающее сообщение	
Запрос подключ.принтера Данные о конфигурации Пожалуйста, подождите	(Симптом) Система аппарата извлекает данные из линейного принтера. В процессе извлечения данных режим печати "Линия" отключен. (Действие) Начните печать после извлечение всей информации из линейного принтера. Или печатайте с помощью аппарата.	Нажмите [Заккрыть], чтобы сбросить всплывающее сообщение и вернуться к предыдущему экрану. • При печати с помощью аппарата; Нажмите клавишу  или клавишу  . • При печати с помощью линейного принтера; Дождитесь окончания извлечения данных (это может занять несколько минут).	
Автовыбор формата бумаги невозможен при нестандартном размере оригинала Задать формат для хранения и перезапустить	(Причина 1) Попытка сканирования оригинала нестандартного формата с использованием параметра "Авто" в режиме сканирования. (Действие) Выберите размер оригинала вручную. (Причина 2) Оригинал нормального формата установлен в неверное положение. (Действие) Поднимите панель крышки стекла экспозиции и установите оригинал правильно.	• Чтобы указать формат для сохранения Нажмите [Сохран. формат]. • Чтобы отменить сканирование Нажмите [Отмена]. (Кроме того, для сброса сообщения можно нажать клавишу  или  .	
!! Работа режима автолиния невозможна !! На заданном линейном принтере ошибка или он выключен	(Симптом) Линейный принтер отправляет сигнал ошибки. Режим линейного принтера активизирован вследствие небольшого объема печати, поскольку в настоящий момент включен параметр "Том без ссылок". (Действие) После сброса ошибки линейного принтера повторите печать. Кроме того, можно переключиться на другой линейный принтер или печатать на аппарате. ↪ стр.164	• При возврате на экран мастера; Нажмите [Отмена]. (Кроме того, для сброса сообщения можно нажать клавишу  или  .	• При переключении на другой линейный принтер; Нажмите [Выключ. линии] и выберите другой линейный принтер на экране Переход. ([Выключ. линии] не отображается, если другой линейный принтер недоступен). ↪ стр.198

Сообщение	Признак/действие	Как сбросить всплывающее сообщение
<p>Автовыбор формата бумаги невозможен при нестандартном формате оригинала Задайте формат бумаги вручную и нажмите СТАРТ</p>	<p>(Причина 1) Попытка копирования оригинала нестандартного формата в режиме “Авто”.</p> <p>(Действие) Выберите лоток подачи с бумагой правильного формата.</p> <p>(Причина 2) Оригинал нормального формата установлен в неверное положение.</p> <p>(Действие) Поднимите панель крышки стекла экспозиции и установите оригинал правильно.</p>	<ul style="list-style-type: none"> • Чтобы выбрать лоток подачи; Нажмите кнопку на лотке подачи, который необходимо использовать. • Чтобы остановить задание печати; Нажмите [Отмена]. (Кроме того, для сброса сообщения можно нажать клавишу  или .
<p>!!Обраб. тени от корешка невозможна при работе с АПО!! Уложите оригинал на стекло сканера</p>	<p>(Симптом) АПО отключен в то время, когда активна функция подавления тени корешка.</p> <p>(Действие) Поместите оригинал на стекло экспозиции. ☞ стр.81</p>	<p>Нажмите [Заккрыть]. (Кроме того, для сброса сообщения можно нажать клавишу  или .</p>
<p>Проверить запас требуемой краски и заказать если нужно</p>	<p>(Симптом) Количество краски в тубе с краской или количество мастер-пленки в рулоне меньше указанного в “Контроль запасов”. ☞ стр.163</p> <p>(Действие) При необходимости закажите тубу с краской или рулон мастер-пленки.</p>	<p>Нажмите [Заккрыть]. (Кроме того, для сброса сообщения можно нажать клавишу  или .</p>
<p>Проверить запас требуемого мастера и заказать если нужно</p>	<p>(Симптом) Поскольку формат оригинала превышает максимальную площадь запечатывания, дополнительные области могут не печататься.</p> <p>(Действие) Измените масштаб.</p>	<ul style="list-style-type: none"> • Чтобы изменить настройку “Размер” Нажмите [Формат]. • При возобновлении задания печати; Нажмите [Продолжить]. (Вместо этого можно нажать клавишу , чтобы начать печать). • При остановке задания печати; Нажмите [Отмена]. (Кроме того, для сброса сообщения можно нажать клавишу  или .
<p>Провер.установки Выбранный коэф.копир. не подходит для макс.обл.печати</p>	<p>(Симптом) Масштаб слишком велик для определенного размера оригинала и превышает максимальную площадь печати.</p> <p>(Действие) Измените масштаб.</p>	<ul style="list-style-type: none"> • При изменении настройки “Размер”; Нажмите [Формат]. • При возобновлении задания печати; Нажмите [Продолжить]. (Вместо этого можно нажать клавишу , чтобы начать печать). • При остановке задания печати; Нажмите [Отмена]. (Кроме того, для сброса сообщения можно нажать клавишу  или .

Сообщение	Признак/действие	Как сбросить всплывающее сообщение
Закройте крышку сканера Если оригинал сдвинется, вы можете не получить желаемый результат	(Симптом) Крышка стекла экспозиции была открыта во время редактирования с помощью редактора RISO. (Действие) Осторожно закройте крышку стекла экспозиции.	Нажмите [Заккрыть] .
Введите кол-во копий больше [%02d], определено миним. кол-во копий для тиража	(Симптом) Вы пытаетесь печатать меньшее количество копий, чем было ранее определено параметром “Минимальное количество копий”. (Действие) Введите большее количество оттисков или измените “Минимальное количество копий” на экране Управление. ☞ стр.163	Укажите большее количество копий, чем отображается, и нажмите клавишу  .
Задан неверный тип барабана печати Замените барабан или снова задайте размер барабана	(Симптом) Вы выбрали барабан печати, отличный от установленного в данный момент, что было подтверждено на экране подтверждения типа барабана печати при его установке. (Действие) Выберите тип установленного барабана печати. Можно также заменить барабан печати. ☞ стр.215	<ul style="list-style-type: none"> • При изменении настройки; На экране подтверждения типа барабана печати выберите тип барабана печати, установленного в данный момент, и нажмите [ОК]. • При установке другого барабана печати; Выдвиньте барабан печати и замените его правильным барабаном печати. <p>После правильной установки барабана печати предупреждающее сообщение сбрасывается.</p>
!! Мультиплик. невозможно с данным форматом бумаги !! Уложите в лоток бумагу стандартного формата	(Симптом) Не удастся использовать функции “Мультип”, если в лоток подачи бумаги загружена бумага нестандартного формата. (Действие) Загрузите в лоток подачи бумагу стандартного формата.	Нажмите [Заккрыть] . (Кроме того, для сброса сообщения можно нажать клавишу  или  .
!!Невозможен автовыбор масштаба для этой комбинации оригин. и бумаги!! Задайте масштаб вручную	(Симптом) Размер автомасштабирования менее 50% или более 200%. (Действие) Измените масштаб.	<ul style="list-style-type: none"> • При изменении настройки “Размер”; Нажмите [Формат]. • При остановке задания печати; Нажмите [Отмена]. (Кроме того, для сброса сообщения можно нажать клавишу  или .
!! Автомасштабирование невозможно с данным оригиналом и бумагой !! Выбрать масштаб вручную	(Симптом) Автомасштабирование недоступно, поскольку невозможно определить формат оригинала. (Действие) Выберите размер масштабирования вручную.	<ul style="list-style-type: none"> • При изменении настройки “Размер”; Нажмите [Формат]. • При остановке задания печати; Нажмите [Отмена]. (Кроме того, для сброса сообщения можно нажать клавишу  или .

Сообщение	Признак/действие	Как сбросить всплывающее сообщение
Нет мастера на барабане Изготовьте новый мастер	(Симптом) Попытка печати при отсутствии мастера на барабане печати. (Действие) Установите оригинал и создайте мастер.	Нажмите [Заккрыть] . Важно: <ul style="list-style-type: none"> Не оставляйте барабан печати без мастера. Это приводит к иссушению барабана печати и его повреждению. Необходимо создать мастер или выполнить операцию “Секретный”, чтобы мастер намотался на барабан печати.
Формат оригинала выходит за допуск для мультиплициров. Указать формат оригинала	(Симптом) Режим “Мультип” недоступен для данного формата оригинала. (Действие) Задайте формат оригинала. ☞ стр.69	<ul style="list-style-type: none"> При изменении настройки “Фор. оригинала”; Нажмите [Фор. оригинала]. При возобновлении задания печати; Нажмите [Продолжить]. (Вместо этого можно нажать клавишу , чтобы начать печать). При остановке задания печати; Нажмите [Отмена]. (Кроме того, для сброса сообщения можно нажать клавишу  или .
Оригинал не обнаружен Поправить оригинал	(Симптом) Аппарат не смог определить оригинал. Возможно, оригинал не помещен в аппарат. (Действие) Поместите оригинал еще раз.	Установите оригинал еще раз, чтобы сбросить всплывающее сообщение. <ul style="list-style-type: none"> При возобновлении задания печати; Нажмите [Продолжить]. (Вместо этого можно нажать клавишу , чтобы начать печать). При остановке задания печати; Нажмите [Отмена]. (Кроме того, для сброса сообщения можно нажать клавишу  или .
Формат бумаги меньше формата оригинала. !!Возможно появление пятен на оттисках!!	(Симптом) Бумага для печати меньше чем мастер. (Действие) Используйте бумагу правильного формата.	<ul style="list-style-type: none"> При печати с помощью аппарата; Нажмите [Продолжить]. (Можно также печатать, нажав клавишу .) При остановке задания печати; Нажмите [Отмена]. (Можно также остановить задание, нажав клавишу  или клавишу .
Формат бумаги меньше формата оригинала. !!Возможно появление пятен на оттисках!! (Продолжить->кнопка ОТТИСК)	(Симптом) Бумага для печати меньше чем мастер. (Действие) Используйте бумагу правильного формата.	<ul style="list-style-type: none"> При печати с помощью аппарата; Нажмите клавишу . При остановке задания печати; Нажмите [Отмена]. (Можно также остановить задание, нажав клавишу  или клавишу .
Проинформ.об этом сообщении Вашего администратора Срок выполнения для Отчета идентиф.счетчика	(Симптом) Наступил срок создания отчета ИД-счетчика. (Действие) Сообщите администратору. ☞ стр.151	Нажмите [Заккрыть] . (Кроме того, для сброса сообщения можно нажать клавишу  или  .

Сообщение	Признак/действие	Как сбросить всплывающее сообщение
Обрабатываю данные печати с компьютера Данная функция недоступна пока обрабатываются текущие данные	(Симптом) Аппарат получает данные документа с компьютера. Во время передачи данных режим сканирования отключен. (Действие) Начните задание печати после завершения передачи данных или печатайте с помощью аппарата.	Нажмите [Заккрыть] . (Кроме того, для сброса сообщения можно нажать клавишу  или  .
Достигнуто огранич.счетчика Свяжит.с Администратором	(Симптом) Достигнут верхний предел изготовления мастеров/печати, заданных администратором. (Действие) Обратитесь к администратору.	Нажмите [Заккрыть] . (Кроме того, для сброса сообщения можно нажать клавишу  или  .
! Сканирование невозможно ! Внешний интерфейс отсоединен или занят Проверить подключение кабеля	(Симптом) Функция сканирования недоступна, поскольку произошел разрыв соединения с внешним контроллером, или же не было завершено соединение. (Действие) Проверьте соединение с внешним контроллером.	Нажмите [Заккрыть] . (Кроме того, для сброса сообщения можно нажать клавишу  или  .
Уложить оригинал и нажать СТАРТ Будет повтор сканирования для доработки изображения	(Симптом) На аппарате не установлен оригинал для повторного сканирования с целью обработки изображения редактором RISO. (Действие) Установите оригинал и повторите сканирование.	Нажмите [Заккрыть] . (Кроме того, для сброса сообщения можно нажать клавишу  или  .
Запуск сетевой карты Подождите некоторое время	(Симптом) Запускается RISO Network Card (поставляется дополнительно). (Действие) Подождите некоторое время. Можно также выполнить печать с помощью аппарата.	Нажмите [Заккрыть] . (Кроме того, для сброса сообщения можно нажать клавишу  или  .
!!Нет свободного места для сохранения информации!! Удалите старые файлы	(Симптом) Недостаточно свободного места на карте сохранения документов. (Действие) Проверьте сохраненные данные и удалите ненужные задания.	Нажмите [Заккрыть] . (Кроме того, для сброса сообщения можно нажать клавишу  или  .

Сообщение	Признак/действие	Как сбросить всплывающее сообщение
!!Нет свободного места для сохранения информации!! Удалите старые файлы в выбранной папке.	(Симптом) Выбранная папка заполнена. (Действие) Проверьте папку и удалите ненужные данные. Или выберите другую папку.	Нажмите [Заккрыть] . (Кроме того, для сброса сообщения можно нажать клавишу  или ). • Для проверки памяти хранения Нажмите [Память] .
Размер файла слишком большой для хр. на USB флэш-накопит. Заменить USB флэш-накопитель или удалить некоторые файлы для получ. свобод.места	(Симптом) Недостаточно свободного места на флэш-накопителе USB. (Действие) Проверьте данные на флэш-накопителе USB и удалите ненужные задания.	Нажмите [Заккрыть] . (Кроме того, для сброса сообщения можно нажать клавишу  или ). • Для проверки данных на флэш-накопителе USB Нажмите [Переч.раб. USB] .
!! Тип барабана печати был изменен !! Задайте тип установленного барабана	(Симптом) Установлен другой тип барабана печати. (Действие) Выберите тип установленного барабана печати. Можно также установить барабан печати того же типа, который был установлен до этого. ☞ стр.215	• При изменении настройки; На экране подтверждения типа барабана печати выберите тип барабана печати, установленного в данный момент, и нажмите [ОК] . • При установке другого барабана печати; Выдвиньте барабан печати и замените его барабаном, который был установлен до этого. После правильной установки барабана печати предупреждающее сообщение сбрасывается.
!! Неподх.формат бумаги !! Разделит.бумага меньше чем бумага для печати Провер.формат раздел.бумаги	(Симптом) Разделительная бумага меньше формата бумаги. (Действие) Загрузите в лоток разделительную бумагу соответствующего формата.	Нажмите [Заккрыть] . (Кроме того, для сброса сообщения можно нажать клавишу  или ).
!Изображение не попадает точно в рамку бумаги при таком размере репродук.! Проверить текущий выбор	(Симптом) Данные оригинала, отправленные с компьютера, не соответствуют формату бумаги для печати. (Действие) Проверьте формат бумаги для печати и при необходимости замените бумагу или измените формат.	• При возобновлении задания печати; Нажмите [Продолжить] . (Вместо этого можно нажать клавишу  , чтобы начать печать). • При остановке задания печати; Нажмите [Отмена] . (Кроме того, для сброса сообщения можно нажать клавишу  или ).

Экран расходных материалов



Для обеспечения оптимальной печати аппарат должен располагать информацией о расходных материалах. Если аппаратом получена неверная информация, появляется экран расходных материалов.

Введите соответствующие значения.

При этом значок  на кнопке “Инфо” затенен.

☞ стр.207

Примечание:

- Введение неверного значения не оказывает воздействия на обычные операции, но может привести к низкому качеству печати.
- При выполнении следующих операций значения, заданные на экране “Гид ввода данных по расходным материалам”, исчезают, и поэтому необходимо ввести эти значения еще раз.
 - После установки выключателя питания в положение  (Выкл.), его надо повторно установить в положение  (Вкл.).
 - После перевода аппарата в ждущий режим.
 - После нажатия клавиши .

Экран ввода данных по краске

Этот экран отображается, если не удастся получить данные о тубе с краской.

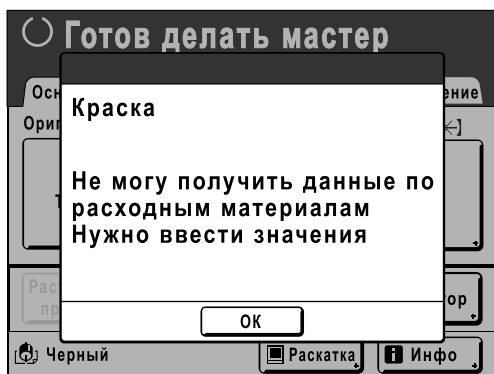

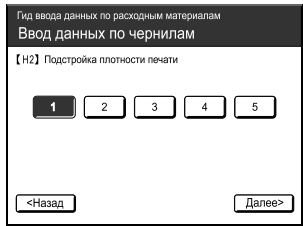
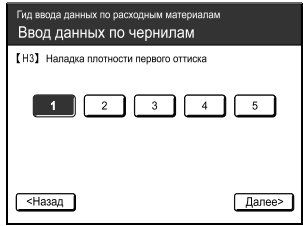

Нажмите **[ОК]** и введите значения, как это показано ниже.

Экранный дисплей	Описание	Значения
	<p>[Н1] Настройки цвета чернил Выберите тот же цвет, который используется в барабане печати.</p>	<p>1: Черный 2: Цвет</p>

Экранный дисплей	Описание	Значения
	<p>[H2] Подстройка плотности печати Выберите уровень плотности печати в соответствии с краской для тонкой настройки печати.</p>	1 (Светлая) - 5 (Темная)
	<p>[H3] Наладка плотности первого оттиска Выберите уровень плотности печати первого оттиска в соответствии с краской. Этот параметр можно выбрать независимо от настройки [H2] Подстройка плотности печати.</p>	1 (Светлая) - 5 (Темная)

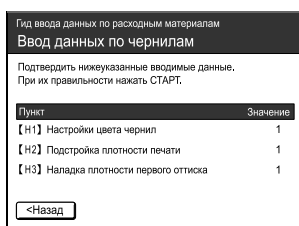
По завершении этого действия отображается экран подтверждения.



Нажмите клавишу , чтобы подтвердить выбор.
Возврат к основному экрану.

Примечание:

- Кроме того, может отображаться экран “Ввод данных по мастеру”. В этом случае введите также данные по мастеру.
☞ стр.240

Экран Ввод данных по мастеру

Этот экран отображается при невозможности получить данные о рулоне мастер-пленки.
Нажмите [OK] и введите значения, как это показано ниже.

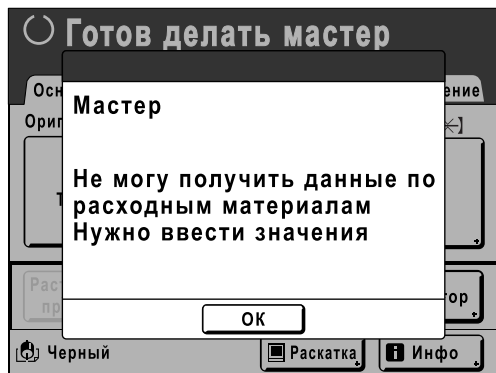

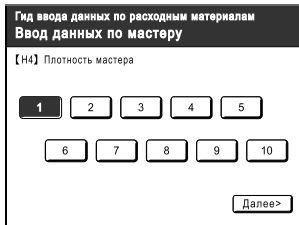
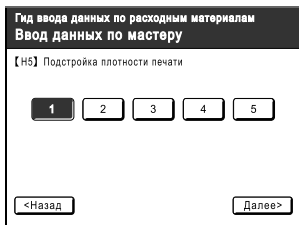
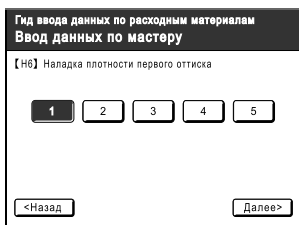
Экранный дисплей	Описание	Значения
	<p>[Н4] Плотность мастера Выберите стандартную плотность, применяемую при создании мастера.</p>	1 (Светлая) - 10 (Темная)
	<p>[Н5] Подстройка плотности печати Выберите уровень плотности печати в соответствии с мастером для тонкой настройки печати.</p>	1 (Светлая) - 5 (Темная)
	<p>[Н6] Наладка плотности первого оттиска Выберите уровень плотности печати первого оттиска в соответствии с мастером. Этот параметр можно выбрать независимо от [Н5] Подстройка плотности печати.</p>	1 (Светлая) - 5 (Темная)

По завершении этого действия отображается экран подтверждения.

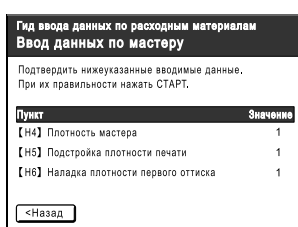









Пункт	Значение
[Н4] Плотность мастера	1
[Н5] Подстройка плотности печати	1
[Н6] Наладка плотности первого оттиска	1

Нажмите клавишу , чтобы подтвердить выбор.
Возврат к основному экрану.

Устранение неисправностей

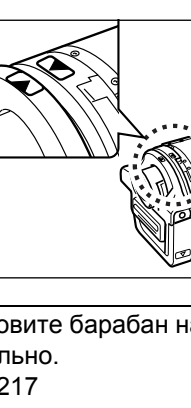

При возникновении каких-либо неисправностей до обращения в службу обслуживания ознакомьтесь со следующей схемой.





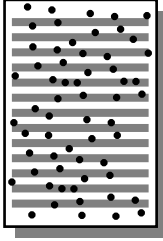

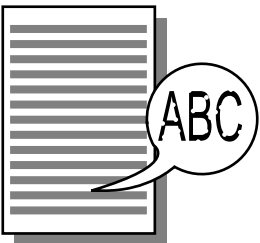
Неисправность	Возможная причина	Действие
Аппарат не запускается при нажатии выключателя электропитания.	Возможно, выключатель питания был нажат, когда аппарата находился в ждущем режиме.	Попытайтесь нажать выключатель питания еще раз. Прежде чем нажимать выключатель питания, следует убедиться, что аппарат действительно находится в ждущем режиме, проверив индикатор  на панели управления. Если клавиша  горит, аппарат находится в ждущем режиме. Нажмите клавишу  , чтобы выйти из ждущего режима и активизировать аппарат.
	Аппарат отсоединен от сети электропитания.	<ul style="list-style-type: none"> Проверьте правильность подсоединения сетевого шнура к аппарату и сетевой розетке. Проверьте сетевой рубильник.
Передняя крышка закрыта, но сообщение об ошибке не сбрасывается.	Передняя крышка закрыта неплотно.	Полностью закройте переднюю крышку. Магнитная защелка должна полностью защелкнуться.
Не удается закрыть лоток подачи бумаги.	Направляющие лотка подачи бумаги не раздвинуты до предела.	Включите электропитание и опустите лоток подачи бумаги в нижнее положение. Установите рычаг фиксации направляющих лотка подачи бумаги в положение  , раздвиньте направляющие лотка подачи бумаги до предела и закройте лоток подачи бумаги.  стр.32
	Электропитание отключено до перевода лотка подачи бумаги в нижнее положение.	
Не удается установить на место барабан.	После вращения барабан остановлен в неправильном положении.	После вращения барабана вручную убедитесь в том, что метка  и метка  совмещены, как показано. 
	Барабан неправильно установлен на направляющую.	Установите барабан на направляющую правильно.  стр.217

Неисправность	Возможная причина	Действие
Индикация ошибки не исчезает, даже если все расходные материалы заправлены в аппарат (краска, рулон мастер-пленки).	Расходные материалы (краска, рулон мастер-пленки) заправлены неправильно.	После установки тубы с краской поверните ее по часовой стрелке (🔒) для фиксации. Можно также заново установить тубу с краской. ☞ стр.211
	Туба с краской не содержит информации о краске.	Не удаляйте бирку, прикрепленную к секции сопла тубы с краской. При удалении этой бирки установите новую тубу с краской. ☞ стр.211
	Рулон мастер-пленки не содержит информации о мастере.	Не удаляйте секцию (I) из сердечника мастера. При удалении этой секции установите новый рулон мастер-пленки. ☞ стр.208
Невозможно извлечь бокс для использованных мастеров.	Параметр “Защита” включен.	Если настройка “Защита” включена, бокс для использованных мастеров обычно невозможно удалить. ☞ стр.174
	Бокс для использованных мастеров заблокирован.	Чтобы разблокировать бокс, переместите рычаг бокса для использованных мастеров вправо. Если бокс для использованных мастеров заперт на замок, обратитесь к администратору, чтобы открыть замок. ☞ стр.213
На оттисках отсутствует изображение.	Оригинал установлен лицевой стороной вверх.	Поместите оригинал лицевой стороной вниз. Это также относится к АПО (поставляется дополнительно).
	Мастер установлен неправильной стороной наружу.	Установите рулон мастер-пленки правильно. ☞ стр.208
Некоторые участки на оттисках не пропечатаны.	Загрязнено стекло экспозиции (и/или стекло сканера АПО).	Очистите стекло экспозиции (и/или стекло сканера АПО). ☞ стр.221
	На мастер попал посторонний объект.	Извлеките барабан и убедитесь в том, что на мастере нет посторонних объектов. Если посторонний объект попал между мастером и барабаном, удалите мастер. Затем установите барабан и повторите операцию изготовления мастера.
	<ul style="list-style-type: none"> При изготовлении мастера формат бумаги, заправленной в лоток подачи бумаги, отличается от формата оригинала. При изготовлении мастера направляющие лотка подачи бумаги не установлены по ширине бумаги. 	Мастер изготовлен в соответствии с форматом бумаги, помещенной в лоток подачи бумаги (т.е. шириной направляющих лотка подачи бумаги и длиной бумаги). Если формат бумаги, загруженной в лоток, меньше формата оригинала, мастер изготавливается не для всего оригинала. Поместите в лоток бумагу того же формата, что и формат оригинала, и выполните операцию изготовления мастера.

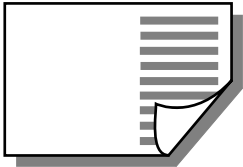





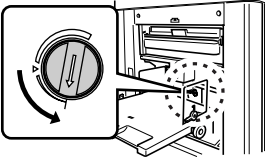
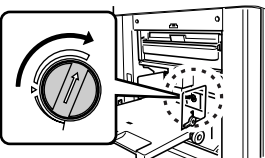

Неисправность	Возможная причина	Действие
<p>На оттисках обнаружены белые вертикальные полосы.</p> 	<p>Печатающая термоголовка узла изготовления мастера или стекло сканера АПО (поставляется дополнительно) запачканы грязью, обрывками бумаги и т.д.</p>	<p>Осторожно протрите печатающую термоголовку или стекло сканера мягкой тканью. ☞ стр.221</p>
<p>На оттисках печатается нежелательный фон оригинала.</p> 	<p>Если в качестве оригинала используется газета или цветная бумага, на оттисках печатается фон оригинала.</p>	<p>Осветлите “Контраст” и создайте новый мастер. ☞ стр.58</p>
<p>На оттисках появляется грязь.</p>	<p>Загрязнено стекло экспозиции (и/или стекло сканера АПО).</p>	<p>Очистите стекло экспозиции (и/или стекло сканера АПО). ☞ стр.221</p>
<p>Края оттисков испачканы краской.</p>	<p>При изготовлении мастера формат бумаги, заправленной в лоток подачи бумаги, превышает формат оригинала.</p> <p>Была ли при изготовлении мастера использована настройка [Сканмаксимум]?</p> <p>При печати на толстой бумаге (например, на карточках) углы бумаги коснулись мастера и повредили его.</p>	<p>Поскольку мастер был изготовлен в соответствии с форматом, превышающим оригинал, края обрабатывались как тени. Поместите бумагу того же формата, что и формат оригинала, и выполните операцию изготовления мастера еще раз. Для устранения неполадки можно также прикрепить ленту, как описано ниже.</p> <p>Изготовьте другой мастер и печатайте с его помощью. Можно также извлечь барабан и скрепить поврежденную часть мастера целлофановой лентой. Однако при использовании целлофановой ленты мастер может быть не отправлен в бокс для использованных мастеров должным образом.</p>

Неисправность	Возможная причина	Действие
<p>Оборотная сторона оттисков запачкана краской</p> 	<p>Прижимающий валик испачкан краской.</p>	<p>Удалите барабан и очистите прижимающий валик. ☞ стр.222</p> <p>Если положение оттиска находится вне бумаги для печати, это может привести к попаданию краски на прижимающий валик. Будьте осторожны, изменяя формат бумаги для печати или смещая положение оттиска.</p>
	<p>При изготовлении мастера направляющие лотка подачи бумаги не установлены по ширине бумаги.</p>	<p>Отрегулируйте направляющие лотка подачи бумаги по ширине бумаги. Если направляющие лотка подачи бумаги установлены шире чем ширина бумаги, мастер может получиться шире, чем это требуется. ☞ стр.32</p>
	<p>Возможно используемая бумага недостаточно хорошо впитывает краску.</p>	<p>Краска высыхает недостаточно быстро, оставляя пятна на оборотной стороне следующего листа. Замените бумагу или же воспользуйтесь функцией “Экономия краски” или “Интервал”. ☞ стр.68 ☞ стр.97</p>
<p>Тусклые оттиски. Размытый текст.</p> 	<p>Если аппарат не используется долгое время, на поверхности барабана может засохнуть краска. Поэтому сразу после начала печати оттиски могут оказаться тусклыми или размытыми.</p>	<p>Краска на барабане печати может засохнуть, если аппарат не используется долгое время. Печать с высохшей краской может привести к печати светлых или тусклых оттисков. Нажмите клавишу  и сделайте несколько контрольных оттисков, а затем приступайте к копированию. Или же используйте “Раскатка”. ☞ стр.143</p>
	<p>Тусклые оригиналы приводят к печати тусклых оттисков.</p>	<p>Увеличьте уровень сканирования и повторите операцию изготовления мастера. ☞ стр.58</p> <p>Для оригиналов, написанных карандашом, выберите карандашный режим. ☞ стр.56</p>
	<p>При низкой температуре в месте установки аппарата (ниже 15°C) или в месте хранения туб краска распределяется неравномерно.</p>	<p>Приступайте к работе с аппаратом после того, как он прогрелся до комнатной температуры. ☞ стр.11</p>
	<p>Выбран режим экономии краски.</p>	<p>В режиме “Экономия краски” оттиски выглядят бледнее чем обычно. ☞ стр.68</p>

Неисправность	Возможная причина	Действие
<p>Функция “Мультип” не действует. На одной стороне ничего не напечатано.</p> 	<p>Поместили ли вы второй оригинал сразу после звукового сигнала, когда отображалось сообщение “Поместите следующий оригинал и нажмите клавишу Старт”?</p>	<p>Во время печати с использованием функции “Мультип” аппарат подает звуковой сигнал во время интервала мультипа. Поместите второй оригинал во время интервала. Если аппарат начинает сканирование второго оригинала, не подав звукового сигнала, даже если сканирование выполняется со стекла экспозиции, следует отрегулировать настройки “Интервал мультипа” на экране Управление. ☞ стр.161</p>
	<p>Не была ли случайно нажата клавиша  в процессе сканирования оригинала?</p>	<p>При нажатии клавиши  в процессе сканирования печать прекращается. Не нажимайте клавишу  вплоть до завершения сканирования всех оригиналов.</p>
<p>Смещено левое и правое положение оттиска.</p>	<p>Левое и правое положения оттиска не отрегулированы по отношению к центру.</p>	<p>Лоток подачи бумаги оборудован диском регулировки горизонтального положения оттиска. Опустите лоток, отрегулируйте позицию, а затем сделайте контрольный оттиск для проверки позиции. ☞ стр.94</p>
<p>Бумага прилипает к поверхности барабана.</p>	<p>Верхнее поле оригинала или оттиска слишком мало.</p>	<p>Поле оригинала (верхняя часть оттиска в направлении вывода бумаги) должно быть не менее 5 мм. Опустите положение оттиска по вертикали. Если эта регулировка невозможна, копируйте оригинал, обеспечив поле достаточного размера, и изготовьте мастер еще раз. ☞ стр.59</p>
	<p>Используется непригодная бумага.</p>	<p>Используйте рекомендованную бумагу. ☞ стр.15</p>
	<p>В верхней части оригинала находится сплошная черная полоса.</p>	<p>Если в верхней части оригинала находится сплошная черная полоса, отпечатанные копии могут выводиться неправильно. Измените направление оригинала на обратное и повторите изготовление мастера.</p>
<p>Выводятся отпечатанные и скрученные копии.</p>	<p>Бумага для печати загружена так, что волокна направлены по горизонтали.</p>	<p>Загрузите бумагу так, чтобы волокна были направлены по вертикали.</p>
<p>Бумага замялась в АПО (поставляется дополнительно).</p>	<p>В АПО застряла бумага (поставляется дополнительно).</p>	<p>Потяните рычаг освобождения оригиналов АПО вправо или поверните диск освобождения оригиналов и удалите застрявшую бумагу.</p>  

Неисправность	Возможная причина	Действие
Отпечатанные оттиски плохо выравниваются в приемном лотке.	Положения направляющих приемного лотка и стопора бумаги не отрегулированы.	Отрегулируйте направляющие приемного лотка и стопор бумаги по формату бумаги. При использовании толстой бумаги установите их немного шире обычного. Если было отрегулировано горизонтальное положение в лотке подачи бумаги, переместите направляющие приемного лотка в том же направлении. ☞ стр.35
	Позиции крыльев вывода бумаги выбраны неправильно.	Установите крылья вывода бумаги в соответствии с форматом и толщиной бумаги. ☞ стр.98
	Выравниватели бумаги установлены неправильно.	Установите выравниватели бумаги правильно. ☞ стр.35
	Рычаг регулировки усилия прижима бумаги установлен неправильно.	Если рычаг регулировки усилия прижима бумаги установлен в положение "CARD (Откр) (☞)", при использовании стандартной бумаги отпечатанные копии могут совмещаться неправильно. Установите рычаг регулировки усилия прижима бумаги в положение "NORMAL (СТАНДАРТНАЯ) (☞)". ☞ стр.33
Бумага выходит за стопор приемного лотка.	---	<p>Выполните следующие шаги, чтобы выровнять приемный лоток:</p> <ol style="list-style-type: none"> 1) Сложите стопор/направляющие приемного лотка. 2) Поднимите края приемного лотка обеими руками и переместите вал приемного лотка в положение В. Для большинства случаев рекомендуется положение А. <div data-bbox="1061 1429 1337 1753" style="text-align: center;"> </div> <p>А: обычное положение В: переместите в это положение, если бумага выходит за стопор приемного лотка.</p>

Неисправность	Возможная причина	Действие
<p>Бумага неравномерно подается из лотка подачи бумаги (пропущенные листы или подача нескольких листов).</p>	<p>Используется непригодная бумага.</p>	<p>Используйте бумагу, соответствующую рекомендациям. ☞ стр.15</p>
	<p>Рычаг регулировки усилия прижима бумаги установлен в неправильное положение.</p>	<p>При использовании толстой бумаги или бумаги со скользкой поверхностью установите рычаг регулировки усилия прижима бумаги в положение “CARD (Откр)” (☞ стр.33).</p>
	<p>Неправильно выбран угол разделяющей пластины.</p>	<p>Поверните диск регулировки угла разделяющей пластины следующим образом.</p> <ul style="list-style-type: none"> • При пропуске листов Поверните диск влево.  <ul style="list-style-type: none"> • При подаче нескольких листов Поверните диск вправо.  <p>Важно:</p> <ul style="list-style-type: none"> • Перед регулировкой убедитесь, что из лотка подачи бумаги удалена вся бумага, и что лоток опущен в нижнее положение.
	<p>Не отрегулирована настройка подачи бумаги на экране “Функции”.</p>	<p>Отрегулируйте “Настройка подачи”. Узнайте подробнее о регулировке у дилера (или уполномоченного представителя службы обслуживания).</p>
<p>Оборотная сторона отпечатанных карточек отслаивается, или ведущая кромка отпечатанных карточек имеет складки.</p>	<p>Неправильно установлен угол разделяющей пластины</p>	<p>Чтобы отрегулировать угол, поверните диск регулировки угла разделяющей пластины.</p>
<p>Отображается сообщение об ошибке, даже если нет застрявшей бумаги.</p>	<p>Не выведена ли поднятая бумага во время второго поворота барабана печати?</p>	<p>Просмотрите оттиски, и если верхнее поле составляет менее 5 мм, немного опустите позицию оттиска.</p>
	<p>Не падает ли на аппарат прямой солнечный свет?</p>	<p>Прямой солнечный свет воздействует на датчик. Повесьте жалюзи или шторы или переместите аппарат в другое место, где на него не будет падать прямой солнечный свет.</p>

Неисправность	Возможная причина	Действие
При печати компьютерного файла, состоящего из нескольких страниц, аппарат повторяет процесс изготовления мастера по одной странице.	Не выбран ли параметр “Разобрать по копиям” в драйвере принтера?	Удалите текущее задание печати. Отмените параметр “Разобрать по копиям” и отправьте данные на аппарат повторно. Смотрите  стр.46, шаг 4.  стр.52
Компьютер отправил файл, но аппарат его не получил.	Не отображается ли на дисплее экран Управление?	Нажмите  и переключитесь на основной экран с экрана Управление.
Клавиша  мигает.	Полученные данные ожидают вывода на печать?	Нажмите клавишу  и приступайте к печати.



Приложение

Дополнительные устройства

Возможности аппарата можно расширить, установив дополнительные устройства. Подробнее о дополнительных устройствах можно узнать у дилера (или уполномоченного представителя службы обслуживания).

◆ Автоматический податчик документов AF-VI

Автоматически подает до 50 листов оригиналов.

◆ Цветной барабан

Чтобы выполнять полноцветную печать, просто установите его вместо барабана печати. (футляр прилагается)

◆ Барабан W A4 (Letter)

Специальный барабан для бумаги формата A4 или Letter в альбомной ориентации. (футляр прилагается)

◆ Лоток широкой укладки

Этот блок может принимать бумагу форматом до 340 мм × 555 мм.

◆ Счетчик магнитных карт

При однократном нажатии кнопки можно просмотреть число отпечатанных оттисков и использованных мастеров на данный период времени. Это помогает контролировать расходы.

◆ Разделитель тиражей

Если используется функция программируемой печати, разделитель тиражей позволяет печатать и сортировать листы в группы, разделяемые лентой-закладкой.

◆ Карта сохранения документов DM-128CF / карта сохранения документов DM-512CF

Карта сохранения с использованием функции памяти.

◆ Комплект подачи открыток

Это устройство позволяет подавать более плотную бумагу (например, открытки).

◆ Комплект подачи конвертов

Это устройство позволяет подавать конверты.

◆ Стол-подставка

◆ Держатель краски/мастера

Подставка для хранения расходных материалов (например, краски и мастеров).

◆ RISO Network Card

Используется для прямого подсоединения аппарата к локальной сети.

Плата поставляется с программным обеспечением RISO-MONITOR, позволяющим проверять состояние аппарата с компьютера.

◆ RISO Controller IS300

Дополнительный контроллер, позволяющий использовать аппарат в качестве сетевого принтера PostScript 3.

Технические характеристики

RISO EZ591

Способы изготовления мастеров/печати	Скоростное цифровое изготовление мастеров/полностью автоматическая трафаретная печать
Тип оригинала	Книга (10 кг или менее), лист
Формат оригинала (макс./мин.)	При использовании стекла экспозиции: 50 мм × 90 мм - 310 мм × 432 мм При использовании автоматического податчика оригиналов AF-VI: 100 мм × 148 мм - 310 мм × 432 мм
Плотность бумаги оригинала	При использовании стекла экспозиции: 10 кг или меньше При использовании автоматического податчика оригиналов AF-VI: 50 г/м ² - 128 г/м ²
Формат бумаги для печати (макс./мин.)	100 мм × 148 мм - 310 мм × 432 мм
Емкость лотка для бумаги	1000 листов (64 г/м ²)
Плотность бумаги для печати	46 г/м ² - 210 г/м ²
Режим обработки изображений	Текст, Фото (Стандартный/Портрет/Группа), Комби (Текст/Фото/Тень Выкл.), Карандаш (Темнее/Светлее)
Время изготовления мастера	Приблиз. 20 секунд (для А4/Портрет/коэффициент масштабирования 100%)
Площадь печати (макс.)	291 мм × 425 мм
Коэффициент масштабирования при печати	Масштабирование: 50 - 200% Стандартные коэффициенты масштабирования (увеличение): 200%, 154%, 129%, 121% Стандартные коэффициенты масштабирования (уменьшение): 78%, 65%, 61%, 50% Поле+: 90 - 99%
Скорость печати	Приблиз. 60 - 130 страниц в минуту (пять изменяемых вариантов)
Регулировка положения оттиска	По вертикали: ±15 мм; по горизонтали: ±10 мм
Заправка краски	Автоматическая (1000 мл в одной тубе)
Заправка/удаление мастеров	Автоматическая (приблиз. 215 листов в одном рулоне)
Емкость бокса для использованных мастеров	100 листов
Интерфейс пользователя	Светодиодная сенсорная панель со стрелками хода выполнения, фронтальная
Дополнительные устройства	Автоматический податчик оригиналов AF-VI, цветной барабан, барабан W A4 (Letter), лоток широкой укладки, счетчик магнитных карт, разделитель тиражей, карта сохранения документов, комплект для подачи открыток, комплект для подачи конвертов, Стол-подставка, держатель краски/мастера, RISO Network Card, RISO Controller IS300
Электропитание	EZ591U: 100-120/220-240 В переменного тока, 50-60 Гц, 3,4 А/1,6 А
Габариты	При использовании: 1415 мм (Ш) × 655 мм (Г) × 665 мм (В) При хранении: 780 мм (Ш) × 655 мм (Г) × 665 мм (В)
Масса	Приблиз. 103 кг
Сохранность	Соответствует стандарту МЭК 60950-1, для работы в помещении, со степенью загрязнения 2*1, на высоте до 2000 м или меньше над уровнем моря

Примечание:

- В связи с усовершенствованиями и изменениями аппарата некоторые иллюстрации и объяснения в данном руководстве могут не соответствовать вашему аппарату.
- Технические характеристики могут быть изменены без предварительного уведомления.

*1 Степень загрязнения в условиях использования в соответствии с количеством пыли и грязи в воздухе. Степень "2" соответствует общей обстановке в помещении.

RISO EZ571

Способы изготовления мастеров/печати	Скоростное цифровое изготовление мастеров/полностью автоматическая трафаретная печать
Тип оригинала	Книга (10 кг или менее), лист
Формат оригинала (макс./мин.)	При использовании стекла экспозиции: 50 мм × 90 мм - 310 мм × 432 мм При использовании автоматического податчика оригиналов AF-VI: 100 мм × 148 мм - 310 мм × 432 мм
Плотность бумаги оригинала	При использовании стекла экспозиции: 10 кг или меньше При использовании автоматического податчика оригиналов AF-VI: 50 г/м ² - 128 г/м ²
Формат бумаги для печати (макс./мин.)	100 мм × 148 мм - 310 мм × 432 мм
Емкость лотка для бумаги	1000 листов (64 г/м ²)
Плотность бумаги для печати	46 г/м ² - 210 г/м ²
Режим обработки изображений	Текст, Фото (Стандартный/Портрет/Группа), Комби (Текст/Фото/Тень Выкл.), Карандаш (Темнее/Светлее)
Время изготовления мастера	Приблиз. 20 секунд (для А4/Портрет/коэффициент масштабирования 100%)
Площадь печати (макс.)	291 мм × 413 мм
Коэффициент масштабирования при печати	Масштабирование: 50 - 200% Стандартные коэффициенты масштабирования (увеличение): 163%, 141%, 122%, 116% Стандартные коэффициенты масштабирования (уменьшение): 87%, 82%, 71%, 61% Поле+ : 90 - 99%
Скорость печати	Приблиз. 60 - 130 страниц в минуту (пять изменяемых вариантов)
Регулировка положения оттиска	По вертикали: ±15 мм; по горизонтали: ±10 мм
Заправка краски	Автоматическая (1000 мл в одной тубе)
Заправка/удаление мастеров	Автоматическая (приблиз. 220 листов в одном рулоне)
Емкость бокса для использованных мастеров	100 листов
Интерфейс пользователя	Светодиодная сенсорная панель со стрелками хода выполнения, фронтальная
Дополнительные устройства	Автоматический податчик оригиналов AF-VI, цветной барабан, барабан W A4 (Letter), лоток широкой укладки, счетчик магнитных карт, разделитель тиражей, карта сохранения документов, комплект для подачи открыток, комплект для подачи конвертов, Стол-подставка, держатель краски/мастера, RISO Network Card, RISO Controller IS300
Электропитание	EZ571E: 220-240 В переменного тока, 50-60 Гц, 1,6 А EZ571A (для Кореи): 220 В переменного тока, 60 Гц, 1,6 А EZ571A (для Тайваня): 110 В переменного тока, 60 Гц, 3,4 А EZ571A (для других стран): 220-240 В переменного тока, 50-60 Гц, 1,6 А
Габариты	При использовании: 1415 мм (Ш) × 655 мм (Г) × 665 мм (В) При хранении: 780 мм (Ш) × 655 мм (Г) × 665 мм (В)
Масса	Приблиз. 103 кг
Сохранность	Соответствует стандарту МЭК 60950-1, для работы в помещении, со степенью загрязнения 2*1, на высоте до 2000 м или меньше над уровнем моря

Примечание:

- В связи с усовершенствованиями и изменениями аппарата некоторые иллюстрации и объяснения в данном руководстве могут не соответствовать вашему аппарату.
- Технические характеристики могут быть изменены без предварительного уведомления.

*1 Степень загрязнения в условиях использования в соответствии с количеством пыли и грязи в воздухе. Степень "2" соответствует общей обстановке в помещении.

RISO EZ531

Способы изготовления мастеров/печати	Скоростное цифровое изготовление мастеров/полностью автоматическая трафаретная печать
Тип оригинала	Книга (10 кг или менее), лист
Формат оригинала (макс./мин.)	При использовании стекла экспозиции: 50 мм × 90 мм - 310 мм × 432 мм При использовании автоматического податчика оригиналов AF-VI: 100 мм × 148 мм - 310 мм × 432 мм
Плотность бумаги оригинала	При использовании стекла экспозиции: 10 кг или меньше При использовании автоматического податчика оригиналов AF-VI: 50 г/м ² - 128 г/м ²
Формат бумаги для печати (макс./мин.)	100 мм × 148 мм - 310 мм × 432 мм
Емкость лотка для бумаги	1000 листов (64 г/м ²)
Плотность бумаги для печати	46 г/м ² - 210 г/м ²
Режим обработки изображений	Текст, Фото (Стандартный/Портрет/Группа), Комби (Текст/Фото/Тень Выкл.), Карандаш (Темнее/Светлее)
Время изготовления мастера	Приблиз. 20 секунд (для А4/Портрет/коэффициент масштабирования 100%)
Площадь печати (макс.)	251 мм × 357 мм
Коэффициент масштабирования при печати	Масштабирование: 50 - 200% Стандартные коэффициенты масштабирования (увеличение): 163%, 141%, 122%, 116% Стандартные коэффициенты масштабирования (уменьшение): 87%, 82%, 71%, 61% Полет+ : 90 - 99%
Скорость печати	Приблиз. 60 - 130 страниц в минуту (пять изменяемых вариантов)
Регулировка положения оттиска	По вертикали: ±15 мм; по горизонтали: ±10 мм
Заправка краски	Автоматическая (1000 мл в одной тубе)
Заправка/удаление мастеров	Автоматическая (приблиз. 250 листов в одном рулоне)
Емкость бокса для использованных мастеров	100 листов
Интерфейс пользователя	Светодиодная сенсорная панель со стрелками хода выполнения, фронтальная
Дополнительные устройства	Автоматический податчик оригиналов AF-VI, цветной барабан, барабан W A4 (Letter), лоток широкой укладки, счетчик магнитных карт, разделитель тиражей, карта сохранения документов, комплект для подачи открыток, комплект для подачи конвертов, Стол-подставка, держатель краски/мастера, RISO Network Card, RISO Controller IS300
Электропитание	EZ531A: 220 В переменного тока, 60 Гц, 1,6 А
Габариты	При использовании: 1415 мм (Ш) × 655 мм (Г) × 665 мм (В) При хранении: 780 мм (Ш) × 655 мм (Г) × 665 мм (В)
Масса	Приблиз. 103 кг
Сохранность	Соответствует стандарту МЭК 60950-1, для работы в помещении, со степенью загрязнения 2*1, на высоте до 2000 м или меньше над уровнем моря

Примечание:

- В связи с усовершенствованиями и изменениями аппарата некоторые иллюстрации и объяснения в данном руководстве могут не соответствовать вашему аппарату.
- Технические характеристики могут быть изменены без предварительного уведомления.

*1 Степень загрязнения в условиях использования в соответствии с количеством пыли и грязи в воздухе. Степень "2" соответствует общей обстановке в помещении.

Индекс

Numerics

2 в 1 69, 70, 74

A

Auto-Process Key (Клавиша автообработки) ... 23

I

i Информация 207

i-информация 29

L

Log out Key (Клавиша выхода из аппарата) 23

M

Master-Making Key (Клавиша изготовления мастера) 23

MODE Key (Клавиша режима) 22

P

PIN код 107, 109, 113, 165

Print Density Adjustment Indicator (индикатор регулировки плотности печати) 22

Print Density Adjustment Keys/Indicator (Клавиши регулировки плотности печати) 22

Print Key (Клавиша печати) 23

Print Quantity Keys (Клавиши количества копий) (клавиши от 0 до 9) 22

Print Speed Adjustment Indicator (индикатор скорости печати) 22

Print Speed Adjustment Keys (Клавиши скорости печати) 22

Proof Key (Клавиша контрольного оттиска) 23

R

Reset Key (Клавиша сброса) 23

RISO COPY COUNT VIEWER (СРЕДСТВО ПРОСМОТРА СЧЕТЧИКА КОПИЙ RISO) 14

RISO Network Card 250

RISO USB PRINT MANAGER (ДИСПЕТЧЕР USB-ПЕЧАТИ RISO) 14

RISO Utility Software (Утилиты RISO) 14

RISO Controller IS300 250

S

Start Key (Клавиша Старт) 23

Stop Key (Клавиша Стоп) 23

Storage Memory 183

U

USB флэш-накоп. 107, 113, 165

USB флэш-накопитель 151

V

Vertical Print Position Adjustment Keys (Клавиша регулировки вертикального положения оттиска) 22

W

WAKE-UP Key (Клавиша вывода из режима энергосбережения) 23

A

Авто 60

Автовыключение 162

Автоматический податчик документов AF-VI 250

Автоматический податчик оригиналов 20

Автоматическое растирание краски (раскатка) ... 42

Автом.раст.краски 163

Автообн. Страницы 144, 163

Автообновление страницы 146

Автоотключение 162

Автопечать 30, 45, 54, 64

Автопроцесс выключен 47, 54

Автосброс 161

Автосвязь по линии 164

АПО 17, 20, 147, 222

АПО полуавтомат 147, 159

Б

Барабан 215, 217

Барабан W A4 (Letter) 250

Барабан печати 21

Белый валик 222

Билет 69, 72, 78

Бобины 209

Боковое поле 85

Бокс для использованных мастеров 20, 213

Бумага 63

Бумага для печати 15

Бумага специального формата 63, 170, 172

В

Ввод данных бумаги 160, 170

Ввод данных по краске 239

Ввод данных по мастеру 240

Ввод имени пользователя 115

Ввод подборок 157, 168

Ввод Прямой Доступ 157, 168

Ввод форматов и изменение имен 170

Вертикальная (верх/низ) регулировка 94

Верхнее поле 83

Вид ключа режима 157

Вид основного экрана 29

Вкл. 54

Вкладка "Подборки" 168

Влажность 11

Время выключения 162

Время остановки 45, 54

Всплывающее сообщение 232

Выбор интерфейса 160

Вызов контроля специальной бумаги 102

Вызов памяти работ 138

Вызов поддержки	232	ИД-зад. Печати	183
Вызов сохраненных данных	183	Извлечение барабана печати	215
Выключатель питания	21, 32	Извлечение программы	131
Выключено	118	Изменение имени владельца	181
Выравниватель бумаги	21, 35, 36	Изменение направления вывода	52
Выс/Полн. управление	106, 107	Изменение настройки контроля специальной бумаги	103
Выталкивающий рычаг	213	Изменение порядка данных	185
Г		Изменение регистрации администратора/ пользователя	119
Градация оттенков на фотографии	67	Изменение сохраненных программ	133
Группа	116, 123	Изображение	56
Д		Имя владельца	181
Далее	125	имя владельца	180
Данные	29	Имя пользователя	115
Дата напоминания	151	Индикатор автообработки	64
Держатель колпачка тубы с краской	21, 212	Индикатор положения по центру	94
Держатель краски/мастера	250	Индикатор регулировки плотности печати	93
Держатель рулона мастер-пленки	21, 209	Индикатор регулировки скорости печати	92
Диск освобождения оригиналов АПО	230	Инструкции по эксплуатации	9
Диск регулировки горизонтального позиционирования оттиска	20, 95	Интервал	97
Дисплей	20, 22, 24	Интервал дуплекса	164
Дисплей количества копий	22, 96	Интервал мультитипа	73, 161
Дисплей количества оттисков	96	Инф.внеш.интерф.	161
Диспл.списка работ	158	Исходная папка	160
Длинная бумага	171	Исходный экран	24
Добавление бумаги	34	К	
Доп. инструменты	164	Карандаш	56
Дополнительные устройства	250	Карандаш (Светлее)	56
Дополнительные функции	106	Карандаш (Темнее)	56
Дополнительные функции (линейный принтер)	199	Карта сохранения документов	250
Доступ с идентификацией пользователя	107, 118	Клавиша *	22
Драйвер принтера RISO	14	Клавиша +	22
Дуплексная печать	202	Клавиша ×	22
З		Клавиша Р	22
Заблокировано	29	Клавиша автообработки	64
Задание	30	Клавиша вывода из режима сохранения энергии	39
Задание группы для назначения	116	Клавиша выравнивания положения оттиска по центру	94
Задание напоминания раз в месяц	153	Клавиша выхода из режима энергосбережения	49
Закрытие лотка бумаги	34	Клавиша контрольного оттиска	96
Закрытие приемного лотка	36	Клавиша регулировки плотности печати	93
Замена барабана печати	215	Клавиша С	22
Замена батарей	225, 232	Клавиши регулировки положения оттиска по вертикали	94
Замена бумаги	34	Клавиши регулировки скорости печати	92
Замена мастера	208	Кнопка бумаги	30
Замена расходных материалов	206	Кнопка освобождения барабана печати ..	21, 215
Защита	162, 173, 174	Кнопка освобождения узла изготовления мастера	21, 208
Звук. сигнал	163	Кнопка подъема/опускания лотка подачи бумаги	20, 34, 95
Значки и обозначения, используемые в этом руководстве	8	Кнопки на сенсорном экране	30
И			
Идентиф.печати	48		

Комби	56	Настройка бумаги для печати	32
Комби (Затен. Вык)	56	Настройка выхода бумаги	98
Комби (Текст)	56	Настройка дисплея	158
Комби (Фото)	56	Настройка для программируемой печати	126
Комплект подачи конвертов	250	Настройка подачи	98
Комплект подачи открыток	250	Настройка сведений о данных	180
Контраст	58	Настройка уровня управления	111
Контраст скана	58	Настройки по умолчанию	157, 165
Контраст сканиров.	159	Начальный экран	24, 158
Контраст фотографии	66	Независимо	59, 61
Контроль запасов	163	Неполадки	242
Контроль крыльев	98, 99	Неск. оригиналов	124, 127
Контроль специальной бумаги	103, 104	Низ/Только адм.вкладка	106, 107
Контрольная крышка	37	Номер регистрации пользователя (ИД)	112
Контрольный оттиск	96		
Контр. спец. бумаги	98, 100, 102	О	
Копирование сохраненных данных	189	Область вкладок	29, 30
Краска	211, 218	Область выполнения задания	30
Кривая тона	67	Область дополнительных устройств	30
Крыло вывода бумаги	21, 98	Область прямого доступа	29, 168
Крылья вывода	160	Область свойств задания	30
Крышка стекла экспозиции	20	область сообщений	143
Крышка узла изготовления мастера	21, 208	Область состояния	29, 30
Крюк разделителя листов	222, 231	Область функций	29
Крюк удаления мастера	222, 231	Обнов.инфо.о ссылк	164
		Обновить	52, 125, 144
Л		Обновление страницы	30
Лимит	117	Обраб. изображения	56, 159
Линейный принтер	164, 192	Обращение с аппаратом	11
Лоток бумаги	32	Обращение с бумагой для печати	16
Лоток подачи бумаги	20	Обращение с краской	12
Лоток широкой укладки	250	Обслуживание	220
		Ограничения по размеру и плотности	15, 17
М		Один оригинал	69, 123, 126
Максимальная площадь запечатывания	18	Описания функций	9
Мастер	219	ОР автопроцесс	159
Масштаб	59, 62, 159	Оригинал	17
Масштаб - поле	161	Ориентация бумаги для печати	73
Материалы, которые не следует печатать	18	Ориентация оригинала и результаты печати	70
Место инструмента	164	Основная адрес МП	161
Место установки	10	Основной процесс	31
Мин. кол-во копий	163	Основной экран печати на линейном принтере	199
Много оригиналов	69	Отключение доступа с идентификацией пользователя	118
Мой прямой доступ	155	Отмена задания	125
Мой счетч.	206	Оттиск	87
Мультитип-печать	69, 70, 76	Отчет ИД-счетчика	151
		Отчет счетчика	152
Н		Очистка всех счетчиков пользователей	122
Наложение	187	Очистка настройки контроля специальной бумаги	104
Наложение сохраненных данных	188	Очистка памяти работ	140
Напоминание раз в месяц	153	Ошибка	29
Направляющая оригиналов АПО	20	Ошибки дополнительного устройства	224, 226
Направляющие бумаги лотка	20	Ошибки замятия бумаги	224, 230
Направляющие бумаги приемного лотка	35, 36		
Направляющие лотка бумаги	32		
Направляющие приемного лотка	21		
Настр. выхода бум.	160		

Ошибки застревания мастера	224, 225
Ошибки расходных материалов	224, 227
Ошибки, требующие обращения в сервис	224, 225
Ошибки установки	224, 228

П

Память	183
Память работ	135, 136, 138, 140
Панель крышки стекла экспозиции	20, 221
Панель управления	20, 22
Пауза	29
Пауза перед Мастером	46, 54
Пауза перед Печатью	47, 54
Передняя крышка	21
Переимен. Группы	108, 121, 162
Переименов	115, 129
Переименование памяти работ	136
Переименование программы	129
Переключатель мм/дюймов	158
Перемещение сохраненных данных	189
Переч.раб. USB	44, 49, 183
Печатающая термоголовка	21, 221
Печать	151
Печать без ИД	184
Печать с бумажного документа	29, 31, 39
Печать с компьютера	30, 31, 44
Плотность печати	22, 93
Плотность (плотность печати)	93
Плотность сканирования оригинала	58
Повернуть	145, 150
Поверхность принтера	223
Подборки	168
Подключение к компьютеру	13
Подсоединение питания	10
Подстройка плотности печати	93
Поле	18, 73
Поле оригинала	18
Поле+	59, 60
Положение оттиска	22
Порядок данных	185
Последовательность операций при использовании функции управления пользователями	108
Предварительный просмотр	30, 52
Предупреждающие сообщения	233
Приемный лоток	21, 35, 36
Приемный лоток оригиналов АПО	20
Прижим	159
Прижимающий валик	222
Приложение	250
Приоритет дисплея	157
Пробный оттиск	96
Проверка оставшихся расходных материалов	206
Программа	123, 128, 129, 131, 132, 133

Программирование печати	125, 126
Программируемые функции	157, 200
Проп. стр.	52
Пропуск страницы	30
Прямая печать	44
Прямой доступ	168

Р

Работа пользователя	117
Работы	134
Разделит. тиражей	159
Разделитель тиражей	125, 250
Разъем USB	21, 49
Раскатка	143
Раскатка барабана	29
Распознавание	107, 109, 113, 162, 165
Располож. страницы	164
Расположение бирки с предупреждением	12
Растр	65
Расходные материалы	12, 206
Регистрация администратора/пользователей	112
Регулировка контраста	66
Регулировка по горизонтали (влево/вправо) ...	95
Регулировка положения оттиска	22, 94
Регулировка скорости печати	92
Реж. автопечати	159
Реж. сохр. энергии	162
Режим линии	27
Режим сканирования	27, 178
Режим сканир.ссылк	164
Резервирование	142, 161
Ризография	26
Руководство по безопасности	10
Руководство по безопасности во время работы	11
Рулон мастер-пленки	21
Ручка барабана печати	21, 215
Ручка бокса для использованных мастеров	213
Ручка узла изготовления мастера	21, 208
Рычаг бокса для использованных мастеров	213
Рычаг крышки узла изготовления мастера ...	208
Рычаг освобождения оригиналов АПО	20, 230
Рычаг регулировки усилия прижима бумаги	20, 33

С

Сброс счетчика	108, 122, 162
Сведения о данных	180
Свойства ссылки	164, 193
Секретный	141
Сердечник мастера	209, 218
Система идентификации и распознавания ...	109
Сканмаксимум	90
скорости печати	22

Скорость печати	92, 159	Установка бумаги для печати	32
Скорость (скорость печати)	92	Установка приемного лотка	35
След. стр.	125	Установка программного обеспечения	14
Смена имени папки	160	Установка работы пользователя	117
Советы по улучшению подачи бумаги	16	Устранение неисправностей	224, 242
Соединитель	216	Утилизация расходных материалов	218
Созд. пользоват.	108, 162	Ф	
Сообщение	224	Фикс.размер скан.	160
Сообщения об ошибках	224	Флэш-накопитель USB	12, 109
Состояние использования	149	Формат	182, 197
Сохранение данных оригинала	176	Фото	56
Сохранение контроля специальной бумаги ..	100	Фото (Группа)	56
Сохранение памяти работ	135	Фото (Портрет)	56
Сохранение программ	128	Фото (Стандарт)	56
Спецификации бумаги	15	Функции и название деталей	20
Список настроек линейного принтера	194	Функция Автосвязь	192
Способ подключения	13	Функция Мультип	69
Сред/Только ИД-печать	106, 107	Функция режима линии	192
Стабилизатор	21	Ц	
Стандартный коэффициент	59, 60	Цвета печати	164
Стекло сканера	222	Цветной барабан	215, 250
Стекло экспозиции	17, 20, 37, 221	Ч	
Стол-подставка	250	Часы/Календарь	161
Стопор бумаги	21, 35, 36	Чистка	220
Стрелки хода выполнения	23	Ш	
Счетчик	21, 149	Шторка направляющей мастера	21, 209
Счетчик магнитных карт	250	Э	
Счетчик пользователя	122	Экологич. режим	162
Т		Экономия краски	68
Текст	56	Экран ввода PIN кода	28, 43
Текст и фото (режим обработки изображений) ...	56	Экран вызова сохраненных данных	186
Текст (режим обработки изображений)	56	Экран вызова списка работ USB	186
Температура	11	Экран зарегистрированного	
Тень корешка	81	флэш-накопителя USB	28
Технические характеристики	251	Экран переименования	130
Том без ссылок	164	Экран "Подборки"	168
Туба с краской	21, 211, 218	Экран распознавания	28, 43
У		Экран расходных материалов	239
Увеличение/уменьшение	75	Экран списка работ	48
Увеличение/уменьшение оригиналов	59	Экран флэш-накопителя USB	43
Увеличенный резерв	142, 161	Экран функций	25
Удал. все	30, 52, 53	Экраны и их различные состояния	24
Удаление программы	132	Электр.почта	151
Удаление регистрации пользователя	120	Я	
Узел изготовления мастера	21, 208	Язык дисплея	158
Указание формата сохранения	182		
Управл. пользоват.	106, 162		
Управление	25, 157		
Уров. управления	106, 107, 162		
Уровень управления	111		
Условия хранения	16		
Условия эксплуатации	11		
Установка	10		
Установка барабана	217		

Для администратора

Отмена установки Защита

Отмена параметра “Защита” должна выполняться только администратором.

Важно:

- Для обеспечения большей безопасности вырежьте эту страницу. Она должна храниться у администратора.

1 Нажмите [Управление] на основном экране каждого режима.



2 Нажмите [OK].

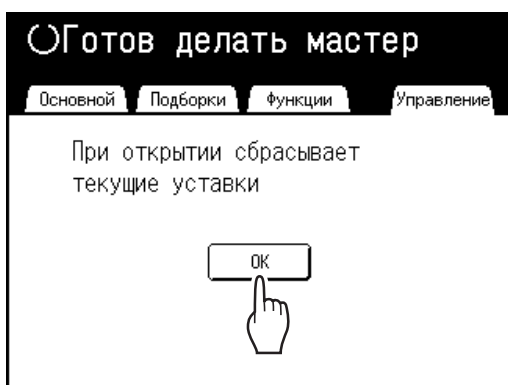

Если отображается экран распознавания, следуйте инструкциям в сообщении на экране. См. шаг 2 в разделе “Регулировка настроек по умолчанию”. (☞ стр.165)

3 Нажмите [Защита].



После отображения сообщения “Пожалуйста, подождите” параметр защиты отменяется.

